

Tilgængelighedskrav ved offentlige udbud og indkøb af IKT-produkter og -tjenester

Accessibility requirements for ICT products and services

**EKSEMPLAR TIL BRUG I
DE OFFENTLIGE ORGANER**

A large, thin, black curved line that starts at the bottom left, rises to a peak in the middle, and then descends towards the bottom right, spanning across the lower half of the page.

DANSK STANDARD
Danish Standards Association

Göteborg Plads 1
DK-2150 Nordhavn
Tel: +45 39 96 61 01
dansk.standard@ds.dk
www.ds.dk

DS/EN 301549:2021

København

DS projekt: M347156

ICS: 53.080

Første del af denne publikations betegnelse er:

DS/EN, hvilket betyder, at det er en europæisk standard, der har status som dansk standard.

Denne publikations overensstemmelse er:

IDT med: EN 301549:2021

DS-publikationen er på dansk og engelsk.

Denne publikation erstatter: [DS/EN 301549:2019](#)

Der er i den danske tekst i DS/EN 301549:2021 indsat en DK-note i 2.2.

I tilfælde af redaktionelle fejl i DS-publikationen kan der skrives til:

editorial-mistakes@ds.dk

ADVARSEL: DS-publikationer revideres over tid. Derudover kan sådanne publikationer ændres ved rettelserblade og/eller tillæg. Der kan også udgives rettelserblade, der udelukkende angår oversættelsen af en publikation. Det er derfor vigtigt at sikre sig, at man benytter en gældende udgave, medmindre fx lovgivning kræver andet. Den enkelte publikations status fremgår af <https://webshop.ds.dk/>. Her kan man desuden tilmelde sig en gratis notifikationservice og følge en udgivet DS-publikations udvikling ved at klikke på "Følg standarden".

En oversigt over forskellige DS-publikationstyper og -betegnelser findes her:

<https://www.ds.dk/publikationstyper>.

BRUGSRET AF STANDARDEN I DE OFFENTLIGE ORGANER (Staten, Kommuner samt Regioner og offentligretlige organer – DS/ETSI EN 301 549 v3.2.1:2021”Tilgængelighedskrav til IKT-produkter og -tjenester”):

Aftale:

Der er indgået aftale om brugsret af den danske standard DS/ETSI EN 301 549 V3.2.1:2021 ”Tilgængelighedskrav til IKT-produkter og -tjenester” i de offentligretlige organer mellem Fonden Dansk Standard og Digitaliseringsstyrelsen.

Offentlige organer

Offentlige organer er i aftalen defineret som:

- Statslige, regionale og kommunale myndigheder, offentligretlige organer og sammenslutninger af en eller flere af sådanne myndigheder eller en eller flere af sådanne offentligretlige organer, hvis disse sammenslutninger er oprettet specifikt med henblik på at imødekomme almenhedens behov, dog ikke behov af industriel eller kommerciel karakter.

Løbetid:

Aftalen gælder til og med den 2027-06-01. Efter aftalens udløb har de offentlige organer stadig ret til at anvende den version af standarden der er omfattet af aftalen.

Anvendelse af standarden DS/ETSI EN 301 549 V3.2.1:2021 ”Tilgængelighedskrav til IKT-produkter og -tjenester”):

- De offentlige organer må frit benytte standarden, så længe brugen (samlet eller dele deraf) er i forbindelse med organernes almindelige arbejde. Standarden kan fx. benyttes som grundlag for en udarbejdelse af en specifik vejledning.
- De offentlige organer må tage kopier af standarden, både elektronisk og fysisk, så længe kopierne bliver i offentlige organers regi. Modtagere af kopier af standarden skal gøres opmærksomme på denne aftale.
- De offentlige organer må *ikke* distribuere standarden til brugere som ikke er ansat i et offentligt organ.
- De offentlige organer må *ikke* gengive standarden (fx. på en hjemmeside) i oprindelig form eller i en form, hvorfra standarderne let kan gendannes.

Kontaktoplysninger:

Henvendelser vedrørende tvivlsspørgsmål om brug af standarderne rettes til Fonden Dansk Standard.

Fonden Dansk Standard
Göteborg Plads 1
DK-2150 Nordhavn
Mail: dssalg@ds.dk
Telefon: 3996131
Afdeling: Salg og kundeservice

EUROPEAN STANDARD

DS/EN 301549:2021 (DA)
EN 301549 EN 301549:2021

NORME EUROPÉENNE

EUROPÄISCHE NORM

June 2021

ICS 53.080

Supersedes EN 301549:2019

English version

Accessibility requirements for ICT products and services

Exigences d'accessibilité pour les produits et services
TIC

Barrierefreiheitsanforderungen für IKT-Produkte und -
Dienstleistungen

This European Standard was approved by CEN on 23 April 2021.

CEN and CENELEC members are bound to comply with the CEN/CENELEC Internal Regulations which stipulate the conditions for giving this European Standard the status of a national standard without any alteration. Up-to-date lists and bibliographical references concerning such national standards may be obtained on application to the CEN-CENELEC Management Centre or to any CEN and CENELEC member.

This European Standard exists in three official versions (English, French, German). A version in any other language made by translation under the responsibility of a CEN and CENELEC member into its own language and notified to the CEN-CENELEC Management Centre has the same status as the official versions.

CEN and CENELEC members are the national standards bodies and national electrotechnical committees of Austria, Belgium, Bulgaria, Croatia, Cyprus, Czech Republic, Denmark, Estonia, Finland, France, Germany, Greece, Hungary, Iceland, Ireland, Italy, Latvia, Lithuania, Luxembourg, Malta, Netherlands, Norway, Poland, Portugal, Republic of North Macedonia, Romania, Serbia, Slovakia, Slovenia, Spain, Sweden, Switzerland, Turkey and United Kingdom.



CEN-CENELEC Management Centre:
Rue de la Science 23,
B-1040 Brussels
Belgium

ETSI Secretariat
650, Route des Lucioles
06921 Sophia-Antipolis Cedex
France

Reference

REN/HF-00301549v321

Keywords

accessibility, HF, ICT, procurement

CEN

Rue de la science, 23
B-1040 Brussels
- BELGIUM

Tel: + 32 2 550 08 11
Fax: + 32 2 550 08 19

CENELEC

Rue de la science, 23
B-1040 Brussels
- BELGIUM

Tel.: +32 2 519 68 71
Fax: +32 2 519 69 19

ETSI

650 Route des Lucioles
F-06921 Sophia Antipolis Cedex -
FRANCE

Tel.: +33 4 92 94 42 00
Fax: +33 4 93 65 47 16

Siret N° 348 623 562 00017 - NAF 742 C
Association à but non lucratif enregistrée à la
Sous-Préfecture de Grasse (06) N° 7803/88

Important notice

Individual copies of the present document can be downloaded from:

[ETSI Search & Browse Standards](#)

The present document may be made available in electronic versions and/or in print. The content of any electronic and/or print versions of the present document shall not be modified without the prior written authorization of ETSI. In case of any existing or perceived difference in contents between such versions and/or in print, the prevailing version of an ETSI deliverable is the one made publicly available in PDF format at [ETSI Deliverables](#).

Users of the present document should be aware that the document may be subject to revision or change of status. Information on the current status of this and other ETSI documents is available at

[ETSI deliverable status](#)

If you find errors in the present document, please send your comment to one of the following services:

[ETSI Committee Support Staff](#)

Copyright Notification

No part may be reproduced or utilized in any form or by any means, electronic or mechanical, including photocopying and microfilm except as authorized by written permission of ETSI.

The content of the PDF version shall not be modified without the written authorization of ETSI.

The copyright and the foregoing restriction extend to reproduction in all media.

© European Telecommunications Standards Institute 2021.

© Comité Européen de Normalisation 2021.

© Comité Européen de Normalisation Electrotechnique 2021.

All rights reserved.

DECT™, **PLUGTESTS™**, **UMTS™** and the ETSI logo are trademarks of ETSI registered for the benefit of its Members.

3GPP™ and **LTE™** are trademarks of ETSI registered for the benefit of its Members and of the 3GPP Organizational Partners.

oneM2M™ logo is a trademark of ETSI registered for the benefit of its Members and of the oneM2M Partners.

GSM® and the GSM logo are trademarks registered and owned by the GSM Association.

Indholdsfortegnelse

Immaterielle rettigheder	8
Forord.....	8
Terminologi, modalverber.....	9
Indledning	9
1 Anvendelsesområde.....	11
2 Referencer	11
2.1 Normative referencer	11
2.2 Informative referencer	12
3 Definitioner af termer, symboler og forkortelser	15
3.1 Termer	15
3.2 Symboler	18
3.3 Forkortelser	19
4 Funktionel ydeevne.....	20
4.1 Opfyldelse af erklæringer om funktionel ydeevne.....	20
4.2 Erklæringer om funktionel ydeevne.....	20
4.2.1 Anvendelse uden syn.....	20
4.2.2 Anvendelse med begrænset syn.....	20
4.2.3 Anvendelse uden farveopfattelse	20
4.2.4 Anvendelse uden hørelse	21
4.2.5 Anvendelse med begrænset hørelse	21
4.2.6 Anvendelse med ingen eller begrænset taleevne	21
4.2.7 Anvendelse med begrænset manipulation og styrke.....	21
4.2.8 Anvendelse med begrænset rækkevidde.....	21
4.2.9 Minimér mekanismer, der udløser fotosensitive anfald.....	22
4.2.10 Anvendelse med begrænset kognition, sprog eller indlæringssevne.....	22
4.2.11 Privatlivsbeskyttelse	22
5 Generiske krav	23
5.1 Lukket funktionalitet	23
5.1.1 Indledning (informativt)	23
5.1.2 Generelt	23
5.1.3 Ikke-visuel adgang.....	23
5.1.4 Funktionalitet lukket for tekstforstørrelse	26
5.1.5 Visuelt output for lyd baseret information	27
5.1.6 Betjening uden tastaturgrænseflade	27
5.1.7 Adgang uden tale.....	27
5.2 Aktivering af tilgængelighedsfunktionaliteter.....	27
5.3 Biometri.....	28
5.4 Bevarelse af information om tilgængelighed under konvertering.....	28
5.5 Betjeningsdele.....	28
5.5.1 Betjeningsmåder	28
5.5.2 Mulighed for at identificere betjeningsdele.....	28
5.6 Låse- eller skiftekontroller	28
5.6.1 Taktil eller lyd baseret status.....	28
5.6.2 Visuel status.....	28
5.7 Tastegentagelse.....	29
5.8 Accept af dobbelt tastetryk.....	29
5.9 Samtidige brugerhandlinger	29
6 IKT med tovejs talekommunikation.....	30
6.1 Lydbåndbredde for tale.....	30
6.2 Realtidstekstfunktionalitet (RTT)	30
6.2.1 Tilvejebringelse af RTT.....	30
6.2.2 Visning af RTT.....	31
6.2.3 Interoperabilitet.....	31

DS/EN 301549:2021 (DA)
EN 301549:2021

6.2.4	Responstid for RTT.....	32
6.3	Opkaldsidentifikation (nummervisning).....	32
6.4	Alternativer til talebaserede tjenester.....	32
6.5	Videokommunikation.....	33
6.5.1	Generelt (informativt).....	33
6.5.2	Opløsning.....	33
6.5.3	Billedfrekvens.....	33
6.5.4	Synkronisering mellem lyd og video.....	33
6.5.5	Visuel indikator for lyd med video.....	33
6.5.6	Taleridentifikation med kommunikation via video (tegnprog).....	34
6.6	Alternativer til videobaserede tjenester.....	34
7	IKT med videofunktioner.....	35
7.1	Teknologi til behandling af tekstning.....	35
7.1.1	Afspilning af tekstning.....	35
7.1.2	Synkronisering af tekstning.....	35
7.1.3	Bevarelse af tekstning.....	35
7.1.4	Tekstningsegenskaber.....	35
7.1.5	Talte undertekster.....	35
7.2	Synstolkningsteknologi.....	36
7.2.1	Afspilning af synstolkning.....	36
7.2.2	Synkronisering af synstolkning.....	36
7.2.3	Bevarelse af synstolkning.....	36
7.3	Brugerbetjening af tekstning og synstolkning.....	36
8	Hardware.....	37
8.1	Generelt.....	37
8.1.1	Generiske krav.....	37
8.1.2	Standardtilslutninger.....	37
8.1.3	Farve.....	37
8.2	Hardwareprodukter med taleoutput.....	37
8.2.1	Forøgelse af talelydstyrken.....	37
8.2.2	Magnetisk kobling.....	37
8.3	Stationært IKT-udstyr.....	38
8.3.0	Generelt.....	38
8.3.1	Rækkevidde forfra eller fra siden.....	38
8.3.2	Rækkevidde forfra.....	38
8.3.3	Rækkevidde fra siden.....	40
8.3.4	Frit gulv- eller terrænareal.....	41
8.3.5	Synlighed.....	43
8.3.6	Installationsvejledning.....	43
8.4	Mekaniske betjeningsdele.....	43
8.4.1	Nummertaster.....	43
8.4.2	Betjening af mekaniske dele.....	44
8.4.3	Nøgler, billetter og rejsekort.....	44
8.5	Taktil indikation af talebaseret anvendelsesmåde.....	44
9	Web.....	45
9.0	Generelt (informativt).....	45
9.1	Opfattelig.....	45
9.1.1	Tekstbaserede alternativer.....	45
9.1.2	Tidsafhængige medier.....	45
9.1.3	Tilpasset.....	46
9.1.4	Skelnelig.....	46
9.2	Anvendelig.....	47
9.2.1	Tilgængelig via tastatur.....	47
9.2.2	Passende tid.....	47
9.2.3	Anfald og fysiske reaktioner.....	48
9.2.4	Navigerbar.....	48

9.2.5	Inputmetoder.....	48
9.3	Forståelig.....	49
9.3.1	Læselig.....	49
9.3.2	Forudsigelig.....	49
9.3.3	Inpuhjælp.....	49
9.4	Robust.....	50
9.4.1	Kompatibel.....	50
9.5	Succeskriterier på niveau AAA i WCAG 2.1.....	50
9.6	WCAG-overensstemmelseskrav.....	51
10	Ikke-webbaserede dokumenter.....	52
10.0	Generelt (informativt).....	52
10.1	Opfattelig.....	52
10.1.1	Tekstbaserede alternativer.....	52
10.1.2	Tidsafhængige medier.....	53
10.1.3	Tilpasset.....	54
10.1.4	Skelnelig.....	54
10.2	Anvendelig.....	56
10.2.1	Tilgængelig via tastatur.....	56
10.2.2	Passende tid.....	57
10.2.3	Anfald og fysiske reaktioner.....	58
10.2.4	Navigerbar.....	58
10.2.5	Inputmetoder.....	59
10.3	Forståelig.....	60
10.3.1	Læselig.....	60
10.3.2	Forudsigelig.....	60
10.3.3	Inpuhjælp.....	61
10.4	Robust.....	61
10.4.1	Kompatibel.....	61
10.5	Placering af tekstning.....	62
10.6	Synkronisering af synstolkning.....	62
11	Software.....	63
11.0	Generelt (informativt).....	63
11.1	Opfattelig.....	64
11.1.1	Tekstbaserede alternativer.....	64
11.1.2	Tidsafhængige medier.....	64
11.1.3	Tilpasset.....	65
11.1.4	Skelnelig.....	67
11.2	Anvendelig.....	68
11.2.1	Tilgængelig via tastatur.....	68
11.2.2	Passende tid.....	69
11.2.3	Anfald og fysiske reaktioner.....	71
11.2.4	Navigerbar.....	71
11.2.5	Inputmetoder.....	72
11.3	Forståelig.....	73
11.3.1	Læselig.....	73
11.3.2	Forudsigelig.....	73
11.3.3	Inpuhjælp.....	74
11.4	Robust.....	75
11.4.1	Kompatibel.....	75
11.5	Interoperabilitet med kompenserende teknologi.....	76
11.5.1	Lukket funktionalitet.....	76
11.5.2	Tilgængelighedstjenester.....	76
11.6	Dokumenteret anvendelse af tilgængelighedsegenskaber.....	80
11.6.1	Brugerkontrol af tilgængelighedsfunktionaliteter.....	80
11.6.2	Ingen forstyrrelse af tilgængelighedsfunktionaliteter.....	80
11.7	Brugerpræferencer.....	80

DS/EN 301549:2021 (DA)
EN 301549:2021

11.8 Forfatterværktøjer	80
11.8.0 Generelt (informativt)	80
11.8.1 Indholdsteknologi.....	80
11.8.2 Oprettelse af tilgængeligt indhold.....	80
11.8.3 Bevarelse af information om tilgængelighed under transformationer	80
11.8.4 Hjælp til reparation	81
11.8.5 Skabeloner.....	81
12 Dokumentation og supporttjenester	82
12.1 Produktdokumentation	82
12.1.1 Tilgængeligheds- og kompatibilitetsfunktionaliteter	82
12.1.2 Tilgængelig dokumentation.....	82
12.2 Supporttjenester	82
12.2.1 Generelt (informativt)	82
12.2.2 Information om tilgængeligheds- og kompatibilitetsfunktionaliteter	82
12.2.3 Effektiv kommunikation	82
12.2.4 Tilgængelig dokumentation.....	82
13 IKT med adgang til relæ- eller beredskabstjenester	84
13.1 Krav til relættjenester	84
13.1.1 Generelt (informativt)	84
13.1.2 Tekstrelættjenester.....	84
13.1.3 Tegnsprogsrelættjenester.....	84
13.1.4 Relættjenester til mundaflæsning	84
13.1.5 Telefontjenester med tekstning.....	84
13.1.6 Tale-til-tale-relættjenester	84
13.2 Adgang til relættjenester	84
13.3 Adgang til beredskabstjenester	85
14 Overensstemmelse	86
Anneks A (informativt) Sammenhæng mellem dette dokument og de væsentlige krav i Direktiv 2016/2102	87
Anneks B (informativt) Sammenhæng mellem krav og erklæringer om funktionel ydeevne	103
B.1 Sammenhæng mellem pkt. 5 til 13 og erklæringerne om funktionel ydeevne	103
B.2 Fortolkning af tabel B.2	111
B.2.0 Generelt	111
B.2.1 Eksempel.....	111
Anneks C (normativt) Bestemmelse af overensstemmelse	113
C.1 Indledning	113
C.2 Tomt punkt	113
C.3 Tomt punkt	113
C.4 Funktionel ydeevne	113
C.5 Generiske krav	113
C.5.1 Lukket funktionalitet.....	113
C.5.2 Aktivering af tilgængelighedsfunktionaliteter	118
C.5.3 Biometri.....	119
C.5.4 Bevarelse af information om tilgængelighed under konvertering.....	119
C.5.5 Betjeningsdele.....	119
C.5.6 Låse- eller skiftekontroller	120
C.5.9 Samtidige brugerhandlinger	121
C.6 IKT med tovejs talekommunikation	121
C.6.1 Lydbåndbredde for tale.....	121
C.6.2 Realtidstekstfunktionalitet (RTT).....	121
C.6.3 Opkaldsidentifikation (nummervisning)	125
C.6.4 Alternativer til talebaserede tjenester	126
C.6.5 Videokommunikation	126
C.6.6 Alternativer til videobaserede tjenester	127
C.7 IKT med videofunktioner	127

C.7.1	Teknologi til behandling af tekstning	127
C.7.2	Synstolkningsteknologi.....	129
C.7.3	Brugerbetjening af tekstning og synstolkning	129
C.8	Hardware	130
C.8.1	Generelt	130
C.8.2	Hardwareprodukter med taleoutput.....	130
C.8.3	Stationært IKT-udstyr	131
C.8.4	Mekaniske betjeningsdele	138
C.8.5	Taktil indikation af talebaseret anvendelsesmåde	139
C.9	Web	139
C.9.0	Generelt (informativt)	139
C.9.1	Opfattelig.....	139
C.9.2	Anvendelig.....	144
C.9.3	Forståelig.....	148
C.9.4	Robust.....	150
C.9.5	Succeskriterier på niveau AAA i WCAG 2.1 (informativt)	151
C.9.6	WCAG 2.1-overensstemmelseskrav	151
C.10	Ikke-webbaserede dokumenter	151
C.10.0	Generelt (informativt)	151
C.10.1	Opfattelig.....	151
C.10.2	Anvendelig.....	157
C.10.3	Forståelig.....	160
C.10.4	Robust.....	162
C.10.5	Placering af tekstning.....	163
C.10.6	Synkronisering af synstolkning.....	163
C.11	Software	163
C.11.0	Generelt	163
C.11.1	Opfattelig.....	163
C.11.2	Anvendelig.....	171
C.11.3	Forståelig.....	175
C.11.4	Robust.....	177
C.11.5	Interoperabilitet med kompenserende teknologi	178
C.11.6	Dokumenteret anvendelse af tilgængelighedsegenskaber	184
C.11.7	Brugerpræferencer	185
C.11.8	Forfatterværktøjer.....	185
C.12	Dokumentation og supporttjenester	187
C.12.1	Produktdokumentation	187
C.12.2	Supporttjenester	187
C.13	IKT med adgang til relæ- eller beredskabstjenester	188
C.13.1	Krav til relæ-tjenester.....	188
C.13.2	Adgang til relæ-tjenester.....	189
C.13.3	Adgang til beredskabstjenester.....	189
Anneks D	(informativt) Yderligere ressourcer til kognitiv tilgængelighed	190
Anneks E	(informativt) Vejledning til brugere af dette dokument	191
E.1	Indledning	191
E.2	Oversigt	191
E.3	Pkt. 4	192
E.4	Sådan anvendes standarden	192
E.4.1	Selvafgrænsende krav	192
E.4.2	Sammenhæng mellem krav og erklæringer om funktionel ydeevne	192
E.5	Det europæiske webtilgængelighedsdirektiv [i.28]	193
E.6	Anneks D: Yderligere ressourcer til kognitiv tilgængelighed	193
Anneks F	(informativt) Ændringshistorik	194
Historik	195	

DS/EN 301549:2021 (DA)
EN 301549:2021**Immaterielle rettigheder****Væsentlige patenter**

Immaterielle rettigheder, som er væsentlige eller potentielt væsentlige for normative dokumenter, kan være gjort gældende over for ETSI. Eventuel information vedrørende disse væsentlige immaterielle rettigheder er ofte offentligt tilgængelig for **ETSI-medlemmer og ikke-medlemmer** og kan findes i ETSI SR 000 314: *"Intellectual Property Rights (IPRs); Essential, or potentially Essential, IPRs notified to ETSI in respect of ETSI standards"*, som er tilgængelig hos ETSI-sekretariatet. De seneste opdateringer er tilgængelige på ETSI's online database (<https://ipr.etsi.org/>).

I henhold til ETSI IPR Policy har ETSI ikke foretaget nogen undersøgelser, herunder undersøgelser omkring IP-rettigheder. Det kan ikke garanteres, at der ikke findes andre IP-rettigheder, som ikke er refereret i ETSI SR 000 314 (eller i opdateringer af ETSI's database), og som er eller kan være eller kan blive væsentlige for dette dokument.

Varemærker

Dette dokument kan indeholde varemærker og/eller handelsnavne, som er gjort krav på og/eller registreret af deres ejere. ETSI påberåber sig intet ejerskab af disse med undtagelse af dem, som er angivet som ETSI's ejendom, og giver ingen ret til at anvende eller gengive noget varemærke og/eller handelsnavn. Nævnelse af disse varemærker i dette dokument udgør ikke en godkendelse fra ETSI af produkter, serviceydelser eller organisationer med de pågældende varemærker.

Forord

Denne Harmoniserede Europæiske Standard (EN) er udarbejdet af ETSI Technical Committee Human Factors (HF) og CEN/CENELEC/ETSI's fælles arbejdsgruppe (JWG) for eTilgængelighed og er nu sendt til kombineret offentlig høring og afstemning i forbindelse med proceduren for godkendelse af EN-standarder.

EN 301 549 blev oprindeligt udarbejdet i henhold til mandat M 376 [i.3] og fastlagde funktionskrav vedrørende tilgængelighed, som gælder for IKT-produkter og -tjenester, sammen med en beskrivelse af testprocedurerne og vurderingsmetoderne for hvert tilgængelighedskrav i en form, der egner sig til brug i udbud og indkøb. De andre dokumenter, som blev udarbejdet som svar på det oprindelige mandat M 376 er: ETSI TR 102 612 [i.9] "Human Factors (HF); European accessibility requirements for public procurement of products and services in the ICT domain (Europa-kommissionens mandat, M 376, fase 1)", TR 101 550 [i.7] "Documents relevant to EN 301 549 "Accessibility requirements suitable for public procurement of ICT products and services in Europe", TR 101 551 [i.8] "Guidelines on the use of accessibility award criteria suitable for public procurement of ICT products and services in Europe" og TR 101 552 [i.30] "Guidance for the application of conformity assessment to accessibility requirements for public procurement of ICT products and services in Europe". Disse er ikke blevet opdateret, så de afspejler eventuelle ændringer i indholdet eller af anvendelsesområdet af dette dokument, som er foretaget som del af revisionen af M 554.

Denne revision af EN 301 549 er udarbejdet i henhold til Kommissionens standardiseringsanmodning C(2017)2585 final [i.27] med henblik på at tilvejebringe, ud over de andre anvendelser standarden har, én frivillig metode til at overholde de væsentlige krav i Direktiv 2016/2102 om tilgængeligheden af offentlige organers websider og mobilapplikationer [i.28]. Minimumkravene i det europæiske webtilgængelighedsdirektiv (Direktiv 2016/2102) er beskrevet i detaljen i anneks A.

Når dette dokument er blevet omtalt i Den Europæiske Unions Tidende under Direktiv 2016/2102 [i.28], giver overensstemmelse med de normative punkter i dette dokument, der er anført i tabel A.1 og A.2, en formodning om, at de tilsvarende væsentlige krav i det pågældende direktiv og tilhørende EFTA-regulativer er opfyldt inden for denne standards anvendelsesområde.

Dette dokument er udarbejdet på baggrund af EN 301 549 [i.29] (V2.1.2) (08-2018).

Væsentlige ændringer i forhold til EN 301 549 [i.29] (V2.1.2) er:

- kravene vedrørende realtidstekst (RTT) i 6.2 er revideret og udvidet

- WCAG 2.1 AAA Succeskriterier, som tidligere fremgik af annek D, er nu omfattet af 9.5
- et nyt annek D "Yderligere ressourcer til kognitiv tilgængelighed" er tilføjet
- et nyt annek E "Vejledning til brugere af dette dokument" er tilføjet
- et nyt annek F "Ændringshistorik" er tilføjet.

Datoer for national indarbejdelse	
Dato for implementering af denne EN:	10. marts 2021
Bekendtgørelsesdato for denne EN (doa):	30. juni 2021
Dato for seneste udgivelse af ny National Standard eller godkendelse af denne EN (dop/e):	31. december 2021
Dato for tilbagetrækning af eventuelle modstridende nationale standarder (dow):	31. december 2022

Terminologi, modalverber

I dette dokument skal "shall", "shall not", "should", "should not", "may", "may not", "need", "need not", "will", "will not", "can" og "cannot" på originalsproget fortolkes som beskrevet i 3.2 i [ETSI Drafting Rules](#) (Verbalformer til at formulere bestemmelser).

"must" og "must not" er IKKE tilladt i ETSI-dokumenter, undtagen når de anvendes i direkte citat.

Indledning

Dette dokument er udarbejdet som svar på standardiseringsanmodning M 554 [i.27] fra Europa-Kommissionen til CEN, CENELEC og ETSI. Det er en revision af den Europæiske Standard (EN), som oprindeligt blev udarbejdet som svar på fase 2 i Mandat M 376 [i.3].

Dette dokument dækker en lang række krav til forskellige IKT-løsninger. Det er relevant for alle organisationer, som køber, udvikler eller producerer IKT-produkter eller -tjenester. Det består af fjorten punkter og seks annekser:

- Pkt. 0 til 3 omfatter baggrundsinformation, standardens anvendelsesområde samt links til andre standarder, definitioner og forklaringer på forkortelser.
- Pkt. 4 indeholder erklæringer om funktionel ydeevne, som forklarer den funktionalitet, der er nødvendig, for at brugere med forskellige evner kan lokalisere, identificere og betjene teknologiske funktioner. Brugerens behov, der ligger til grund for erklæringerne om den funktionelle ydeevne, danner grundlag for kravene i de efterfølgende punkter.
- Pkt. 5 til 13 fastlægger specifikke testbare kriterier for tilgængelig IKT i relation til tekniske krav til forskellige typer IKT, begyndende med generiske krav i pkt. 5.
- Pkt. 14 omhandler overensstemmelse. Alle punkter, med undtagelse af dem i pkt. 12, som vedrører dokumentation og supporttjenester, er selvafrænsende (self-scoping). Dette betyder, at de indledes med sætningen 'Hvis IKT <forudsætning>'. Overensstemmelse er opnået, når forudsætningen er sand, og resultatet af den tilsvarende test (i annek C) er godkendt. Når forudsætningen er falsk, finder kravet ikke anvendelse.
- Annek A har to tabeller med krav relateret til Direktiv 2016/2102 om tilgængeligheden af offentlige organers websider og mobilapplikationer [i.28]. Den første tabel gælder for websider og dokumenter og den anden gælder for mobilapplikationer. Minimumkravene er samlet i pkt. 9, 10 og 11 og nogle krav fra pkt. 5, 6, 7 og 12, som er relevante for at leve op til direktivet.
- Annek B indeholder en tabel, der viser, hvilke af kravene i pkt. 5 til 13 vedrørende forskellige typer IKT der understøtter brugerbehovene som udtrykt i erklæringerne om den funktionelle ydeevne i pkt. 4.

DS/EN 301549:2021 (DA)
EN 301549:2021

- Anneks C er et normativt anneks, der definerer de nødvendige metoder til at bestemme overensstemmelse med de enkelte krav. Annekset angiver ikke en testmetode.
- Anneks D peger på yderligere ressourcer i relation til forbedring af tilgængeligheden for brugere med begrænsede kognitive, sproglige og indlæringsmæssige evner.
- Anneks E giver et overblik og en enkel forklaring på opbygningen af dette dokument, herunder en forklaring af hvordan dokumentet kan anvendes.
- Anneks F indeholder en tabel med ændringshistorikken.

Når dette dokument anvendes til de fleste formål, herunder ved IKT-indkøb og -udbud, bør alle kravene i pkt. 5 til 13 samt erklæringerne om funktionel ydeevne i pkt. 4 overvejes. Om et krav kan anvendes, kan bestemmes ud fra den selvaftgrænsende sætning i begyndelsen af hvert krav.

Ved anvendelse af dette dokument som grundlag for at afgøre, om der er overensstemmelse med de væsentlige krav i Direktiv 2016/2102 om tilgængeligheden af offentlige organers websider og mobilapplikationer [i.28], identificerer tabel A.1 og A.2 i anneks A alle gældende krav.

NOTE 1: Dette dokument afspejler indholdet i W3C WCAG 2.1 Recommendation [5].

NOTE 2: Anneks E giver et overblik og en enkel forklaring på opbygningen af dette dokument, herunder en forklaring af hvordan dokumentet kan anvendes. Læsere, der ikke kender dette dokument, anbefales at læse anneks E først for at få en bedre forståelse af dokumentet, og hvordan det bruges.

Indhold fra WCAG 2.1 [5], som er refereret i pkt. 9, 10 og 11, er underlagt følgende specifikke bestemmelser om ophavsret: Copyright © 2017-2018 W3C® (MIT, ERCIM, Keio, Beihang). W3C-dokumentlicensen er gældende.

For yderligere information se [dokumentets brugslicens](#) og [FAQ om ophavsret](#):

<http://www.w3.org/Consortium/Legal/copyright-documents>

<http://www.w3.org/Consortium/Legal/IPR-FAQ>

1 Anvendelsesområde

Dette dokument specificerer funktionskrav vedrørende tilgængelighed, som gælder for IKT-produkter og -tjenester, sammen med en beskrivelse af testprocedurerne og vurderingsmetoderne for hvert tilgængelighedskrav i en form, der egner sig til brug i offentlige udbud og indkøb i Europa. Formålet med dette dokument er at blive anvendt sammen med webbaserede teknologier, ikke-webbaserede teknologier og hybrider, der anvender begge. Dokumentet omfatter både software og hardware og serviceydelser. Det er beregnet til at blive anvendt af både leverandører og indkøbere, men forventningen er også, at det vil blive brugt af mange andre.

Forholdet mellem dette dokument og de væsentlige krav i Direktiv 2016/2102 om tilgængeligheden af offentlige organers websteder og mobilapplikationer [i.28] er angivet i annekset A.

Dette dokument indeholder de nødvendige funktionskrav og udgør et referencedokument, således at hvis procedurerne følges af de forskellige aktører, er resultaterne af test ensartede, og fortolkningen af disse resultater tydelig. Testbeskrivelserne og vurderingsmetoden i dette dokument er udarbejdet på et detaljeringsniveau, der er i overensstemmelse med ISO/IEC 17007:2009 [i.14], således at overensstemmelsestest kan give udslagsgivende resultater.

2 Referencer

2.1 Normative referencer

Referencer er enten specifikke (identificeret ved udgivelsesdato og/eller udgavenummer eller versionsnummer) eller ikke-specifikke. For specifikke referencer gælder kun den anførte udgave. For ikke-specifikke referencer gælder den nyeste udgave af det pågældende dokument (inklusive eventuelle tillæg).

Refererede dokumenter, som ikke er offentligt tilgængelige på den forventede lokation, kan findes på [ETSI References in docbox](#).

NOTE: Selvom alle hyperlinks i dette punkt var gyldige på udgivelsestidspunktet, kan ETSI ikke garantere for gyldigheden på lang sigt.

Følgende dokumenter er nødvendige for anvendelsen af dette dokument.

- [1] ETSI ETS 300 381 (Edition 1) (december 1994): "Telephony for hearing impaired people; Inductive coupling of telephone earphones to hearing aids".
- [2] ETSI ES 200 381-1 (V1.2.1) (oktober 2012): "Telephony for hearing impaired people; Inductive coupling of telephone earphones to hearing aids; Part 1: Fixed-line speech terminals".
- [3] ETSI ES 200 381-2 (V1.1.1) (oktober 2012): "Telephony for hearing impaired people; Inductive coupling of telephone earphones to hearing aids; Part 2: Cellular speech terminals".
- [4] W3C Recommendation (december 2008)/ISO/IEC 40500:2012: "Web Content Accessibility Guidelines (WCAG) 2.0".

NOTE: Tilgængelig på [WCAG 2.0](#).

- [5] W3C Recommendation (juni 2018): "Web Content Accessibility Guidelines (WCAG) 2.1".

NOTE: Tilgængelig på [WCAG 2.1](#).

DS/EN 301549:2021 (DA)
EN 301549:2021

2.2 Informative referencer

Referencer er enten specifikke (identificeret ved udgivelsesdato og/eller udgavenummer eller versionsnummer) eller ikke-specifikke. For specifikke referencer, gælder kun den anførte udgave. For ikke-specifikke referencer gælder den nyeste udgave af det pågældende dokument (inklusive eventuelle tillæg).

NOTE: Selvom alle hyperlinks i dette punkt var gyldige på udgivelsestidspunktet, kan ETSI ikke garantere for gyldigheden på lang sigt.

Følgende dokumenter er ikke nødvendige for anvendelsen af dette dokument, men de hjælper brugeren i forhold til et bestemt emneområde.

- [i.1] ANSI/IEEE C63.19 (2011): "American National Standard Method of Measurement of Compatibility between Wireless Communication Devices and Hearing Aids".
- [i.2] ANSI/TIA-4965: "Receive volume control requirements for digital and analogue wireline terminals".
- [i.3] European Commission M 376-EN: "Standardization Mandate to CEN, CENELEC and ETSI in support of European accessibility requirements for public procurement of products and services in the ICT domain".
- [i.4] ETSI EG 201 013: "Human Factors (HF); Definitions, abbreviations and symbols".
- [i.5] ETSI ES 202 975: "Human Factors (HF); Requirements for relay services".
- [i.6] ETSI ETS 300 767: "Human Factors (HF); Telephone Prepayment Cards; Tactile Identifier".
- [i.7] ETSI/CEN/CENELEC TR 101 550: "Documents relevant to EN 301 549 "Accessibility requirements suitable for public procurement of ICT products and services in Europe"".
- [i.8] ETSI/CEN/CENELEC TR 101 551: "Guidelines on the use of accessibility award criteria suitable for public procurement of ICT products and services in Europe".
- [i.9] ETSI TR 102 612: "Human Factors (HF); European accessibility requirements for public procurement of products and services in the ICT domain (European Commission Mandate M 376, Phase 1)".
- [i.10] ETSI TS 126 114: "Universal Mobile Telecommunications System (UMTS); LTE; IP Multimedia Subsystem (IMS); Multimedia telephony; Media handling and interaction (3GPP TS 26.114)".
- [i.11] ETSI TS 122 173: "Digital cellular telecommunications system (Phase 2+) (GSM); Universal Mobile Telecommunications System (UMTS); LTE; IP Multimedia Core Network Subsystem (IMS) Multimedia Telephony Service and supplementary services; Stage 1 (3GPP TS 22.173)".
- [i.12] ETSI TS 134 229: "Universal Mobile Telecommunications System (UMTS); LTE; Internet Protocol (IP) multimedia call control protocol based on Session Initiation Protocol (SIP) and Session Description Protocol (SDP); User Equipment (UE) conformance specification (3GPP TS 34.229)".^{DK1}
- [i.13] IETF RFC 4103 (2005): "RTP Payload for Text Conversation".
- [i.14] ISO/IEC 17007:2009: "Conformity assessment - Guidance for drafting normative documents suitable for use for conformity assessment".
- [i.15] ISO 9241-11:2018: "Ergonomics of human-system interaction - Part 11: Usability: Definitions and concepts".
- [i.16] ISO 9241-110:2006: "Ergonomics of human-system interaction - Part 110: Dialogue principles".
- [i.17] ISO 9241-171:2008: "Ergonomics of human-system interaction - Part 171: Guidance on software accessibility".
- [i.18] Tomt.

^{DK1} Den engelske reference er fejlbehæftet. ETSI henviser her til den korrekte reference: <https://labs.etsi.org/rep/HF/en301549/-/issues/34>

- [i.19] ISO/IEC 13066-1:2011: "Information technology - Interoperability with assistive technology (AT) - Part 1: Requirements and recommendations for interoperability".
- [i.20] Recommendation ITU-T E.161 (2001): "Arrangement of digits, letters and symbols on telephones and other devices that can be used for gaining access to a telephone network".
- [i.21] Recommendation ITU-T G.722 (1988): "7 kHz audio-coding within 64 kbit/s".
- [i.22] Recommendation ITU-T G.722.2 (2003): "Wideband coding of speech at around 16 kbit/s using Adaptive Multi-Rate Wideband (AMR-WB)".
- [i.23] Recommendation ITU-T V.18 (2000): "Operational and interworking requirements for DCEs operating in the text telephone mode".
- [i.24] TIA-1083-A (2010): "Telecommunications; Telephone Terminal equipment; Handset magnetic measurement procedures and performance requirements".
- [i.25] Section 508 of the United States Rehabilitation Act of 1973, revised 2017.
NOTE: Tilgængelig på <https://www.section508.gov/manage/laws-and-policies>.
- [i.26] W3C Working Group Note 5 September 2013: "Guidance on Applying WCAG 2.0 to Non-Web Information and Communications Technologies (WCAG2ICT)".
NOTE: Tilgængelig på <http://www.w3.org/TR/wcag2ict/>.
- [i.27] M 554 Commission Implementing Decision C(2017)2585 of 27.4.2017 on a standardisation request to the European standardisation organisations in support of Directive (EU) 2016/2102 of the European Parliament and of the Council on the accessibility of the websites and mobile applications of public sector bodies.
- [i.28] Directive (EU) 2016/2102 of the European Parliament and of the Council of 26 October 2016 on the accessibility of the websites and mobile applications of public sector bodies.
- [i.29] ETSI/CEN/CENELEC EN 301 549 (V2.1.2) (August 2018): "Accessibility requirements for ICT products and services".
- [i.30] ETSI/CEN/CENELEC TR 101 552: "Guidance for the application of conformity assessment to accessibility requirements for public procurement of ICT products and services in Europe".
- [i.31] ISO/IEC TS 20071-25:2017: "Information technology - User interface component accessibility - Part 25: Guidance on the audio presentation of text in videos, including captions, subtitles and other on-screen text".
- [i.32] W3C Recommendation (September 2015): "Authoring Tool Accessibility Guidelines (ATAG) 2.0".
NOTE: Tilgængelig på <http://www.w3.org/TR/ATAG20/>.
- [i.33] W3C Recommendation (September 2015): "User Agent Accessibility Guidelines (UAAG) 2.0".
NOTE: Tilgængelig på <http://www.w3.org/TR/UAAG20/>.
- [i.34] ISO 21542:2011: "Building construction - Accessibility and usability of the built environment".
- [i.35] ISO/IEC Guide 71:2014: "Guide for addressing accessibility in standards".
- [i.36] Recommendation ITU-T T.140 (1988): "Protocol for multimedia application text conversation".
- [i.37] Recommendation ITU-T F.703 (2000): "Multimedia conversational services".
- [i.38] W3C WebSchemas/Accessibility 2.0.
NOTE: Tilgængelig på <https://www.w3.org/wiki/WebSchemas/Accessibility>.

DS/EN 301549:2021 (DA)
EN 301549:2021

[i.39] Tomt.

[i.40] Directive 2014/24/EU of the European Parliament and of the Council of 26 February 2014 on public procurement and repealing Directive 2004/18/EC.

3 Definitioner af termer, symboler og forkortelser

3.1 Termer

I dette dokument gælder termene i ETSI EG 201 013 [i.4] samt følgende termer:

tilgængelighed: omfanget, i hvilket produkter, systemer, serviceydelser, miljøer og faciliteter kan anvendes af personer fra en population med stor diversitet for så vidt angår brugerbehov, karakteristika og kapaciteter til at nå fastlagte mål i fastlagte anvendelseskontekster (fra ISO 9241-11:2018 [i.15])

NOTE 1: Anvendelseskontekst omfatter direkte anvendelse eller anvendelse med hjælp fra kompenserende teknologier.

NOTE 2: Den kontekst, som informations- og kommunikationsteknologien (IKT-løsningen) anvendes i, kan påvirke dens generelle tilgængelighed. Denne kontekst kan omfatte andre produkter og serviceydelser, som IKT-løsningen måske interagerer med.

adgangsareal: plads, som er beregnet til at blive udfyldt af en person, herunder dennes kompenserende teknologi, mens personen anvender produktet

høretekniske hjælpemidler: udstyr, der hjælper med at adskille lyde, særligt tale, som en person gerne vil høre, fra baggrundsstøj ved at formidle lyden direkte ind i øret

NOTE: Disse findes ofte i mødelokaler og offentlige fora som fx teatre, koncertsale og bedesteder. De kan også anvendes hjemme sammen med tv'et og andre produkter med lydoutput.

kompenserende teknologi (teknisk hjælpemiddel, assistive technology): udstyr, produktsystem, hardware, software eller tjeneste, som bruges til at øge, opretholde eller forbedre enkeltpersoners formåen (fra ISO/IEC Guide 71:2014 [i.35])

NOTE 1: Kompenserende teknologi er en paraplybetegnelse, som er bredere end hjælpemidler.

NOTE 2: Kompenserende teknologi kan omfatte hjælpetjenester og specialiserede tjenester, som er nødvendige for vurdering, anbefaling og levering.

NOTE 3: Hvor IKT ikke understøtter direkte forbundet kompenserende teknologi, men som kan betjenes via et system, som er forbundet gennem et netværk eller anden fjernforbindelse, kan sådan et separat system (med tilhørende kompenserende teknologi) også betragtes som kompenserende teknologier. Dette er en supplerende note, som ikke er indeholdt i ISO/IEC Guide 71:2014 [i.35].

synstolkning: supplerende lydbeskrivelse, som pågår imellem dialogen, og som beskriver de væsentlige aspekter af det visuelle indhold af audiovisuelle medier, som ikke kan forstås alene ud fra det primære lydspor

NOTE: Dette beskrives også forskelligt ved hjælp af termer som fx "videotolkning" eller andre betegnelser som fx "beskrivende fortælling".

forfatterværktøj: software, som kan bruges til at oprette eller ændre indhold

NOTE 1: Et forfatterværktøj kan anvendes af én bruger eller flere brugere, der arbejder sammen på samme værktøj.

NOTE 2: Et forfatterværktøj kan være en enkeltstående applikation eller bestå af en samling af applikationer.

NOTE 3: Et forfatterværktøj kan oprette indhold, som er beregnet til yderligere modifikation eller til brug for slutbrugere.

tekstning: synkroniserede visuelle alternativer og/eller tekstbaserede alternativer til såvel talt som anden lyd baseret information (audio), der er nødvendig for at forstå medieindholdet (efter WCAG 2.1 [5])

NOTE: Dette beskrives også ofte ved hjælp af termer som fx "undertekster" eller andre betegnelser som fx "undertekster til døve og hørehæmmede".

lukket funktionalitet: funktionalitet, der er begrænset af karakteristika, som forhindrer en bruger i at fastgøre, installere eller anvende kompenserende teknologi

DS/EN 301549:2021 (DA)
EN 301549:2021

indhold: information og sensoriske oplevelser, der kommunikerer til brugeren ved hjælp af software, herunder kode og opmærkning, som definerer indholdets struktur, præsentation og interaktioner (efter WCAG2ICT [i.26])

NOTE: Indhold forekommer tre steder: websider, dokumenter og software. Når indhold optræder på en webside eller i et dokument, er der brug for en brugeragent til at kommunikere indholdets information og sensoriske oplevelser til brugeren. Når indhold optræder i software, er der ikke brug for en separat brugeragent til at kommunikere indholdets information og sensoriske oplevelser til brugeren – softwaren udfører selv den funktion.

anvendelseskontekst: kombination af brugere, mål og opgaver, ressourcer og miljø (fra ISO 9241-11:2018 [i.15])

NOTE: "Miljøet" i en anvendelseskontekst omfatter tekniske, fysiske, sociale, kulturelle og organisatoriske miljøer.

dokument: logisk samling af indhold (som fx en fil, en filsamling eller streamet medie), der fungerer som en enkeltstående enhed fremfor en samling, som ikke er en del af software, og som ikke omfatter egen brugeragent (efter WCAG2ICT [i.26])

NOTE 1: Et dokument kræver altid en brugeragent til at præsentere sit indhold for brugeren.

NOTE 2: Breve, e-mailbeskeder, regneark, bøger, billeder, præsentationer og film er eksempler på dokumenter.

NOTE 3: Softwarekonfiguration og lagringsfiler som fx databaser og virusdefinitioner samt computerinstruktionsfiler, fx kildekode, batch-/scriptfiler og firmware er eksempler på filer, der fungerer som del af noget software, og er derfor ikke eksempler på dokumenter. Hvis og når software henter "information og sensoriske oplevelser, som skal kommunikerer til brugeren", fra sådanne filer, er det blot endnu en del af indholdet, som optræder i softwareform og er omfattet af WCAG2ICT lige som enhver anden del af softwaren. Hvor sådanne filer indeholder et eller flere indlejrede dokumenter, forbliver de indlejrede dokumenter i henhold til denne definition.

NOTE 4: En samling af filer, som er zippet sammen i et arkiv, som er lagret i en enkelt virtuel harddiskfil eller lagret i en enkelt fil i et krypteret filsystem, udgør ikke et enkelt dokument, når de er samlet på denne måde. Softwaren, der arkiverer/krypterer disse filer eller styrer indholdet af den virtuelle harddisk, fungerer ikke som brugeragent for de individuelt samlede filer i den samling, fordi den software ikke giver en fuldt fungerende præsentation af dette indhold.

NOTE 5: Alt, hvad der kan præsentere sit eget indhold uden en brugeragent, som fx en selvføspillende bog, er ikke et dokument men software.

NOTE 6: Et enkeltstående dokument kan være sammensat af flere filer som fx videoindhold og lukket tekstning. Dette er normalt ikke indlysende for slutbrugeren af dokumentet/indholdet.

NOTE 7: En samling af filer, der gengiver videoen, lyden, tekstningen og timing-filer til en film, er et eksempel på et dokument.

NOTE 8: En mappe, der bruges til at binde de forskellige bevismaterialer til en retssag sammen, er ikke et dokument.

NOTE 9: Dokumenter kan indeholde underdokumenter.

indlejret: direkte medtaget i det indhold, der er downloadet til brugeragenten og dennes udvidelse, og som har til formål at blive brugt til rendering på websiden

NOTE: Noget, der downloades ved hjælp af en mekanisme på websiden, men som ikke anvendes i rendering af siden, er ikke "indlejret" i siden.

IKT-netværk: teknologi og ressourcer, der understøtter forbindelsen og driften af indbyrdes forbundet IKT

informations- og kommunikationsteknologi (IKT): teknologi, udstyr eller indbyrdes forbundet system eller delsystem af udstyr, hvor hovedfunktionen er at skabe, omdanne, dublere, automatisk rekvirere, lagre, analysere, vurdere, manipulere, håndtere, bevæge, styre, vise, skifte, udveksle, transmittere, modtage eller sende data eller information

NOTE: Eksempler på IKT er websider, elektronisk indhold, telekommunikationsprodukter, computere og hjælpeudstyr, software, herunder mobilapplikationer, informationsstandere og transaktionsmaskiner, videoer, IT-tjenester og kontormaskiner, som kopierer, scanner og faxer dokumenter.

mekanisk betjeningsdel: betjeningsdel, som har en mekanisk grænseflade, som kan aktivere, deaktivere eller justere IKT-løsningen

NOTE: Eksempler på mekaniske betjeningsdele omfatter scannerlåg, dockingstationer og låg samt fysiske kontakter og låse.

mekanisme til privat lyttefunktion: lydoutput, der er designet således, at kun den aktuelle bruger kan modtage lyden

NOTE: Personlige hovedtelefoner, retningsbestemte højttalere og lydhatte er eksempler på mekanismer til privat lytning.

ikke-tekstbaseret indhold: indhold, som ikke er en række tegn, som kan være programmeringsmæssigt bestemmelige, eller hvor sekvensen ikke udtrykker noget på et menneskeligt sprog (efter WCAG 2.1 [5])

ikke-webbaseret dokument: dokument, som ikke er en webside, ikke er indlejret i websider eller anvendt i websidens rendering eller funktion

ikke-webbaseret software: software, som ikke er en webside, ikke er indlejret i websider eller anvendt i websidens rendering eller funktion

åben funktionalitet: funktionalitet, der understøtter adgang ved hjælp af kompenserende teknologi

NOTE: Dette er det modsatte af lukket funktionalitet.

betjeningsdel: del af IKT, som anvendes til at aktivere, deaktivere eller justere IKT-løsningen

NOTE 1: Betjeningsdele kan sidde enten i hardware (se mekaniske betjeningsdele ovenfor) eller software. En knap på skærmen er et eksempel på en betjeningsdel, der sidder i software.

NOTE 2: Betjeningsdele omfatter ikke dele, som kun benyttes til vedligeholdelse eller reparation eller andre handlinger, som ikke forventes af en typisk bruger, i fald det ikke er fordi, produktet svigter. Disse handlinger omfatter: ordne papirstop i maskinen, udskifte enheder eller dele i maskinen, som kan udsætte slutbrugeren for skarpe eller varme overflader, udskifte eller reparere enheder, som betegnes af producenten som service- eller vedligeholdelsesdele i brugerdokumentationen.

platformsoftware (platform): samling af softwarekomponenter, der kører på et underliggende software- eller hardwarelag, og som leverer et sæt softwaretjenester til andre softwarekomponenter, som gør det muligt at isolere disse applikationer fra det underliggende software- eller hardwarelag (efter ISO/IEC 13066-1 [i.19])

NOTE: En bestemt softwarekomponent kan i nogle situationer fungere som platform og i andre situationer som klient.

programmeringsmæssigt bestemmelig: mulighed for at blive læst af software, der bygger på data fra udvikleren, på en måde så anden software, herunder kompenserende teknologi, kan uddrage og præsentere denne information for brugere i forskellige modaliteter

NOTE: WCAG 2.1 anvender "bestemt", hvor denne definition anvender "mulighed for at blive læst" (for at undgå tvetydighed med ordet "bestemt").

realtidstekst (RTT): form for tekstbaseret samtale i punkt-til-punkt-situationer eller ved flerpunktsmøder, hvor teksten, der indtastes, sendes på en sådan måde, at kommunikationen opfattes af brugeren som kontinuerlig

NOTE 1: Brugere vil opfatte kommunikation som kontinuerlig, hvis forsinkelsen mellem den tekst, der oprettes af afsenderen og modtages af modtageren, er mindre end 500 ms. Den faktiske forsinkelse vil dog afhænge af kommunikationsnetværket.

NOTE 2: Oprettelsen af tekst vil være forskellig systemer imellem, hvor tekst indtastes ord for ord (fx tale-til-tekst og systemer baseret på tekstforudsigelse) samt systemer, hvor hvert skrifttegn genereres separat (fx tastning på et fysisk tastatur).

opfylder et succeskriterie: en evaluering ud fra et succeskriterium giver ikke fejl, hvis det anvendes på den pågældende IKT-løsning (efter WCAG 2.1 [5])

DS/EN 301549:2021 (DA)
EN 301549:2021

enkeltbrugerforbindelse: forbindelse, der består af lyd, RTT eller video (eller en kombination af to eller tre af disse medier), som etableres ved en enkelt brugerhandling

NOTE: Selvom de forskellige medier kan sendes ad forskellige kanaler, og mere end ét stykke hardware kan være involveret, fremstår det for brugeren som en enkelt forbindelse og behandles af eventuelle mellemliggende teknologier (fx netværk, selvbetjening) som en enkelt forbindelse til formål som fx overførsel.

talt tekstning/talte undertekster, lydtekstning/lydundertekster: tekstning/undertekster, der indtales hen over det audiovisuelle indhold (fra ISO/IEC TS 20071-25 [i.31])

stationært IKT-udstyr: IKT, der står på gulvet eller er monteret på en væg eller anden ubevægelig konstruktion, og som ikke er beregnet til at blive flyttet af brugeren

NOTE 1: Stationært IKT-udstyr står typisk på jorden (som fx en informationsstander) eller er monteret i en væg (som fx en pengeautomat eller en automat til andre bankydelse).

NOTE 2: En producent kan ikke styre højden på IKT, som sættes på et bord af nogle andre, men de kan styre rækkeviddedimensionerne for selvstændig IKT, som står på jorden, og kan specificere højden på montage i vægge.

terminal: kombination af hardware og/eller software, med hvilken slutbrugeren interagerer direkte, og som udgør brugergrænsefladen

NOTE 1: Hardwaren kan bestå af mere end ét stykke udstyr, som arbejder sammen med fx en mobilenhed og en computer.

NOTE 2: For visse systemer kan den software, der leverer brugergrænsefladen, befinde sig på mere end én enhed, fx en telefon og en server.

turtagning: form for organisering af samtale og tale, hvor deltagerne taler skiftevis en ad gangen

brugeragent: software, der henter og præsenterer indhold for brugere (efter WCAG 2.1 [5])

NOTE 1: Software, som udelukkende viser dets indhold, behandles som software og betragtes ikke som en brugeragent.

NOTE 2: Et eksempel på software, som ikke er en brugeragent, er et regneprogram, som ikke henter beregningerne uden for softwaren, for at præsentere dem for en bruger. I dette tilfælde er regneprogrammet ikke en brugeragent. Det er blot software med en brugergrænseflade.

NOTE 3: Software, der kun viser et preview af indholdet, som fx en thumbnail eller en anden visning, som ikke er komplet, giver ikke brugeragentfunktionalitet.

brugergrænseflade: alle komponenter af et interaktivt system (software eller hardware), som giver brugeren information og/eller betjeningsmuligheder med henblik på at udføre specifikke opgaver i det interaktive system (fra ISO 9241-110 [i.16])

brugergrænsefladeelement: enhed i brugergrænsefladen, som vises af softwaren til brugeren (efter ISO 9241-171 [i.17])

NOTE 1: Denne term er også kendt som "brugergrænsefladekomponent".

NOTE 2: Brugergrænsefladeelementer kan være interaktive eller ikke-interaktive.

webindhold: indhold, som hører til en webside, og som bruges i renderingen, eller som har til formål at blive brugt i rendering af websiden

webside: en ikke-indlejret ressource hentet fra en enkelt URI ved hjælp af HTTP samt enhver anden ressource, der anvendes til rendering, eller som har til formål at skulle vises sammen med den af en brugeragent (efter WCAG 2.1 [5])

3.2 Symboler

Tomt.

3.3 Forkortelser

I dette dokument gælder følgende forkortelser:

ANSI	Den nationale nordamerikanske standardiseringsorganisation (en: American National Standards Institute)
AT	Kompenserende teknologi (en: assistive technology)
ATAG	Retningslinjer for tilgængelige forfatterværktøjer (fra W3C) (en: Authoring Tool Accessibility Guidelines (of W3C))
CEN	Den europæiske standardiseringsorganisation (en: European Committee for Standardization)
CSS	Cascading Style Sheets
DOM	Document Object Model
EFTA	Det Europæiske Frihandelsområde (en: European Free Trade Area)
EU	Den Europæiske Union (en: European Union)
FPS	Rammer pr. sekund (en: Frames Per Second)
FXML	XML-baseret brugergrænsefladesprog (en: XML-based user interface markup language)
HTML	HyperText Markup Language
HTTP	HyperText Transfer Protocol
IKT	Informations- og kommunikationsteknologi (en: Information and Communication Technology)
IETF	Internet Engineering Task Force
IMS	IP-multimediesystem (en: IP Multimedia System)
IP	Internetprotokol (en: Internet Protocol)
ISO	Den Internationale Standardiseringsorganisation (en: International Organization for Standardization)
ITU-T	International Telecommunication Union – Telecommunication standardization sector
JWG	Fælles arbejdsgruppe (under CEN/CENELEC/ETSI) (en: Joint Working Group)
LED	Lysdiode (en: Light Emitting Device)
ODF	Open Document Format
OOXML	Office Open eXtensible Markup Language
PSTN	Public Switched Telephone Network
QVGA	Quarter Video Graphics Array
RFC	Request For Comment
RTT	Realtidstekst (en: Real-Time Text)
SIP	Session Initiation Protocol
UAAG	Retningslinjer for Tilgængelige Brugeragenter (fra W3C) (en: User Agent Accessibility Guidelines (of W3C))
URI	Uniform Resource Identifier
USB	Universal Serial Bus
VGA	Video Graphics Array
VOIP	Voice Over IP
W3C	World Wide Web Consortium
WAI	Web Accessibility Initiative
WCAG	Retningslinjer for Tilgængeligt Webindhold (fra W3C) (en: Web Content Accessibility Guidelines (of W3C))
WLAN	Wireless Local Access Network
XML	eXtensible Markup Language
XUL	XML User interface Language

DS/EN 301549:2021 (DA)
EN 301549:2021

4 Funktionel ydeevne

4.1 Opfyldelse af erklæringer om funktionel ydeevne

Erklæringerne i 4.2 har til formål at beskrive IKT-løsningers funktionelle ydeevne og dermed give folk mulighed for at lokalisere, identificere og betjene IKT-funktioner og at vurdere den leverede information, uanset fysiske, kognitive eller sensoriske evner. Eventuelle forskelle i evner kan være permanente, midlertidige eller situationsbestemte. Kravene i pkt. 5 til 13 angiver specifikke testbare kriterier for tilgængelig IKT, som stemmer overens med brugerbehovene afspejlet i 4.2.

NOTE 1: Forholdet mellem kravene i pkt. 5 til 13 og erklæringerne om funktionel ydeevne er beskrevet i annek B.

NOTE 2: Hensigten med 4.2 er at beskrive IKT-løsningens ydeevne i forhold til brugernes adgang til hele produktets eller tjenestens funktionalitet og dokumentation med eller uden brug af kompenserende teknologier.

NOTE 3: Metoderne til at opfylde behovene for tilgængelighed hos brugere med behov for flere adgangsmuligheder afhænger af den specifikke behovskombination. Opfyldelse af disse brugeres behov for tilgængelighed kan adresseres under hensyntagen til flere af underpunkterne i 4.2.

NOTE 4: Adskillige brugeres behov for tilgængelighed afhænger af IKT, der tilbyder specifikke betjeningsmåder. Hvis en bruger skal aktivere, initiere eller skifte til den funktion, der opfylder hendes eller hans behov for tilgængelighed, er det nødvendigt, at metoden til aktivering, initiering eller skift til den funktion opfylder de samme tilgængelighedsbehov.

4.2 Erklæringer om funktionel ydeevne

4.2.1 Anvendelse uden syn

Hvis IKT giver mulighed for visuelle betjeningsmåder, indeholder IKT-løsningen mindst én betjeningsmåde, som ikke kræver synet. Dette er vigtigt for brugere uden syn og gavner mange flere brugere i forskellige situationer.

NOTE 1: En webside eller applikation med en godt udformet semantisk struktur kan give brugere uden syn mulighed for at identificere, navigere og interagere med en visuel brugergrænseflade.

NOTE 2: Lydbaserede og taktile brugergrænseflader kan bidrage til at opfylde kravene i dette punkt.

4.2.2 Anvendelse med begrænset syn

Hvis IKT giver mulighed for visuelle betjeningsmåder, indeholder IKT-løsningen funktioner, der giver brugerne mulighed for bedre at udnytte deres begrænsede syn. Dette er vigtigt for brugere med begrænset syn og gavner mange flere brugere i forskellige situationer.

NOTE 1: Forstørrelse, reduktion af nødvendigt synsfelt samt kontrol af kontrast, lysstyrke og -intensitet kan bidrage til at opfylde kravene i dette punkt.

NOTE 2: Hvis væsentlige funktioner i brugergrænsefladen afhænger af dybdeopfattelse, kan yderligere metoder til at skelne mellem funktionerne bidrage til at opfylde kravene i dette punkt.

NOTE 3: Brugere med begrænset syn kan også drage fordel af ikke-visuel adgang (se 4.2.1).

4.2.3 Anvendelse uden farveopfattelse

Hvis IKT giver mulighed for visuelle betjeningsmåder, indeholder IKT-løsningen en visuel betjeningsmåde, som ikke kræver brugerens farveopfattelse. Dette er vigtigt for brugere med begrænset farveopfattelse og gavner mange flere brugere i forskellige situationer.

NOTE: Hvis væsentlige funktioner i brugergrænsefladen er farvekodede, kan yderligere metoder til at skelne mellem funktionerne bidrage til at opfylde kravene i dette punkt.

4.2.4 Anvendelse uden hørelse

Hvis IKT giver mulighed for betjeningsmåder med lyd, indeholder IKT-løsningen mindst én betjeningsmåde, som ikke kræver hørelsen. Dette er vigtigt for brugere uden hørelse og gavner mange flere brugere i forskellige situationer.

NOTE: Visuelle og taktile brugergrænseflader, herunder dem der er baseret på tegnsprog, kan bidrage til at opfylde kravene i dette punkt.

4.2.5 Anvendelse med begrænset hørelse

Hvis IKT giver mulighed for betjeningsmåder med lyd, indeholder IKT-løsningen funktioner til forstærkning af lyd. Dette er vigtigt for brugere med begrænset hørelse og gavner mange flere brugere i forskellige situationer.

NOTE 1: Forstærkning af lydens klarhed, reduktion af baggrundsstøj, tilvejebringelse af en monaural mulighed, justering af balancen i begge lydkanaler, øget volumenområde og højere volumen i det høje frekvensområde kan bidrage til at opfylde kravene i dette punkt.

NOTE 2: Muligheden for at benytte høretekniske hjælpemidler som fx hovedtelefoner med støjdempering (forbundet via ledning, Bluetooth eller WLAN) kan bidrage til at opfylde kravene i dette punkt.

NOTE 3: Brugere med begrænset hørelse kan også drage fordel af ikke-akustisk adgang (se 4.2.4).

4.2.6 Anvendelse med ingen eller begrænset taleevne

Hvis IKT kræver stemmeinput fra brugerne, tilbyder IKT-løsningen mindst én betjeningsmåde, som ikke kræver, at brugerne skal bruge stemmeoutput. Dette er vigtigt for brugere med begrænset eller ingen taleevne og gavner mange flere brugere i forskellige situationer.

NOTE 1: Stemmeoutput omfatter tale og andre lyde genereret med munden som fx fløjte-/pifte- og kliklyde.

NOTE 2: Tastatur-, skrive- eller berøringsgrænseflader kan bidrage til at opfylde kravene i dette punkt.

4.2.7 Anvendelse med begrænset manipulation og styrke

Hvis IKT kræver manuelle handlinger, tilbyder IKT-løsningen funktioner, der gør det muligt for brugerne at benytte IKT-løsningen ved hjælp af alternative handlinger, som ikke kræver manipulation, samtidig handling eller håndstyrke. Dette er vigtigt for brugere med begrænset manipulation og styrke og gavner mange flere brugere i forskellige situationer.

NOTE 1: Eksempler på handlinger, som brugere ikke nødvendigvis kan udføre, omfatter handlinger, som kræver finmotorik, stibaserede bevægelser, knibning, vridning af håndledet, stramt greb eller lignende samtidige manuelle handlinger.

NOTE 2: Betjening med én hånd, sekventiel indtastning og talegrænseflader kan bidrage til at opfylde kravene i dette punkt.

NOTE 3: Nogle brugere har begrænset håndstyrke og kan måske ikke opnå det styrkeniveau, der er nødvendigt for at udføre en handling. Alternative brugergrænsefladeløsninger, som ikke kræver håndstyrke, kan bidrage til at opfylde kravene i dette punkt.

4.2.8 Anvendelse med begrænset rækkevidde

Hvis IKT-produkter er fritstående eller installeret, skal alle de elementer, der er nødvendige for betjening, være inden for alle brugeres rækkevidde. Dette er vigtigt for brugere med begrænset rækkevidde og gavner mange flere brugere i forskellige situationer.

NOTE: Hensyntagen til kørestolsbrugeres behov og brugernes statur generelt ved placeringen af brugergrænsefladens betjeningslementer kan bidrage til at opfylde kravene i dette punkt.

DS/EN 301549:2021 (DA)
EN 301549:2021

4.2.9 Minimér mekanismer, der udløser fotosensitive anfald

Hvis IKT giver mulighed for visuelle betjeningsmåder, indeholder IKT-løsningen mindst én betjeningsmåde, som minimerer sandsynligheden for at udløse fotosensitive anfald. Dette er vigtigt for brugere, der bliver påvirket af fotosensitive udløsningsmekanismer.

NOTE: Begrænsning af område og antal af glimt pr. sekund kan bidrage til at opfylde kravene i dette punkt.

4.2.10 Anvendelse med begrænset kognition, sprog eller indlæringsevne

IKT-løsningen giver mulighed for funktioner og/eller formidling, der gør det enklere og lettere at forstå, betjene og bruge. Dette er vigtigt for brugere med begrænset kognition, sprog eller indlæringsevne og gavner mange flere brugere i forskellige situationer.

NOTE 1: Justerbar timing, fejlindikation og -forslag samt en logisk fokusrækkefølge er eksempler på designelementer, der kan bidrage til at opfylde kravene i dette punkt.

NOTE 2: Et lydoutput for teksten er et eksempel på støtte til personer med begrænsede læsevner.

NOTE 3: Stavehjælp og ordforudsigelse af teksten er et eksempel på støtte til personer med begrænsede skriveevner.

NOTE 4: Interaktion med indhold kan gøres lettere og mindre udsat for fejl ved at præsentere opgaver i trin, som er lette at følge.

4.2.11 Privatlivsbeskyttelse

Hvis IKT giver mulighed for tilgængelighedsfunktionaliteter, opretholder IKT-løsningen privatlivsbeskyttelsen for brugere af disse elementer på samme niveau som for andre brugere.

NOTE: At muliggøre tilslutning af personlige hovedtelefoner til privat brug, ikke at tilbyde en talt version af tegn, der maskeres, samt give brugeren kontrol med juridiske, økonomiske og personlige data er eksempler på designelementer, der kan bidrage til at opfylde kravene i dette punkt.

5 Generiske krav

5.1 Lukket funktionalitet

5.1.1 Indledning (informativt)

IKT har lukket funktionalitet af mange årsager, herunder design eller politikker. Noget af produkternes funktionalitet kan være lukket, fordi produktet er selvstændigt, og brugerne er udelukket fra at tilføje perifere enheder eller software for at få adgang til den funktionalitet.

IKT kan have lukket funktionalitet i praksis, selvom IKT-løsningen ikke er designet, udviklet eller leveret til at være lukket.

Computere, der ikke tillader slutbrugere at justere indstillinger eller installere software, er funktionsmæssigt lukkede.

5.1.2 Generelt

5.1.2.1 Lukket funktionalitet

Hvis IKT har lukket funktionalitet, skal den opfylde kravene i 5.2 til 13, hvor det er relevant.

NOTE 1: IKT kan have nogle men ikke alle funktionaliteter lukket. Kun de lukkede funktionaliteter skal overholde kravene i 5.1.

NOTE 2: Kravene i dette punkt erstatter de krav i 5.2 til 13, som specifikt angiver, at de ikke gælder lukket funktionalitet. Dette kan være fordi, de vedrører kompatibilitet med kompenserende teknologi eller brugerens mulighed for at justere indstillingerne for systemets tilgængelighed i produkter med lukket funktionalitet (fx produkter, der forhindrer adgang til systemindstillingerne).

5.1.2.2 Kompenserende teknologi

Hvis IKT har lukket funktionalitet, skal denne lukkede funktionalitet virke, uden at det er nødvendigt for brugeren at fastgøre, forbinde eller installere kompenserende teknologi, og skal overholde de generiske krav i 5.1.3 til 5.1.6 efter relevans. Personlige hovedtelefoner og personlige teleslynger må i dette punkt ikke klassificeres som kompenserende teknologi.

5.1.3 Ikke-visuel adgang

5.1.3.1 Lydoutput for visuel information

Hvis visuel information er nødvendig for at muliggøre brug af disse funktioner ved IKT, som er lukket for kompenserende teknologier til skærmlæsning, skal IKT have mindst én betjeningsmåde, der bruger ikke-visuel adgang, for brug af disse funktioner.

NOTE 1: Ikke-visuel adgang kan være i lydform, herunder tale, eller taktil form som fx punktskrift for personer med døvblindhed.

NOTE 2: Den visuelle information, som er nødvendig for at bruge nogle funktioner, kan omfatte betjeningsinstruktioner og orientering, transaktionsmeddelelser, verifikation af brugerinput, fejlmeddelelser og ikke-tekstbaseret indhold.

5.1.3.2 Levering af lydoutput, herunder tale

Hvis et lydoutput udgør den ikke-visuelle adgang til lukket funktionalitet, skal lydoutputtet leveres

- a) enten direkte ved hjælp af en mekanisme i eller sammen med IKT-løsningen, eller
- b) ved hjælp af personlige hovedtelefoner, som kan forbindes via en 3,5 mm lydudgang eller industristandardforbindelse, som ikke kræver synet.

NOTE 1: Mekanismer, som indgår i eller tilbydes sammen med IKT, kan være, men er ikke begrænset til, en højttaler, et indbygget håndsæt/indbyggede hovedtelefoner eller andre perifere enheder af industristandard.

DS/EN 301549:2021 (DA)

EN 301549:2021

NOTE 2: En forbindelse af industristandard kan være en trådløs forbindelse.

NOTE 3: Nogle brugere kan drage fordel af tilvejebringelsen af en teleslynge.

5.1.3.3 Sammenhæng med lydoutput

Hvis lydoutput udgør en ikke-visuel adgang til lukket funktionalitet, og hvis information vises på skærmen, bør IKT-løsningen give lydaseret information, som gør, at brugeren kan samstemme lyden med information på skærmen.

NOTE 1: Mange personer, som er juridisk blinde, har stadig noget restsyn og bruger aspekter af den visuelle visning, selvom den ikke kan forstås fuldstændigt. Et lydalternativ, som både er fuldstændigt og komplementært, omfatter al visuel information som fx fokus og fremhævning, således at lyden kan samstemmes med den information, der vises på skærmen, på et hvilket som helst tidspunkt.

NOTE 2: Eksempler på lydaseret information, der gør det muligt for brugeren at samstemme lyden med informationen vist på skærmen, omfatter struktur og relationer formidlet gennem lydoutput.

5.1.3.4 Brugerkontrol af taleoutput

Hvis taleoutput udgør en ikke-visuel adgang til en lukket funktionalitet, skal taleoutputtet kunne afbrydes og gentages på opfordring fra brugeren, hvor sikkerhedskravene tillader det.

NOTE 1: Det er best practice at give brugeren mulighed for at sætte taleoutputtet på pause frem for at afbryde det.

NOTE 2: Det er best practice kun at give brugeren mulighed for at gentage den seneste del fremfor at skulle starte forfra.

5.1.3.5 Automatisk afbrydelse af taleoutput

Hvis taleoutput udgør en ikke-visuel adgang til lukket funktionalitet, skal IKT-løsningen afbryde igangværende taleoutput, når en brugerhandling igangsættes, og når nyt taleoutput starter.

NOTE: Hvis det er vigtigt, at brugeren hører hele beskeden, fx en sikkerhedsinstruktion eller en advarsel, kan det være nødvendigt, at IKT-løsningen blokerer al brugerhandling, således at talen ikke afbrydes.

5.1.3.6 Taleoutput for ikke-tekstbaseret indhold

Hvis IKT viser ikke-tekstbaseret indhold, skal alternativet til ikke-tekstbaseret indhold præsenteres for brugerne ved hjælp af taleoutput, medmindre det ikke-tekstbaserede indhold er ren dekoration eller kun bruges til visuel formatering. Taleoutputtet for ikke-tekstbaseret indhold skal følge vejledningen for "tekstbaserede alternativer" beskrevet i Succeskriterie 1.1.1 i WCAG 2.1 [5].

5.1.3.7 Taleoutput for videoinformation

Hvis forudindspillet videoindhold er nødvendigt for at kunne bruge lukkede funktioner af IKT, og hvis taleoutput udgør en ikke-visuel adgang til lukket funktionalitet, skal taleoutputtet præsentere tilsvarende information for det forudindspillede videoindhold.

NOTE: Dette taleoutput kan tilvejebringes af synstolkning eller en lydaseret transskription af videoindholdet.

5.1.3.8 Maskeret dataangivelse

Hvis lydoutput udgør en ikke-visuel adgang til lukket funktionalitet, og de viste skrifttegn er maskeringstegn, må lydoutputtet ikke være en talt version af tegnene, medmindre der er kendskab til, at lydoutputtet udelukkende bliver leveret til en mekanisme til privat lyttefunktion, eller brugeren eksplicit vælger at tillade ikke-privat lydoutput.

NOTE 1: Maskeringstegn vises normalt af sikkerhedsgrunde og omfatter, men er ikke begrænset til, stjerner, (*), som repræsenterer personlige identifikationsnumre.

NOTE 2: Output i form af umaskerede skrifttegn kan være foretrukne, når der fx anvendes lukket funktionalitet hjemme hos brugeren. En advarsel, der fremhæver hensyn til privatlivsbeskyttelse, kan være hensigtsmæssig for at sikre, at brugeren har foretaget et kvalificeret valg.

5.1.3.9 Privat adgang til persondata

Hvis lydoutput udgør en ikke-visuel adgang til lukket funktionalitet, og outputtet indeholder data, der anses for at være private i henhold til gældende politik for privatlivsbeskyttelse, må det tilsvarende lydoutput kun leveres gennem en mekanisme til privat lyttefunktion, som kan forbindes uden brug af synet, eller gennem enhver anden mekanisme, som brugeren eksplicit har valgt.

NOTE 1: Dette krav gælder ikke i tilfælde, hvor data ikke defineres som værende private i henhold til den gældende politik for privatlivsbeskyttelse, eller hvor der ikke er nogen gældende politik for privatlivsbeskyttelse.

NOTE 2: Ikke-private output kan være foretrukne, når der fx anvendes lukket funktionalitet hjemme hos brugeren. En advarsel, der fremhæver hensyn til privatlivsbeskyttelse, kan være hensigtsmæssig for at sikre, at brugeren har foretaget et kvalificeret valg.

5.1.3.10 Ikke-interfererende lydoutput

Hvis lydoutput udgør en ikke-visuel adgang til lukket funktionalitet, må IKT-løsningen ikke automatisk samtidig afspille interfererende lydoutput, som varer længere end tre sekunder.

5.1.3.11 Lydstyrke ved privat lyttefunktion

Hvis lydoutput udgør en ikke-visuel adgang til lukket funktionalitet og leveres gennem en mekanisme til privat lyttefunktion, skal IKT have mindst én ikke-visuel betjeningsmåde til regulering af lydstyrken.

5.1.3.12 Højtalerlydstyrke

Hvis lydoutput udgør en ikke-visuel adgang til lukket funktionalitet og leveres gennem højttalere på IKT, skal der være en ikke-visuel trinvis regulering af lydstyrken med outputforstærkning op til et niveau på mindst 65 dBA (-29 dBPaA).

NOTE: I støjende miljøer er 65 dBA ikke nødvendigvis tilstrækkeligt.

5.1.3.13 Nulstilling af lydstyrken

Hvis lydoutput udgør en ikke-visuel adgang til lukket funktionalitet, skal der være en funktion, der nulstiller lydstyrken til et niveau på 65 dBA eller mindre efter hver brug, medmindre IKT-løsningen er beregnet til kun at blive brugt af én bruger.

NOTE: Der kan være en funktion, som deaktiverer lydstyrkenulstillingsfunktionen, med henblik på at undtagelsen med kun én bruger kan opfyldes.

5.1.3.14 Talte sprog

Hvis taleoutput udgør en ikke-visuel adgang til lukket funktionalitet, skal taleoutputtet være på samme menneskelige sprog som det viste indhold, undtagen

- a) for egennavne, tekniske termer, ord med ubestemmelig sproglig baggrund og ord eller vendinger, der er blevet en del af sprogbrugen i den tekst, de umiddelbart indgår i
- b) hvis indholdet er genereret eksternt og ikke styres af sælgeren af IKT-løsningen, gælder punktet her ikke for sprog, som ikke understøttes af IKT-løsningens talesyntese

DS/EN 301549:2021 (DA)
EN 301549:2021

- c) for viste sprog, som ikke kan vælges ved hjælp af ikke-visuel adgang
- d) hvis brugeren eksplicit vælger et talesprog, som adskiller sig fra sproget i det viste indhold.

5.1.3.15 Ikke-visuel identifikation af fejl

Hvis taleoutput udgør en ikke-visuel adgang til lukket funktionalitet, og en inputfejl automatisk detekteres, skal taleoutput identificere og beskrive det element, der fejler.

5.1.3.16 Kvitteringer, billetter og transaktionsoutput

Hvis IKT er lukket for visuel adgang og giver kvitteringer, billetter eller andre output som følge af en selvbetjeningstransaktion, skal der være taleoutput, som medtager al den information, der er nødvendig for at gennemføre eller verificere transaktionen. I forbindelse med billetautomater er der ikke krav om, at udskrevne kopier af rejseplaner og kort kan høres.

NOTE: Taleoutputtet kan tilvejebringes af et hvilket som helst element i det samlede IKT-system.

5.1.4 Funktionalitet lukket for tekstforstørrelse

Hvor enhver funktionalitet af IKT er lukket for platformes eller kompenserende teknologiers tekstforstørrelsesfunktioner, skal IKT-løsningen have en betjeningsmåde, hvor teksten og billeder af tekst, som er nødvendige for, at al funktionalitet vises på en sådan måde, at et stort "H" uden diakritiske tegn er modstående til en vinkel på mindst 0,7 grader i en synsafstand fastsat af leverandøren.

Den modstående vinkel, i grader, kan beregnes ud fra:

$$\Psi = (180 \times H) / (\pi \times D)$$

Hvor:

- Ψ er den modstående vinkel i grader
- H er tekstens højde
- D er synsafstanden
- D og H er udtrykt i samme enhed

NOTE 1: Hensigten er at frembringe en betjeningsmåde, hvor teksten er stor nok til at blive anvendt af de fleste brugere med svagsyn.

NOTE 2: Tabel 5.1 og figur 1 illustrerer forholdet mellem den maksimale synsafstand og den mindste skrifttegnshøjde på den specificerede mindste modstående vinkel.

Tabel 5.1: Forhold mellem maksimal synsafstand og mindste skrifttegnshøjde ved underkanten af den modstående vinkel

Mindste modstående vinkel	Maksimal designmæssig synsafstand	Mindste skrifttegnshøjde
0,7 grader	100 mm	1,2 mm
	200 mm	2,4 mm
	250 mm	3,1 mm
	300 mm	3,7 mm
	350 mm	4,3 mm
	400 mm	4,9 mm
	450 mm	5,5 mm
	500 mm	6,1 mm
	550 mm	6,7 mm
	600 mm	7,3 mm

Skrifttegnshøjde vs. synsafstand for 0,7 graders modstående vinkel

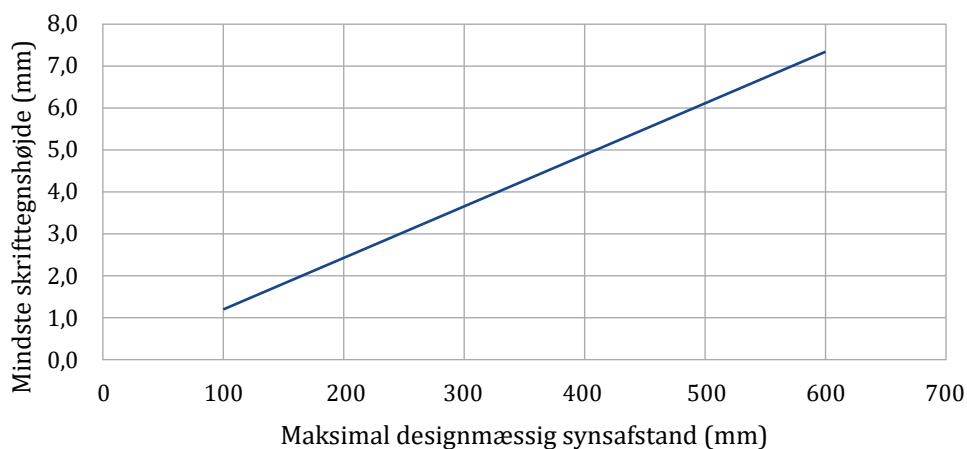

Figur 1: Forhold mellem mindste skrifttegnshøjde og maksimal designmæssig synsafstand

5.1.5 Visuelt output for lydbaseret information

Hvis lydbaseret information er nødvendig for at kunne bruge IKT-løsningens lukkede funktioner, skal IKT-løsningen give visuel information, som svarer til det lydbaserede output.

NOTE: Denne visuelle information kan være i form af tekstning eller teksttranskription.

5.1.6 Betjening uden tastaturgrænseflade

5.1.6.1 Lukket funktionalitet

Hvis IKT-funktionalitet er lukket for tastaturer eller tastaturgrænseflader, skal al funktionalitet kunne betjenes uden synet som krævet i 5.1.3.

5.1.6.2 Inputfokus

Hvis IKT-funktionalitet er lukket for tastaturer eller tastaturgrænseflader, og hvor inputfokus kan flyttes til et brugergrænsefladeelement, skal det være muligt at flytte inputfokusset væk fra det element ved hjælp af den samme mekanisme for at undgå at inputfokusset sidder fast.

5.1.7 Adgang uden tale

Hvis tale er nødvendig for at betjene lukkede funktioner i IKT-løsningen, skal løsningen tilbyde mindst én betjeningsmåde, der bruger en alternativ inputmekanisme, som ikke kræver tale.

5.2 Aktivering af tilgængelighedsfunktionaliteter

Hvis IKT har dokumenterede tilgængelighedsfunktionaliteter, skal det være muligt at aktivere de dokumenterede tilgængelighedsfunktionaliteter, der er nødvendige for at opfylde et specifikt behov, uden at være afhængig af en metode, som ikke understøtter dette behov.

DS/EN 301549:2021 (DA)
EN 301549:2021

5.3 Biometri

Hvis IKT anvender biologiske kendetegn, må den ikke afhænge af brugen af et bestemt biologisk kendetegn som eneste metode til brugeridentifikation eller kontrol af IKT.

NOTE 1: Alternative metoder til brugeridentifikation eller kontrol af IKT kan være ikke-biometriske eller biometriske.

NOTE 2: Biometriske metoder baseret på forskellige biologiske kendetegn øger sandsynligheden for, at personer med handicap har mindst ét af de specificerede biologiske kendetegn. Eksempler på forskellige biologiske kendetegn er fingeraftryk, nethindemønstre, stemme og ansigt.

5.4 Bevarelse af information om tilgængelighed under konvertering

Hvis IKT konverterer information eller kommunikation, skal den bevare al dokumenteret alment tilgængelig information, der gives med henblik på tilgængelighed, i et omfang så sådan information kan inkluderes i eller understøttes af målformatet.

5.5 Betjeningsdele

5.5.1 Betjeningsmåder

Hvis IKT har betjeningsdele, som er nødvendige at gribe om, knibe, eller som kræver et vred i håndledet, skal der være en alternativ betjeningsmåde, som ikke kræver disse handlinger.

5.5.2 Mulighed for at identificere betjeningsdele

Hvis IKT har betjeningsdele, skal der være en måde at identificere hver betjeningsdel uden synet og uden at skulle udføre den handling, der knytter sig til betjeningsdelen.

NOTE: En måde at opfylde dette krav på er ved at sørge for, at betjeningsdelene kan identificeres taktilt.

5.6 Låse- eller skiftekontroller

5.6.1 Taktil eller lydbaseret status

Hvis IKT har låse- eller skiftekontrol, og status på den kontrol præsenteres visuelt, skal IKT-løsningen have mindst én betjeningsmåde, hvor status på kontrollen kan bestemmes enten ved hjælp af berøring eller lyd uden brug af kontrollen.

NOTE 1: Låse- eller skiftekontroller er de betjeningsfunktioner, som kun kan have to eller tre tilstande, og som opretholder deres tilstand, mens de bruges.

NOTE 2: Et eksempel på en låse- eller skiftekontrol er "Caps Lock"-tasten, som findes på de fleste tastaturer. Et andet eksempel er volumenknappen på en mønttelefon, som kan indstilles på normal, høj eller ekstra høj lydstyrke.

5.6.2 Visuel status

Hvis IKT har låse- eller skiftekontrol, og status på den kontrol præsenteres ikke-visuelt for brugeren, skal IKT-løsningen have mindst én betjeningsmåde, hvor status på kontrollen kan bestemmes ved hjælp af synet, når den vises.

NOTE 1: Låse- eller skiftekontroller er de betjeningsfunktioner, som kun kan have to eller tre tilstande, og som opretholder deres tilstand, mens de bruges.

NOTE 2: Et eksempel på en låse- eller skiftekontrol er "Caps Lock"-tasten, som findes på de fleste tastaturer. En visuel statusindikator på et tastatur er et eksempel på, hvordan status på en kontrol kan bestemmes.

5.7 Tastegentagelse

Hvis IKT har en tastegentagelsesfunktion, som ikke kan slås fra

- a) skal forsinkelsen før tastegentagelsen kunne justeres til mindst 2 sekunder og
- b) skal tastegentagelseshastigheden kunne justeres ned til ét skrifttegn hvert 2. sekund.

5.8 Accept af dobbelt tastetryk

Hvis IKT har et tastatur, kan forsinkelsen efter et vilkårligt tastetryk, i forbindelse med hvilket et yderligere tastetryk ikke accepteres, hvis det er identisk med det forudgående tastetryk, kunne justeres op til mindst 0,5 sekunder.

5.9 Samtidige brugerhandlinger

Hvis IKT har en betjeningsmåde, der kræver samtidige brugerhandlinger for betjening, skal sådan en IKT-løsning have mindst én betjeningsmåde, som ikke kræver samtidige brugerhandlinger for at betjene den.

NOTE: At skulle bruge to hænder for at åbne låget på en bærbar computer, at skulle trykke på to eller flere taster på samme tid, eller at skulle berøre en overflade med mere end én finger er eksempler på samtidige brugerhandlinger.

6 IKT med tovejs talekommunikation

6.1 Lydbåndbredde for tale

Hvis IKT giver mulighed for tovejs talekommunikation, skal den IKT-løsning kunne kode og afkode tovejs talekommunikation med et frekvensområde med en øvre grænse på mindst 7 000 Hz med henblik på at levere god lyd kvalitet.

NOTE 1: Hvad angår interoperabilitet er det almindeligt at følge Anbefaling ITU-T G.722 [i.21].

NOTE 2: Hvor der er implementeret codec-forhandling, anvendes andre standardiserede codec'er som fx Anbefaling ITU-T G.722.2 [i.22] af og til for at undgå transkodning.

6.2 Realtidstekstfunktionalitet (RTT)

6.2.1 Tilvejebringelse af RTT

6.2.1.1 RTT-kommunikation

Hvis IKT er i en tilstand, som tilvejebringer tovejs talekommunikation, skal IKT-løsningen indebære et middel til tovejs RTT-kommunikation, undtagen hvis dette ville kræve designændringer for at tilføje input- eller outputhardware til IKT-løsningen.

NOTE 1: Dette krav omfatter de produkter, som ikke har fysiske visningsmuligheder eller tekstindtastningsmuligheder, men som har mulighed for at forbindes til udstyr, som har sådanne egenskaber. Den omfatter også mellemliggende IKT mellem kommunikationens endepunkter.

NOTE 2: Der er ikke krav om at tilføje: et hardwaredisplay, et hardwaretastatur, eller hardware, der understøtter muligheden for at forbinde til et display eller tastatur, kablet eller trådløst, hvis denne hardware ikke normalt er tilgængelig.

NOTE 3: Hvad angår interoperabilitet er det almindeligt at følge Anbefaling ITU-T T. 140 [i.36].

6.2.1.2 Samtidig tale og tekst

Hvis IKT giver mulighed for tovejs talekommunikation og for brugere at kommunikere via RTT, skal samtidig tale og tekst være mulig gennem en enkeltbrugerforbindelse.

NOTE 1: Med flerpartskommunikation, som fx i et konferencesystem, er det tilladt (men ikke påkrævet eller nødvendigvis anbefalet), at RTT håndteres i et enkelt visningsfelt, og at "turtagning" er nødvendig for at undgå forvirring (på samme måde som turtagning er nødvendig for dem, der præsenterer/taler med stemme).

NOTE 2: Ved flerpartskommunikation er best practice, at håndoprækning håndteres ens for talebrugere og RTT-brugere, så tale- og RTT-brugere er i samme kø.

NOTE 3: Ved et flerpartskonferencesystem, der har chat som en af sine funktioner, vil RTT (lige som talen) typisk være adskilt fra chatten, således at RTT-brug ikke forstyrrer chatten (dvs. personer kan skrive beskeder i chatfeltet, mens personen præsenterer/taler med RTT – på samme måde som personer sender beskeder ved hjælp af chatfunktionen, mens personer taler). RTT-brugere ville da bruge RTT til præsentation og bruge chatfunktionen til at sende beskeder, mens andre præsenterer (ved hjælp af tale eller RTT).

NOTE 4: Tilgængeligheden af tale og RTT, som kører samtidigt (og adskilt fra chatten), kan også gøre det muligt, at RTT-feltet bruges til tekstning, når nogen taler (og det bruges derfor ikke til RTT, da det ikke er RTT-brugerens tur til at tale).

NOTE 5: Hvor både serversidesoftware og lokal hardware og software er nødvendigt for at skabe talekommunikation, hvor ingen af delene kan understøtte talekommunikation uden den anden del, og hvor de sælges som en enhed til talekommunikationsfunktionen, betragtes de lokale komponenter og komponenterne på serversiden som ét produkt.

6.2.2 Visning af RTT

6.2.2.1 Visuelt skelnelig visning

Hvis IKT giver mulighed for at sende og modtage RTT, skal vist sendt tekst kunne skelnes visuelt og adskilles fra modtaget tekst.

NOTE: Brugerens mulighed for at vælge mellem at få den sendte og modtagne tekst vist integreret eller separat og med valgmuligheder gør det muligt for brugerne at få RTT vist på en måde, der fungerer bedst for dem. Dette gør det muligt for punktskriftbrugere at benytte et enkelt felt og skiftevis få vist tekst i den rækkefølge, de kan have brug for eller foretrækker.

6.2.2.2 Programmeringsmæssigt bestemmelig retning for send og modtag

Hvis IKT giver mulighed for at sende og modtage RTT, skal sende-/modtageretningen for afsendt/modtaget tekst være programmeringsmæssigt bestemmelig, medmindre RTT er implementeret som lukket funktionalitet.

NOTE: Dette gør det muligt for skærmlæsere at skelne mellem indgående og udgående tekst ved anvendelse med RTT-funktionalitet.

6.2.2.3 Taleridentifikation

Hvis IKT giver mulighed for RTT og tilbyder taleridentifikation ved stemme, skal IKT-løsningen tilbyde taleridentifikation for RTT.

NOTE: Dette er nødvendigt, så det er muligt for både tale- og RTT-deltagere at vide, hvem der aktuelt kommunikerer, uanset om det er i RTT eller med tale.

6.2.2.4 Visuel indikator for lyd med RTT

Hvis IKT giver mulighed for tovejs talekommunikation og har RTT-egenskaber, skal IKT-løsningen have en realtidsindikator for lydaktivitet på displayet.

NOTE 1: Den visuelle indikator kan være en simpel tegnposition på displayet, som flimrer for at afspejle lydaktivitet eller præsentation af informationen på en anden måde, som kan være synlig både for brugere med syn, og som kan videregives til døvblinde brugere, som bruger punktskriftdisplay.

NOTE 2: Uden denne indikation ved en person, som mangler evnen til at høre, ikke, hvornår nogen taler.

6.2.3 Interoperabilitet

Hvis IKT med RTT-funktionalitet fungerer sammen med anden IKT med RTT-funktionalitet (som krævet i 6.2.1.1), skal de understøtte de gældende mekanismer for RTT-interoperabilitet beskrevet nedenfor:

- a) IKT, der fungerer sammen med anden IKT, som er direkte forbundet til det offentlige telefonnet (PSTN) ved anvendelse af Anbefaling ITU-T V.18 [i.23] eller nogle af bilagene hertil, som omhandler teksttelefonsignaler på PSTN-grænsefladen
- b) IKT, der fungerer sammen med anden IKT, som benytter VOIP med Session Initiation Protocol (SIP) og RTT i henhold til IETF RFC 4103 [i.13]. For IKT, der fungerer sammen med anden IKT, som anvender IP Multimedia SubSystem (IMS) til at implementere VOIP, beskriver protokollerne specificeret i ETSI TS 126 114 [i.10], ETSI TS 122 173 [i.11] og ETSI TS 134 229 [i.12], hvordan IETF RFC 4103 [i.13] ville anvendes
- c) IKT, der fungerer sammen med anden IKT ved hjælp af andre teknologier end a eller b ovenfor, og ved hjælp af en relevant og gældende fælles specifikation for RTT-udveksling, som er udgivet og tilgængelig for de miljøer, de skal fungere i. Denne fælles specifikation skal omfatte en metode til at angive tab eller beskadigelse af tegn

DS/EN 301549:2021 (DA)
EN 301549:2021

- d) IKT, som fungerer sammen med anden IKT, der benytter en standard for RTT, som er indført til brug i et af ovenstående miljøer, og som understøttes af al anden aktiv IKT, som understøtter tale og RTT i dette miljø.

NOTE 1: I praksis indføres nye standarder som en alternativ codec/protokol, som understøttes sammen med den eksisterende standard, og anvendes, når alle end-to-end-komponenter understøtter den, mens teknologiudvikling kombineret med andre årsager, herunder samfundsudvikling og omkostningseffektivitet, kan gøre andre teknologier forældede.

NOTE 2: Hvor der anvendes flere teknologier til at frembringe talekommunikation, kan det være nødvendigt med flere interoperabilitetsmekanismer for at sikre, at alle brugere kan benytte RTT.

EKSEMPEL: Et konferencesystem, der understøtter talekommunikation via en internetforbindelse, kan tilbyde RTT via en internetforbindelse ved hjælp af en proprietær RTT-metode (mulighed c). Uanset om RTT-metoden er proprietær eller alment tilgængelig, vil det dog være nødvendigt, at konferencesystemet, hvis det også tilbyder telefonkommunikation, også understøtter mulighed a eller b for at sikre, at RTT understøttes over telefonforbindelsen.

6.2.4 Responstid for RTT

Hvis IKT anvender RTT-input, skal dette RTT-input overføres til det IKT-netværk eller den IKT-plattform, som løsningen kører på, inden for 500 ms af den tid, som den mindste pålideligt sammensatte tekstenhed er tilgængelig for IKT-løsningen til overførsel. Forsinkelser som følge af platformens eller netværkets ydeevne skal ikke medregnes i grænsen på 500 ms.

NOTE 1: Ved input skrifttegn for skrifttegn er den "mindste pålideligt sammensatte tekstenhed" et tegn. Ved ordforudsigtelse er det et ord. For nogle talegenkendelsessystemer forlader teksten ikke nødvendigvis genkendelsessoftwaren, før et helt ord (eller sætning) er sagt. I dette tilfælde ville den mindste pålideligt sammensatte tekstenhed tilgængelig for IKT-løsningen være ordet (eller sætningen).

NOTE 2: Grænsen på 500 ms giver mulighed for buffering af skrifttegn i denne periode før overførslen, således at overførsel skrifttegn for skrifttegn ikke er nødvendig, medmindre tegnene genereres langsommere end 1 pr. 500 ms.

NOTE 3: En forsinkelse på 300 ms eller mindre giver et bedre indtryk af flow for brugeren.

6.3 Opkaldsidentifikation (nummervisning)

Hvis IKT giver mulighed for opkaldsidentifikation eller lignende telekommunikationsfunktioner, skal opkaldsidentifikationen og lignende telekommunikationsfunktioner være tilgængelige i tekstform og skal være programmeringsmæssigt bestemmelige, medmindre funktionaliteten er lukket.

6.4 Alternativer til talebaserede tjenester

Hvis IKT giver mulighed for talebaseret kommunikation i realtid og samtidig har telefonsvarer, automatisk assistent eller interaktivt talesvar, skal IKT-løsningen tilbyde brugerne en metode til at tilgå informationen og udføre de opgaver, løsningen stiller, uden brug af hørrelse eller tale.

NOTE 1: Opgaver, som både omfatter betjening af brugergrænsefladen og opfattelse af informationen, ville kræve, at både grænsefladen og informationen er tilgængelige uden brug af tale eller hørrelse.

NOTE 2: Løsninger, der kan håndtere lyd, RTT og videomedier, kan opfylde ovenstående krav.

6.5 Videokommunikation

6.5.1 Generelt (informativt)

6.5 (videokommunikation) omfatter ydeevnekrav, der understøtter brugere, som kommunikerer ved hjælp af tegnsprog og mundaflæsning. For disse brugere opnås god anvendelighed med en opløsning på mindst Quarter Video Graphics Array (QVGA, 320 x 240), en billedfrekvens på mindst 20 billeder pr. sekund og med en tidsforskel mellem talelyd og video, som ikke overstiger 100 ms.

En forøgelse af opløsningen og billedfrekvensen øger både tegnsprog (særligt fingerstavning) og mundaflæsning, hvor billedfrekvensen er vigtigere end opløsningen.

Tidsforskelle mellem lyd og video (asynkronicitet) kan have stor indvirkning på mundaflæsning, hvor video, der halter efter lyd, har større negativ effekt.

End-to-end-forsinkelse (latenstid) kan være et problem i kommunikation via video (tegnprog). Samlede forsinkelsesværdier under 400 ms foretrækkes med en præference for at forøge ned til 100 ms. Den samlede forsinkelse afhænger af flere faktorer, herunder fx netværksforsinkelse og videobehandling. Derfor kan et testbart krav om minimumværdier for en samlet forsinkelse ikke udarbejdes.

NOTE: Anbefaling ITU-T F.703 [i.37] definerer og fastlægger krav til Total Conversation, der vedrører integreringen af lyd, RTT og video i en enkeltbrugerforbindelse.

6.5.2 Opløsning

Hvis IKT, der giver mulighed for tovejs talekommunikation, omfatter videofunktionalitet i realtid

- a) skal løsningen som minimum understøtte QVGA-opløsning
- b) bør løsningen som minimum fortrinsvis understøtte VGA-opløsning.

6.5.3 Billedfrekvens

Hvis IKT, der giver mulighed for tovejs talekommunikation, omfatter videofunktionalitet i realtid

- a) skal løsningen understøtte en billedfrekvens på mindst 20 billeder pr. sekund (FPS)
- b) bør løsningen fortrinsvis understøtte en billedfrekvens på mindst 30 billeder pr. sekund (FPS) med eller uden tegnsprog i videostreamen.

6.5.4 Synkronisering mellem lyd og video

Hvis IKT, der giver mulighed for tovejs talekommunikation, omfatter videofunktionalitet i realtid, skal IKT-løsningen sikre en maksimal tidsforskel på 100 ms mellem den tale og video, der præsenteres for brugeren.

NOTE: Nyere undersøgelser viser, at hvis lyden kommer før billedet, forringes forståeligheden i langt højere grad, end hvis det omvendte var tilfældet.

6.5.5 Visuel indikator for lyd med video

Hvis IKT giver mulighed for tovejs talekommunikation og omfatter videofunktionalitet i realtid, skal IKT-løsningen have en visuel indikator i realtid for lydaktivitet.

NOTE 1: Den visuelle indikator kan være en simpel visuel prik eller LED eller anden type on-/off-indikator, der flimrer for at angive lydaktivitet.

NOTE 2: Uden denne indikation ved en person, som mangler evnen til at høre, ikke, hvornår nogen taler.

DS/EN 301549:2021 (DA)
EN 301549:2021

6.5.6 Taleridentifikation med kommunikation via video (tegnprog)

Hvis IKT giver mulighed for taleridentifikation til talebrugere, skal løsningen tilbyde en metode til taleridentifikation for anvendelse af tegnsprog i realtid og til tegnsprogsbrugere, så snart anvendelsen af tegnsproget er indikeret.

NOTE 1: Taleridentifikationen kan være på samme placering som for talebrugere i forbindelse med samtaler mellem flere parter.

NOTE 2: Denne mekanisme kan blive udløst manuelt af en bruger eller automatisk, hvor dette er teknisk muligt.

6.6 Alternativer til videobaserede tjenester

Hvis IKT giver mulighed for videobaseret kommunikation i realtid og samtidig har telefonsvarer, automatisk assistent eller interaktivt svar, bør IKT-løsningen tilbyde brugerne en metode til at tilgå informationen og udføre de opgaver, der vedrører disse faciliteter:

- a) hvad angår akustisk information, uden brug af hørelsen
- b) hvad angår talekommandoer, uden brug af tale
- c) hvad angår visuel information, uden brug af synet.

NOTE: Løsninger, der kan generere realtidstekstning i realtid eller håndtere RTT, kan opfylde ovenstående krav.

7 IKT med videofunktioner

7.1 Teknologi til behandling af tekstning

7.1.1 Afspilning af tekstning

Hvis IKT viser video med synkroniseret lyd, skal den have en betjeningsmåde til at vise den tilgængelige tekstning. Hvis lukket tekstning er en del af indholdet, skal IKT-løsningen tillade brugeren at vælge at vise tekstningen.

NOTE 1: Tekstning kan indeholde information om tid, farve og placering. Disse tekstningsoplysninger er nødvendige for brugere af tekstning. Tid anvendes til synkronisering af tekstning. Farve kan anvendes til identifikation af taleren. Placering kan anvendes for at undgå, at vigtig information tilsløres.

NOTE 2: Hvis punktskriftudstyr er tilsluttet, bør IKT-løsningen give mulighed for at få tekstning vist på punktskriftudstyret.

NOTE 3: 7.1.1 henviser til afspillerens mulighed for at vise tekstning. 9.1.2.2, 10.1.2.2 og 11.1.2.2 henviser til levering af tekstning af indholdet (videoen).

7.1.2 Synkronisering af tekstning

Hvis IKT viser tekstning, skal mekanismen, som viser tekstningen, bevare synkroniseringen mellem lyden og den tilhørende tekstning som følger:

- Tekstning i indspillet materiale: inden for 100 ms af tekstningens tidsstempel.
- Direkte tekstning: inden for 100 ms af tekstningens tilgængelighed for afspilleren.

7.1.3 Bevarelse af tekstning

Hvis IKT overfører, konverterer eller optager video med synkroniseret lyd, skal den bevare tekstningsoplysninger, således at de kan vises på en måde, som er i overensstemmelse med 7.1.1 og 7.1.2.

Yderligere aspekter af tekstpræsentation som fx placering på skærmen, tekstfarver, tekststil og skrifttyper kan formidle betydning baseret på regionale konventioner. Ændring af disse præsentationsaspekter kan ændre meningen og bør undgås, hvor det er muligt.

7.1.4 Tekstningsegenskaber

Hvis IKT viser tekstning, skal det være muligt for brugeren at tilpasse tekstningens viste egenskaber til sine individuelle behov, undtagen hvor tekstningen vises som tegn, der ikke kan ændres.

NOTE 1: Definition af baggrunds- og forgrundsfarve på undertekster, skrifttyper, gennemsigtighed af underteksters baggrund samt konturen eller kanten rundt om skrifttyperne kan bidrage til at opfylde dette krav.

NOTE 2: Undertekster, der er punktgrafik (bitmapbilleder), er eksempler på tegn, der ikke kan ændres.

7.1.5 Talte undertekster

Hvis IKT viser video med synkroniseret lyd, skal løsningen have en betjeningsmåde, hvor den tilgængelige tekstning tilbydes som talt output, undtagen hvis indholdet i den viste tekstning ikke er programmeringsmæssigt bestemt.

NOTE 1: For de fleste brugere er det at foretrække at kunne styre taleoutputområdet for talte undertekster uafhængigt af generel tale i IKT-løsninger. Det er muligt, når lydfilet med talt undertekst leveres på et selvstændigt lydspor og kombineres i slutbrugerens udstyr.

NOTE 2: Præsentation af det selvstændige lydspor med talte undertekster synkront med de viste undertekster/tekstning gør det lettere at forstå underteksterne.

NOTE 3: Undertekster/tekstning som separate tekststrengte gør det lettere at omdanne de respektive tekster til lyd.

DS/EN 301549:2021 (DA)
EN 301549:2021

NOTE 4: Undertekster, som er punktgrafik (bitmapbilleder), er eksempler på tekstning, hvis indhold ikke er programmeringsmæssigt bestemt.

7.2 Synstolkningsteknologi

7.2.1 Afspilning af synstolkning

Hvis IKT viser video med synkroniseret lyd, skal løsningen have en mekanisme til at vælge og afspille tilgængelig synstolkning via standardlydkanalen.

Hvis videoteknologier ikke har eksplicite og særskilte mekanismer til synstolkning, anses en IKT-løsning for at opfylde dette krav, hvis det er muligt for brugeren at vælge og afspille flere lydspor.

NOTE 1: I sådanne tilfælde kan videoinholdet omfatte synstolkningen som et af de tilgængelige lydspor.

NOTE 2: Synstolkning i digitale medier indeholder af og til information, som tillader længere beskrivelser end opholdene mellem dialogen. Understøtning i digitale medieafspillere til denne "udvidede synstolkningsfunktion" er nyttig, særligt for digitale medier til personlig brug.

7.2.2 Synkronisering af synstolkning

Hvis IKT har en mekanisme til at afspille synstolkning, skal den bevare synkroniseringen mellem lydindhold/videoindhold og den tilhørende synstolkning.

7.2.3 Bevarelse af synstolkning

Hvis IKT overfører, konverterer eller optager video med synkroniseret lyd, skal den bevare synstolkningsoplysninger, således at de kan afspilles på en måde, som er i overensstemmelse med 7.2.1 og 7.2.2.

7.3 Brugerbetjening af tekstning og synstolkning

Hvis IKT primært viser videomateriale med tilhørende lydindhold, skal der være brugerbetjening til at aktivere undertekster og synstolkning på samme interaktionsniveau (dvs. antallet af trin til at udføre opgaven) som ved de primære betjeningsfunktioner til mediet.

NOTE 1: De primære betjeningsfunktioner til mediet er de betjeningsanordninger, som brugeren oftest bruger til at styre mediet.

NOTE 2: Produkter, som har en generel lydstyrkeregulering til hardware, fx en telefon eller en bærbar computer, som kan konfigureres til at vise video via software, men som ikke er udstyrets primære formål, har ikke brug for at have selvstændige hardwarekontroller til tekstning og synstolkning. Det er dog nødvendigt, at softwarekontroller eller hardwarekontroller, som er kortlagt via software, er på samme interaktionsniveau.

NOTE 3: Det er bedste praksis, at IKT omfatter yderligere betjeningsmuligheder, som gør det muligt for brugeren at vælge, om tekstning og synstolkning skal være slået til eller fra som standard.

8 Hardware

8.1 Generelt

8.1.1 Generiske krav

De "generiske krav" i pkt. 5 gælder også for IKT, som er hardware.

8.1.2 Standardtilslutninger

Hvis IKT har tilslutningspunkter til brugerens input- eller outputenheder, skal IKT-løsningen have mindst én input- og/eller outputtilslutning, der er i overensstemmelse med almindeligt tilgængelige standardformater, direkte eller ved brug af kommercielt tilgængelige adaptere.

NOTE 1: Hensigten med dette krav er at sikre kompatibilitet med kompenserende teknologier ved at stille krav om anvendelse af standardtilslutninger på IKT.

NOTE 2: Ordet tilslutning gælder for både fysiske og trådløse tilslutninger.

NOTE 3: Eksisterende eksempler på almindeligt tilgængelige tilslutningsformater er USB og Bluetooth.

8.1.3 Farve

Hvis IKT-løsningen har hardwareaspekter, der anvender farve, må farve ikke anvendes som det eneste visuelle middel til at formidle information, der angiver en handling, kræver en reaktion eller skelner et visuelt element.

8.2 Hardwareprodukter med taleoutput

8.2.1 Forøgelse af talelydstyrken

8.2.1.1 Talelydstyrkeområde

Hvis IKT-hardware har taleoutput, skal hardwaren have et middel til at justere lydstyrken for taleoutputtet i et område på mindst 18 dB.

NOTE: Håndsæt og hovedtelefoner med ledning, som opfylder kravene i ANSI/TIA-4965 [i.2], anses for at opfylde dette krav.

8.2.1.2 Trinvis lydstyrkeregulering

Hvis IKT-hardware har taleoutput, og hardwarens lydstyrkeregulering er trinvis, skal den have mindst ét mellemtrin på 12 dB forøgelse over den laveste lydstyrkeindstilling.

8.2.2 Magnetisk kobling

8.2.2.1 Udstyr med ledning

Hvis IKT-hardware er kommunikationsudstyr med ledning og med taleoutput, som normalt holdes ind til øret, skal hardwaren have et middel til magnetisk kobling, som opfylder kravene i ETSI ES 200 381-1 [2] og skal være forsynet med "T"-symbolet specificeret i ETSI ETS 300 381 [1].

NOTE 1: IKT, der opfylder kravene i TIA-1083-A [i.24], anses for at opfylde kravene i dette punkt.

NOTE 2: Magnetisk kobling kaldes også induktiv kobling med telespole.

DS/EN 301549:2021 (DA)
EN 301549:2021

8.2.2.2 Trådløst kommunikationsudstyr

Hvis IKT-hardware er trådløst kommunikationsudstyr og med taleoutput, som normalt holdes ind til øret, skal hardwaren have et middel til magnetisk kobling til høreteknologier, som opfylder kravene i ETSI ES 200 381-2 [3].

NOTE: IKT, der opfylder kravene i ANSI/IEEE C63.19 [i.1], anses for at opfylde kravene i dette punkt.

8.3 Stationært IKT-udstyr

8.3.0 Generelt

Dette dokument definerer dimensionerne for adgang til stationært IKT-udstyr, der kan placeres i et bygget miljø, men definerer ikke det byggede miljøes dimensioner generelt.

Anvendelsesområdet omfatter stationært IKT-udstyr, hvor gulve og arealer til færdsel er en "integreret del" (typisk automater/standere og bokse), og hvor der er eksterne rækkeviddeområder, som er relevante for betjening af stationært IKT-udstyr.

8.3.2 til 8.3.4 fastlægger obligatoriske grænser for største og mindste højde på betjeningsdele og skærme/displays. Baseret på dimensionerne vist i figur 53 i ISO 21542:2011 [i.34] anbefales det, at det mulige højdeområde reduceres til

- mindste og største højde af betjeningsdele: henholdsvis 800 mm og 1 100 mm og
- mindste og største højde af skærme/displays: henholdsvis 1 200 mm og 1 400 mm.

8.3.1 Rækkevidde forfra eller fra siden

Stationært IKT-udstyr skal overholde kravene i 8.3.2 eller 8.3.3.

NOTE 1: Dette udelukker ikke overholdelse af kravene i begge punkter.

NOTE 2: Dimensionerne angivet i afsnit 407.8.3 og 407.8.2 i Section 508 i Rehabilitation Act, som offentliggjort i januar 2017 [i.25], er identiske med dimensionerne i 8.3.2 og 8.3.3 i dette dokument.

NOTE 3: Fysisk adgang til stationært IKT-udstyr afhænger af dimensionerne på både IKT-udstyret og miljøet, det er installeret i og betjenes i. 8.3 gælder ikke for tilgængeligheden af det fysiske miljø, som er eksternt for IKT-udstyret.

8.3.2 Rækkevidde forfra

8.3.2.1 Uhindret øvre rækkevidde forfra

Hvis ingen dele af det stationære IKT-udstyr hindrer rækkevidden forfra, skal mindst én af hver slags betjeningsdel være placeret højst 1 220 mm (48 tommer) over adgangsarealets gulv. Dette er vist i figur 2.

8.3.2.2 Uhindret nedre rækkevidde forfra

Hvis ingen dele af det stationære IKT-udstyr hindrer rækkevidden forfra, skal mindst én af hver slags betjeningsdel være placeret mindst 380 mm (15 tommer) over adgangsarealets gulv. Dette er vist i figur 2.

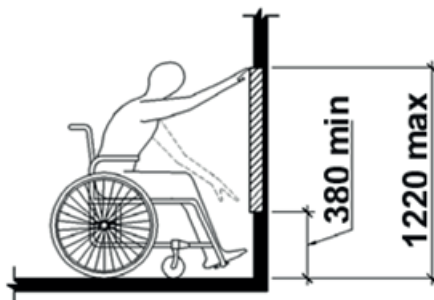

Figur 2: Uhindret rækkevidde forfra

8.3.2.3 Hindret rækkevidde forfra

8.3.2.3.1 Frirum

Hvis en hindring er en integreret del af det stationære IKT-udstyr, og den forhindrer adgangen til enhver type betjeningsdel, skal IKT-udstyret have et frirum, der strækker sig under forhindringen i en afstand på ikke mindre end den nødvendige rækkeviddedybde over forhindringen.

NOTE: Uhindret "adgang til enhver type betjeningsdel" garanterer, at en bruger kan få adgang til mindst én af hver slags betjeningsdel.

8.3.2.3.2 Hindret (<510 mm) rækkevidde forfra

Hvis det stationære IKT-udstyr har en forhindring, som er en integreret del af udstyret, og som er mindre end 510 mm (20 tommer), må rækkevidden forfra til mindst én slags betjeningsdel ikke være højere end 1 220 mm (48 tommer) over IKT-udstyrets kontaktpunkt med gulvet. Dette er vist i figur 3 (a).

8.3.2.3.3 Hindret (<635 mm) rækkevidde forfra

Hvis det stationære IKT-udstyr har en forhindring, som er en integreret del af udstyret, men som er mindst 510 mm (20 tommer) og mindre end 635 mm (25 tommer), må rækkevidden forfra til mindst én slags betjeningsdel ikke være mere end 1 120 mm (44 tommer) over IKT-udstyrets kontaktpunkt med gulvet. Dette er vist i figur 3 (b).

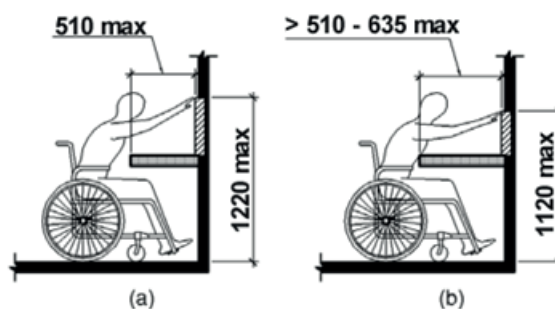

Figur 3: Hindret rækkevidde forfra

8.3.2.4 Bredde af frirum til knæ og fødder

Hvis arealet under en forhindring, som er en integreret del af det stationære IKT-udstyr, udgør en del af adgangsarealet, skal frirummet være mindst 760 mm (30 tommer) bredt.

8.3.2.5 Frirum til fødderne

Hvis en forhindring er en integreret del af det stationære IKT-udstyr, betragtes et areal under forhindringen, som er mindre end 230 mm (9 tommer) over gulvet, som frirum til fødderne og

a) må højst gå 635 mm (25 tommer) under hele forhindringen

DS/EN 301549:2021 (DA)
EN 301549:2021

- b) skal indebære et areal på mindst 430 mm (17 tommer) i dybden og 230 mm (9 tommer) over gulvet under forhindringen
 - c) må højst gå 150 mm (6 tommer) forbi en forhindring, som er 230 mm (9 tommer) over gulvet.
- Dette er vist i figur 4.

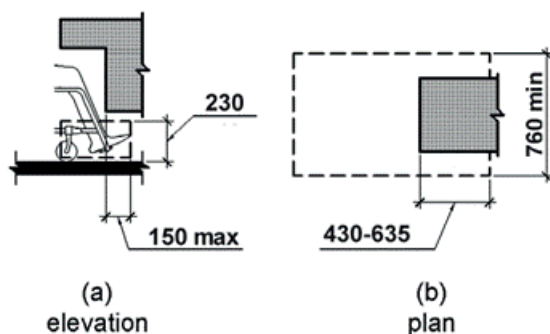

Figur 4: Frirum til fødderne

8.3.2.6 Frirum til knæene

Hvis en forhindring er en integreret del af det stationære IKT-udstyr, betragtes arealet under forhindringen, der er mellem 230 mm (9 tommer) og 685 mm (27 tommer) over gulvet, som frirum til knæene og

- a) må højst gå 635 mm (25 tommer) under forhindringen i en højde på 230 mm (9 tommer) over gulvet
- b) skal mindst gå 280 mm (11 tommer) under forhindringen i en højde på 230 mm (9 tommer) over gulvet
- c) skal mindst gå 205 mm (8 tommer) under forhindringen i en højde på 685 mm (27 tommer) over gulvet
- d) skal kunne reduceres i dybden med 25 mm (1 tomme) for hver 150 mm (6 tommer) i højden.

Dette er vist i figur 5.

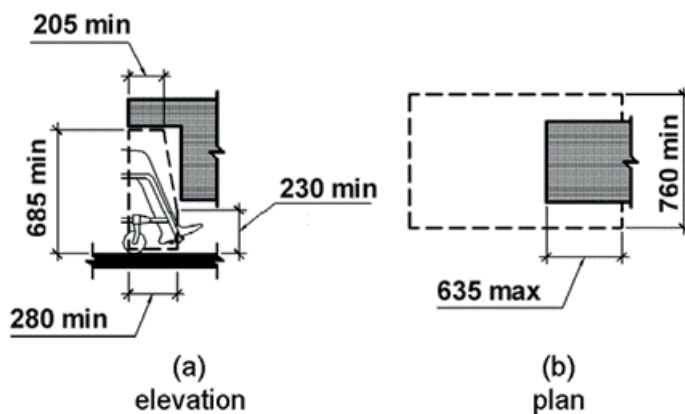

Figur 5: Frirum til knæene

8.3.3 Rækkevidde fra siden

8.3.3.1 Uhindret øvre rækkevidde fra siden

Hvis rækkevidden fra siden er uhindret eller hindret af et element, som er en integreret del af det stationære IKT-udstyr, og som er mindre end 255 mm (10 tommer), skal mindst én af hver slags betjeningsdel være inden for en øvre rækkevidde fra siden, som er mindre end eller lig med 1 220 mm (48 tommer) over adgangsarealets gulv. Dette er vist i figur 6.

8.3.3.2 Uhindret nedre rækkevidde fra siden

Hvis rækkevidden fra siden er uhindret eller hindret af et element, som er en integreret del af det stationære IKT-udstyr, og som er mindre end 255 mm (10 tommer), skal mindst én af hver slags betjeningsdel være inden for en nedre rækkevidde fra siden, som er større end eller lig med 380 mm (15 tommer) over adgangsarealets gulv. Dette er vist i figur 6.

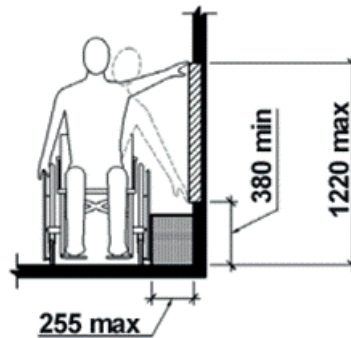

Figur 6: Uhindret rækkevidde fra siden

8.3.3.3 Hindret rækkevidde fra siden

8.3.3.3.1 Hindret (≤ 255 mm) rækkevidde fra siden

Hvor stationært IKT-udstyr har en forhindring, som er en integreret del af udstyret, skal forhindringens højde være mindre end 865 mm (34 tommer). Hvis forhindringens dybde er mindre end eller lig med 255 mm (10 tommer), må den øvre rækkevidde fra siden til mindst én af hver slags betjeningsdel ikke være højere end 1 220 mm (48 tommer) over adgangsarealets gulv. Dette er vist i figur 7 (a).

8.3.3.3.2 Hindret (≤ 610 mm) rækkevidde fra siden

Hvor stationært IKT-udstyr har en forhindring, som er en integreret del af udstyret, skal forhindringens højde være mindre end 865 mm (34 tommer). Hvis forhindringens dybde er større end 255 mm (10 tommer) med en maksimal dybde på 610 mm (24 tommer), må den øvre rækkevidde fra siden til mindst én af hver slags betjeningsdel ikke være højere end 1 170 mm (46 tommer) over adgangsarealets gulv. Dette er vist i figur 7 (b).

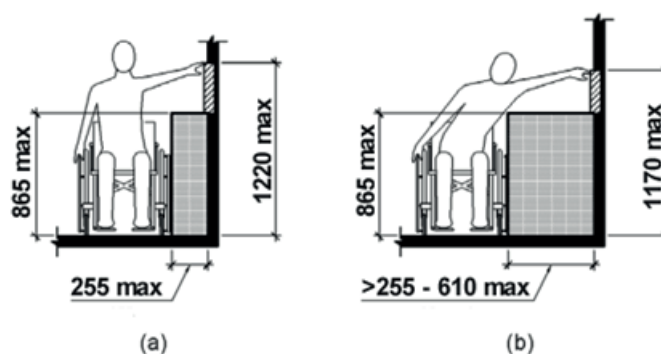

Figur 7: Hindret øvre rækkevidde fra siden

8.3.4 Frit gulv- eller terrænareal

8.3.4.1 Niveauændring

Hvis stationært IKT-udstyr indebærer et gulv, skal enhver niveauændring i gulvet i udstyret eller ved adgang til udstyret være forsynet med en rampe, som ikke er stejlere end 1:48

DS/EN 301549:2021 (DA)
EN 301549:2021

Undtagelser:

- a) Hvis niveauændringen i gulvet er mindre end eller lig med 6,4 mm ($\frac{1}{4}$ tomme), kan ændringen være lodret som vist i figur 8.
- b) Hvis niveauændringen i gulvet er mindre end eller lig med 13 mm ($\frac{1}{2}$ tomme), kan ændringen have en hældning på maks. 1:2 som vist i figur 9.

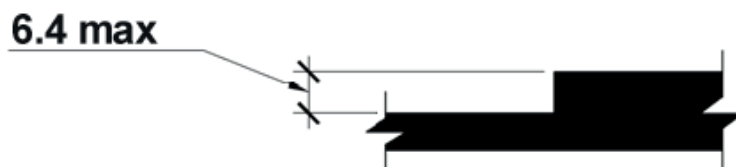

Figur 8: Lodret niveauændring

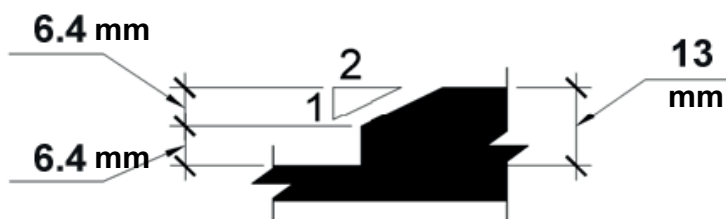

Figur 9: Affaset niveauændring

8.3.4.2 Frit gulv- eller terrænareal

Hvis stationært IKT-udstyr indebærer et betjeningsområde, skal der være et frit gulvareal med minimumdimensionerne 760 mm (30 tommer) gange 1 220 mm (48 tommer), hvorfra IKT-udstyret kan betjenes. Dette er vist i figur 10.

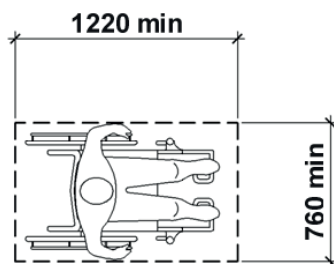

Figur 10: Frit gulv- eller terrænareal

8.3.4.3 Adgangsforløb

8.3.4.3.1 Generelt

Hvis stationært IKT-udstyr indebærer et adgangsareal, skal mindst én hel side af arealet være uhindret.

8.3.4.3.2 Adgangsforløb forfra

Hvis betjeningsområdet ligger inde i et aflukke i det stationære IKT-udstyr, aflukket er dybere end 610 mm (24 tommer), og hvor et adgangsforløb forfra er nødvendigt, skal adgangsarealets dimensioner være mindst 915 mm (36 tommer) i bredden. Dette er vist i figur 11.

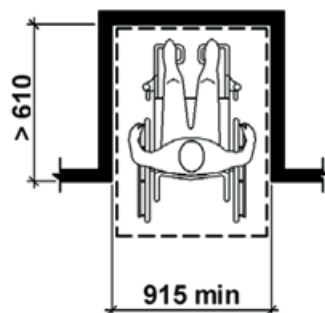

Figur 11: Manøvreringsareal i et aflukke, adgang forfra

8.3.4.3.3 Adgangsforløb fra siden

Hvis betjeningsområdet ligger inde i et aflukke i det stationære IKT-udstyr, aflukket er dybere end 380 mm (15 tommer), og hvor et adgangsforløb fra siden er nødvendigt, skal adgangsarealets dimensioner være mindst 1 525 mm (60 tommer) i bredden. Dette er vist i figur 12.

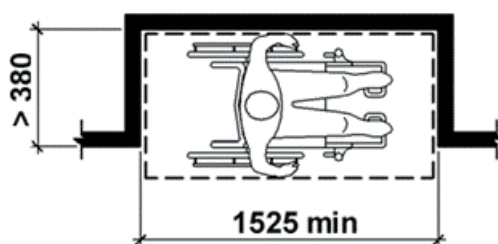

Figur 12: Manøvreringsareal i et aflukke, adgang fra siden

8.3.5 Synlighed

Hvis det stationære IKT-udstyr har en eller flere skærme, skal mindst én af hver skærmtype være placeret således, at informationen på skærmen kan læses fra et punkt 1 015 mm (40 tommer) over midten af gulvet i betjeningsområdet.

NOTE: Hensigten med dette krav er, at informationen på skærmen kan læses af brugere med normalt syn og relevante sprogfærdigheder, når de sidder i en kørestol.

8.3.6 Installationsvejledning

Installationsvejledninger skal være tilgængelige for alt stationært IKT-udstyr. Disse vejledninger skal instruere i, hvordan IKT-udstyret installeres på en måde, som tager hensyn til gældende krav til tilgængelighed af det byggede miljø, da de gælder for installationen af IKT-udstyret. Hvis der ikke findes sådanne krav, bør der i vejledninger stilles krav om, at dimensionerne på det installerede IKT-udstyr er i overensstemmelse med 8.3.2 til 8.3.5 i dette dokument.

8.4 Mekaniske betjeningsdele

8.4.1 Nummertaster

Hvor der er fysiske nummertaster i et rektangulært tastatur, skal nummertasten fem adskille sig taktilt fra de andre taster på tastaturet.

NOTE: Anbefaling ITU-T E.161 [i.20] beskriver tastaturopsætningen af et telefontastatur med 12 taster og indeholder yderligere oplysninger om formen på taktile markører.

DS/EN 301549:2021 (DA)
EN 301549:2021

8.4.2 Betjening af mekaniske dele

8.4.2.1 Betjeningsmåder til mekaniske dele

Hvis det er nødvendigt at gribe eller knibe en betjeningsdel, eller betjening kræver et vred i håndledet, skal der være en alternativ tilgængelig betjeningsmåde, som ikke kræver disse handlinger.

8.4.2.2 Kraft til betjening af mekaniske dele

Hvor en betjeningsdel kræver en kraft på mere end 22,2 N for at betjene den, skal der være en alternativ betjeningsmåde, som kræver en kraft på mindre end 22,2 N.

NOTE: ISO 21542:2011 [i.34]: *Building construction – Accessibility and usability of the built environment* anbefaler en værdi på mellem 2,5 og 5 Newton.

8.4.3 Nøgler, billetter og rejsekort

Hvis IKT involverer nøgler, billetter eller rejsekort, og deres retning er vigtig for yderligere brug, skal de have en retning, som kan skelnes taktilt.

NOTE: ETSI ETS 300 767 [i.6] definerer egnede taktile indikationer på kort af plast.

8.5 Taktil indikation af talebaseret anvendelsesmåde

Hvis IKT er designet til fælles brug, og taleoutput er tilgængeligt, skal der være en taktil indikation af den metode, der aktiverer den talebaserede betjeningsmåde.

NOTE: Den taktile indikation kan omfatte punktskriftsinstruktioner.

9 Web

9.0 Generelt (informativt)

Kravene i pkt. 9 gælder for websider (som defineret i 3.1), herunder:

- Overensstemmelse med W3C Retningslinjer for Tilgængeligt Webindhold (WCAG 2.0) niveau AA svarer til overensstemmelse med 9.1.1, 9.1.2, 9.1.3.1 til 9.1.3.3, 9.1.4.1 til 9.1.4.5, 9.2.1.1, 9.2.1.2, 9.2.2, 9.2.3, 9.2.4, 9.3, 9.4.1.1, 9.4.1.2 og overensstemmelseskravene i 9.6 i dette dokument.
- Overensstemmelse med W3C Retningslinjer for Tilgængeligt Webindhold (WCAG 2.1)[5] niveau AA svarer til overensstemmelse med 9.1 til 9.4 og overensstemmelseskravene i 9.6 i dette dokument.
- Krav til ikke-webbaserede dokumenter og ikke-webbaseret software er angivet i henholdsvis pkt. 10 og 11.

NOTE 1: Websider evalueres som individuelle websider. Webapplikationer, herunder mobile webapplikationer, er omfattet af definitionen af webside, som er ret bred og dækker alle typer webindhold.

NOTE 2: WCAG 2.0 er identisk med ISO/IEC 40500:2012: "Information technology – W3C Web Content Accessibility Guidelines (WCAG) 2.0" [4].

Kravene i 9.1 til 9.4 er forfattet ved hjælp af konceptet om at opfylde succeskriterier (defineret i 3.1). En webside opfylder et WCAG-succeskriterie, når succeskriteriet vurderes ikke at "slå fejl", når det anvendes på den pågældende webside. Dette indebærer, at hvis succeskriteriet sætter betingelser for en specifik funktion, og den specifikke funktion ikke forekommer på websiden, så opfylder websiden succeskriteriet.

NOTE 3: For eksempel opfylder en webside, som ikke indeholder forudindspillet lydindhold i synkroniserede medier, automatisk WCAG-succeskriterie 1.2.2 (Tekstning (forudindspillet)), og vil som følge heraf også være i overensstemmelse med 9.1.2.2.

Ud over succeskriterierne på niveau AA omfatter Retningslinjerne for Tilgængeligt Webindhold også succeskriterier på niveau AAA. Disse er oplistet i 9.5 i dette dokument. Webforfattere og indkøbsansvarlige med speciale inden for tilgængelighed opfordres til at overveje, om nogle af WCAG-succeskriterierne på niveau AAA kan anvendes og er relevante for deres projekt samt potentielt fordelagtige for nogle brugere.

NOTE 4: W3C anfører, at "Det anbefales ikke, at overholdelse af krav på niveau AAA kræves i en standardpolitik for hele websteder, da det for visse former for indhold ikke er muligt at opfylde samtlige succeskriterier for niveau AAA."

NOTE 5: Der er indsat "tomme" punkter for at opretholde overensstemmelse med nummereringen af succeskriterierne i WCAG 2.1, niveau A og niveau AA.

9.1 Opfattelig

9.1.1 Tekstbaserede alternativer

9.1.1.1 Ikke-tekstbaseret indhold

Hvis IKT er en webside, skal den opfylde succeskriterie [1.1.1 Ikke-tekstbaseret indhold i WCAG 2.1](#).

9.1.2 Tidsafhængige medier

9.1.2.1 Rent lydindhold og rent videoindhold (forudindspillet)

Hvis IKT er en webside, skal den opfylde succeskriterie [1.2.1 Rent lydindhold \(audio only\) og rent videoindhold \(video only\) \(forudindspillet\) i WCAG 2.1](#).

DS/EN 301549:2021 (DA)
EN 301549:2021

9.1.2.2 Tekstning (forudindspillet)

Hvis IKT er en webside, skal den opfylde succeskriterie [1.2.2 Tekstning \(forudindspillet\) WCAG 2.1](#).

9.1.2.3 Synstolkning eller mediealternativ (forudindspillet)

Hvis IKT er en webside, skal den opfylde succeskriterie [1.2.3 Synstolkning eller mediealternativ \(forudindspillet\) i WCAG 2.1](#).

9.1.2.4 Tekstning (direkte)

Hvis IKT er en webside, skal den opfylde succeskriterie [1.2.4 Tekstning \(direkte\) i WCAG 2.1](#).

9.1.2.5 Synstolkning (forudindspillet)

Hvis IKT er en webside, skal den opfylde succeskriterie [1.2.5 Synstolkning \(forudindspillet\) i WCAG 2.1](#).

9.1.3 Tilpasset

9.1.3.1 Information og relationer

Hvis IKT er en webside, skal den opfylde succeskriterie [1.3.1 Information og relationer i WCAG 2.1](#).

9.1.3.2 Meningsfuld rækkefølge

Hvis IKT er en webside, skal den opfylde succeskriterie [1.3.2 Meningsfuld rækkefølge i WCAG 2.1](#).

9.1.3.3 Sensoriske egenskaber

Hvis IKT er en webside, skal den opfylde succeskriterie [1.3.3 Sensoriske egenskaber i WCAG 2.1](#).

9.1.3.4 Retning

Hvis IKT er en webside, skal den opfylde succeskriterie [1.3.4 Retning i WCAG 2.1](#).

9.1.3.5 Identifikation af inputformål

Hvis IKT er en webside, skal den opfylde succeskriterie [1.3.5 Identifikation af inputformål i WCAG 2.1](#).

9.1.4 Skelnelig

9.1.4.1 Anvendelse af farve

Hvis IKT er en webside, skal den opfylde succeskriterie [1.4.1 Anvendelse af farve i WCAG 2.1](#).

9.1.4.2 Kontrol af lyd

Hvis IKT er en webside, skal den opfylde succeskriterie [1.4.2 Kontrol af lyd i WCAG 2.1](#).

9.1.4.3 Kontrast (minimum)

Hvis IKT er en webside, skal den opfylde succeskriterie [1.4.3 Kontrast \(minimum\) i WCAG 2.1](#).

9.1.4.4 Ændring af tekststørrelse

Hvis IKT er en webside, skal den opfylde succeskriterie [1.4.4 Ændring af tekststørrelse i WCAG 2.1](#).

9.1.4.5 Billeder af tekst

Hvis IKT er en webside, skal den opfylde succeskriterie [1.4.5 Billeder af tekst i WCAG 2.1](#).

9.1.4.6 Tomt

9.1.4.7 Tomt

9.1.4.8 Tomt

9.1.4.9 Tomt

9.1.4.10 Ombrydningsvisning

Hvis IKT er en webside, skal den opfylde succeskriterie [1.4.10 Ombrydningsvisning i WCAG 2.1](#).

9.1.4.11 Kontrast for ikke-tekstbaseret indhold

Hvis IKT er en webside, skal den opfylde succeskriterie [1.4.11 Kontrast for ikke-tekstbaseret indhold i WCAG 2.1](#).

9.1.4.12 Tekstafstand

Hvis IKT er en webside, skal den opfylde succeskriterie [1.4.12 Tekstafstand i WCAG 2.1](#).

9.1.4.13 Indhold ved svævepegning (hover) eller fokus

Hvis IKT er en webside, skal den opfylde succeskriterie [1.4.13 Indhold ved svævepegning \(hover\) eller fokus i WCAG 2.1](#).

9.2 Anvendelig

9.2.1 Tilgængelig via tastatur

9.2.1.1 Tastatur

Hvis IKT er en webside, skal den opfylde succeskriterie [2.1.1 Tastatur i WCAG 2.1](#).

9.2.1.2 Ingen tastaturfælde

Hvis IKT er en webside, skal den opfylde succeskriterie [2.1.2 Ingen tastaturfælde i WCAG 2.1](#).

9.2.1.3 Tomt

9.2.1.4 Genvejstaster

Hvis IKT er en webside, skal den opfylde succeskriterie [2.1.4 Genvejstaster i WCAG 2.1](#).

9.2.2 Passende tid

9.2.2.1 Justerbar tidsbegrænsning (timing)

Hvis IKT er en webside, skal den opfylde succeskriterie [2.2.1 Justerbar tidsbegrænsning \(timing\) i WCAG 2.1](#).

DS/EN 301549:2021 (DA)
EN 301549:2021

9.2.2.2 Pause, stop, skjul

Hvis IKT er en webside, skal den opfylde succeskriterie [2.2.2 Pause, stop, skjul i WCAG 2.1](#).

9.2.3 Anfald og fysiske reaktioner

9.2.3.1 Grænseværdi på tre glimt eller derunder

Hvis IKT er en webside, skal den opfylde succeskriterie [2.3.1 Grænseværdi på tre glimt eller derunder i WCAG 2.1](#).

9.2.4 Navigerbar

9.2.4.1 Spring over blokke

Hvis IKT er en webside, skal den opfylde succeskriterie [2.4.1 Spring over blokke i WCAG 2.1](#).

9.2.4.2 Sidetitler

Hvis IKT er en webside, skal den opfylde succeskriterie [2.4.2 Sider har titler i WCAG 2.1](#).

9.2.4.3 Fokusrækkefølge

Hvis IKT er en webside, skal den opfylde succeskriterie [2.4.3 Fokusrækkefølge i WCAG 2.1](#).

9.2.4.4 Formål med links (i kontekst)

Hvis IKT er en webside, skal den opfylde succeskriterie [2.4.4 Formål med links \(i kontekst\) i WCAG 2.1](#).

9.2.4.5 Flere måder

Hvis IKT er en webside, skal den opfylde succeskriterie [2.4.5 Flere måder i WCAG 2.1](#).

9.2.4.6 Overskrifter og etiketter

Hvis IKT er en webside, skal den opfylde succeskriterie [2.4.6 Overskrifter og etiketter i WCAG 2.1](#).

9.2.4.7 Synligt fokus

Hvis IKT er en webside, skal den opfylde succeskriterie [2.4.7 Synligt fokus i WCAG 2.1](#).

9.2.5 Inputmetoder

9.2.5.1 Pegebevægelser

Hvis IKT er en webside, skal den opfylde succeskriterie [2.5.1 Pegebevægelser i WCAG 2.1](#).

9.2.5.2 Pegeannullering

Hvis IKT er en webside, skal den opfylde succeskriterie [2.5.2 Pegeannullering i WCAG 2.1](#).

9.2.5.3 Etiket i navn

Hvis IKT er en webside, skal den opfylde succeskriterie [2.5.3 Etiket i navn i WCAG 2.1](#).

9.2.5.4 Betjening via bevægelse

Hvis IKT er en webside, skal den opfylde succeskriterie [2.5.4 Betjening via bevægelse i WCAG 2.1](#).

9.3 Forståelig

9.3.1 Læselig

9.3.1.1 Sprog på siden

Hvis IKT er en webside, skal den opfylde succeskriterie [3.1.1 Sprog på siden i WCAG 2.1](#).

9.3.1.2 Sprog, der anvendes til dele af indholdet

Hvis IKT er en webside, skal den opfylde succeskriterie [3.1.2 Sprog, der anvendes til dele af indholdet i WCAG 2.1](#).

9.3.2 Forudsigelig

9.3.2.1 I fokus

Hvis IKT er en webside, skal den opfylde succeskriterie [3.2.1 I fokus i WCAG 2.1](#).

9.3.2.2 Ved input

Hvis IKT er en webside, skal den opfylde succeskriterie [3.2.2 Ved input i WCAG 2.1](#).

9.3.2.3 Konsekvent navigation

Hvis IKT er en webside, skal den opfylde succeskriterie [3.2.3 Konsekvent navigation i WCAG 2.1](#).

9.3.2.4 Konsekvent identifikation

Hvis IKT er en webside, skal den opfylde succeskriterie [3.2.4 Konsekvent identifikation i WCAG 2.1](#).

9.3.3 Inpuhjælp

9.3.3.1 Identifikation af fejl

Hvis IKT er en webside, skal den opfylde succeskriterie [3.3.1 Identifikation af fejl i WCAG 2.1](#).

9.3.3.2 Etiketter eller instruktioner

Hvis IKT er en webside, skal den opfylde succeskriterie [3.3.2 Etiketter eller instruktioner i WCAG 2.1](#).

9.3.3.3 Fejlforslag

Hvis IKT er en webside, skal den opfylde succeskriterie [3.3.3 Fejlforslag i WCAG 2.1](#).

DS/EN 301549:2021 (DA)
EN 301549:2021

9.3.3.4 Forhindring af fejl (juridisk, økonomisk, data)

Hvis IKT er en webside, skal den opfylde succeskriterie [3.3.4 Forhindring af fejl \(juridisk, økonomisk, data\) i WCAG 2.1](#).

9.4 Robust

9.4.1 Kompatibel

9.4.1.1 Parsing

Hvis IKT er en webside, skal den opfylde succeskriterie [4.1.1 Parsing i WCAG 2.1](#).

9.4.1.2 Navn, rolle, værdi

Hvis IKT er en webside, skal den opfylde succeskriterie [4.1.2 Navn, rolle, værdi i WCAG 2.1](#).

9.4.1.3 Statusmeddelelser

Hvis IKT er en webside, skal den opfylde succeskriterie [4.1.3 Statusbeskeder i WCAG 2.1](#).

9.5 Succeskriterier på niveau AAA i WCAG 2.1

Ud over succeskriterierne på niveau AA omfattet af 9.1 til 9.4, omfatter Retningslinjerne for Tilgængeligt Webindhold også succeskriterier på niveau AAA. Disse er anført i tabel 9.1. Webforfattere og indkøbsansvarlige med speciale inden for tilgængelighed opfordres til at tage hensyn til succeskriterierne på niveau AAA i WCAG 2.1 som, når det er muligt at anvende dem, kan øge tilgængeligheden ud over det, som kræves i dette dokument.

NOTE: W3C anfører, at "Det anbefales ikke, at overholdelse af krav på niveau AAA kræves i en standardpolitik for hele websteder, da det for visse former for indhold ikke er muligt at opfylde samtlige succeskriterier for niveau AAA."

Tabel 9.1: Succeskriterier på niveau AAA i WCAG 2.1

Nr.	Retningslinje	Succeskriterienr.	Succeskriterietitel
1	Tidsafhængige medier	1.2.6	Tegnsprog (forudindspillet)
2	Tidsafhængige medier	1.2.7	Udvidet synstolkning (forudindspillet)
3	Tidsafhængige medier	1.2.8	Mediealternativ (forudindspillet)
4	Tidsafhængige medier	1.2.9	Rent lydindhold (direkte)
5	Tilpasset	1.3.6	Identifikation af formål
6	Skelnelig	1.4.6	Kontrast (udvidet)
7	Skelnelig	1.4.7	Lav eller ingen baggrundslyd
8	Skelnelig	1.4.8	Visuel præsentation
9	Skelnelig	1.4.9	Billeder af tekst (ingen undtagelser)
10	Tilgængelig via tastatur	2.1.3	Tastatur (ingen undtagelse)
11	Passende tid	2.2.3	Ingen timing
12	Passende tid	2.2.4	Afbrydelser
13	Passende tid	2.2.5	Godkendelse på ny
14	Passende tid	2.2.6	Timeouts
15	Anfald og fysiske reaktioner	2.3.2	Tre glimt
16	Anfald og fysiske reaktioner	2.3.3	Animation ved interaktion
17	Navigerbar	2.4.8	Placering
18	Navigerbar	2.4.9	Formål med links (links alene)
19	Navigerbar	2.4.10	Sektionsoverskrifter
20	Inputmetoder	2.5.5	Målstørrelse
21	Inputmetoder	2.5.6	Samtidige inputmekanismer
22	Læselig	3.1.3	Usædvanlige ord
23	Læselig	3.1.4	Forkortelser
24	Læselig	3.1.5	Læseniveau
25	Læselig	3.1.6	Udtale
26	Forudsigelig	3.2.5	Ændring efter anmodning
27	Inpuhjælp	3.3.5	Hjælp
28	Inpuhjælp	3.3.6	Forhindring af fejl (alle)

9.6 WCAG-overensstemmelseskrav

Hvis IKT er en webside, skal den opfylde alle følgende fem overensstemmelseskrav på niveau AA i WCAG 2.1 [5]:

- 1) Overensstemmelsesniveau
- 2) Hele sider
- 3) Afsluttede processer
- 4) Kun anvendelse af teknologier, der er tilgængelighedsunderstøttede
- 5) Non-interferens

NOTE 1: En webside, der opfylder alle kravene i 9.1 til 9.4, eller hvor der er en alternativ version i overensstemmelse med niveau AA (som defineret i WCAG 2.1 [5]), opfylder overensstemmelseskrav 1.

NOTE 2: Ifølge W3C: "udvider WCAG 2.1 Retningslinjerne for Tilgængeligt Webindhold 2.0 [4], som blev udgivet som en anbefaling fra W3C i december 2008. Indhold, der er i overensstemmelse med WCAG 2.1, opfylder også kravene i WCAG 2.0 og dermed politikker, som refererer til WCAG 2.0" [4].

NOTE 3: Overensstemmelseskrav 5 angiver, at alt indhold på siden, herunder indhold, der ikke ellers danner grundlag for at opfylde overensstemmelseskrav, opfylder 9.1.4.2, 9.2.1.2, 9.2.2.2 og 9.2.3.1.

DS/EN 301549:2021 (DA)
EN 301549:2021

10 Ikke-webbaserede dokumenter

10.0 Generelt (informativt)

Kravene i pkt. 10 gælder for

- dokumenter, der ikke er websider
- dokumenter, der ikke er indlejret i websider, og
- dokumenter, der leveres sammen med websider, men som hverken er indlejret i eller renderet sammen med den webside, de kan tilgås fra (dvs. at dette punkt gælder for dokumenter, der kan downloades).

Pkt. 9 indeholder krav til dokumenter, som er i websider, eller som er indlejret i websider, og som anvendes i renderingen, eller som er beregnet til at blive renderet sammen med den webside, de er indlejret i.

NOTE 1: Eksempler på dokumenter er breve, regneark, e-mails, bøger, billeder, præsentationer og film, der har en tilknyttet brugeragent, som fx en dokumentlæser, redigeringsprogram eller medieafspiller.

NOTE 2: Et enkeltstående dokument kan være sammensat af flere filer som fx videoindhold og lukket tekstning. Dette er normalt ikke indlysende for slutbrugeren af dokumentet/indholdet.

NOTE 3: Dokumenter kræver en brugeragent, for at indholdet kan præsenteres for brugerne. Kravene til brugeragenter kan findes i pkt. 11.

NOTE 4: Kravene til indhold, som er en del af software, kan findes i pkt. 11.

NOTE 5: Succeskriterierne i pkt. 10 har til formål at harmonisere med arbejdsgruppens bemærkning [i.26], som er udarbejdet af W3C's [WCAG2ICT Task Force](#).

NOTE 6: "Tomme" punkter er indsat for at opretholde den overensstemmende nummerering i pkt. 9, 10 og 11.

NOTE 7: Kravene i pkt. 10 gælder også for dokumenter, der er beskyttet ved hjælp af mekanismer såsom digitale signaturer, kryptering, adgangskodebeskyttelse og vandmærker, når de præsenteres for brugeren.

NOTE 8: Det er best practice at tilvejebringe metadata om dokumentets tilgængelighed i eller særskilt fra dokumentet ved hjælp af WebSchemas/Accessibility 2.0 [i.38].

10.1 Opfattelig

10.1.1 Tekstbaserede alternativer

10.1.1.1 Ikke-tekstbaseret indhold

Hvis IKT er et ikke-webbaseret dokument, skal det opfylde succeskriterie [1.1.1 Ikke-tekstbaseret indhold i WCAG 2.1](#).

NOTE: CAPTCHA'er forekommer på nuværende tidspunkt ikke uden for internettet. Forekommer de alligevel, gælder denne vejledning.

10.1.2 Tidsafhængige medier

10.1.2.1 Rent lydindhold og rent videoindhold (forudindspillet)

Hvis IKT er et ikke-webbaseret dokument, skal det opfylde succeskriterie [1.2.1 Rent lydindhold \(audio only\) og rent videoindhold \(video only\) \(forudindspillet\) i WCAG 2.1](#).

NOTE: Alternativet kan leveres direkte i dokumentet eller i en alternativ version, der opfylder succeskriteriet.

10.1.2.2 Tekstning (forudindspillet)

Hvis IKT er et ikke-webbaseret dokument, skal det opfylde succeskriterie [1.2.2 Tekstning \(forudindspillet\) WCAG 2.1](#).

NOTE: Definitionen af "tekstning" i WCAG 2.1 bemærker, at "tekstning i nogle lande kaldes undertekster". Undertiden omtales de også som "undertekster til personer med hørenedsættelse". I henhold til definitionen i WCAG 2.1 skal tekstning, hvad end det kaldes tekstning eller undertekster, indebære "et synkroniseret visuelt alternativ og/eller et tekstbaseret alternativ til både tale og anden lydbaseret information, som er nødvendig for at forstå medieindholdet", hvor ikke-talebaseret information omfatter "lydeffekter, musik, latter, taleridentifikation og placering".

10.1.2.3 Synstolkning eller mediealternativ (forudindspillet)

Hvis IKT er et ikke-webbaseret dokument, skal det opfylde succeskriterie [1.2.3 Synstolkning eller mediealternativ \(forudindspillet\) i WCAG 2.1](#).

NOTE 1: Definitionen af "synstolkning" i WCAG 2.1 angiver, at "synstolkning" "også kaldes 'videotolkning' og 'beskrivende fortælling'".

NOTE 2: Sekundære eller alternative lydspor er almindeligt anvendt til dette formål.

10.1.2.4 Tekstning (direkte)

Hvis IKT er et ikke-webbaseret dokument, skal det opfylde succeskriterie [1.2.4 Tekstning \(direkte\) i WCAG 2.1](#).

NOTE: Definitionen af "tekstning" i WCAG 2.1 bemærker, at "tekstning i nogle lande kaldes undertekster". Undertiden omtales de også som "undertekster til personer med hørenedsættelse". I henhold til definitionen i WCAG 2.1 skal tekstning, hvad end det kaldes tekstning eller undertekster, indebære "et synkroniseret visuelt alternativ og/eller et tekstbaseret alternativ til både tale og anden lydbaseret information, som er nødvendig for at forstå medieindholdet", hvor ikke-talebaseret information omfatter "lydeffekter, musik, latter, taleridentifikation og placering".

10.1.2.5 Synstolkning (forudindspillet)

Hvis IKT er et ikke-webbaseret dokument, skal det opfylde succeskriterie [1.2.5 Synstolkning \(forudindspillet\) i WCAG 2.1](#).

NOTE 1: Definitionen af "synstolkning" i WCAG 2.1 angiver, at "synstolkning" "også kaldes 'videotolkning' og 'beskrivende fortælling'".

NOTE 2: Sekundære eller alternative lydspor er almindeligt anvendt til dette formål.

DS/EN 301549:2021 (DA)
EN 301549:2021

10.1.3 Tilpasset

10.1.3.1 Information og relationer

Hvis IKT er et ikke-webbaseret dokument, skal det opfylde succeskriterie [1.3.1 Information og relationer i WCAG 2.1](#).

NOTE: Hvis dokumenter indeholder strukturtyper (roller), som ikke er standard, er det best practice at tildele dem en standardstrukturtype som en fall-back-løsning for læseren.

10.1.3.2 Meningsfuld rækkefølge

Hvis IKT er et ikke-webbaseret dokument, skal det opfylde succeskriterie [1.3.2 Meningsfuld rækkefølge i WCAG 2.1](#).

10.1.3.3 Sensoriske egenskaber

Hvis IKT er et ikke-webbaseret dokument, skal det opfylde succeskriterie [1.3.3 Sensoriske egenskaber i WCAG 2.1](#).

10.1.3.4 Retning

Hvis IKT er et ikke-webbaseret dokument, skal det opfylde succeskriterie [1.3.4 Retning i WCAG 2.1](#).

10.1.3.5 Identifikation af inputformål

Hvis IKT er et ikke-webbaseret dokument, skal det opfylde succeskriterie [1.3.5 Identifikation af inputformål i WCAG 2.1](#).

10.1.4 Skelnelig

10.1.4.1 Anvendelse af farve

Hvis IKT er et ikke-webbaseret dokument, skal det opfylde succeskriterie [1.4.1 Anvendelse af farve i WCAG 2.1](#).

10.1.4.2 Kontrol af lyd

Hvis IKT er et ikke-webbaseret dokument, skal det opfylde succeskriteriet i tabel 10.1.

Tabel 10.1: Succeskriterie for dokument: Kontrol af lyd

Hvis en lyd i et dokument afspilles automatisk i mere end 3 sekunder, er der enten en mekanisme til at sætte lyden på pause eller standse den, eller en mekanisme til at regulere lydstyrken uafhængigt af det overordnede systems lydstyrkeniveau.
NOTE 1: Da enhver del af et dokument, som ikke opfylder dette succeskriterie, kan påvirke en brugers evne til at anvende hele dokumentet, skal alt indhold i dokumentet (uanset om det anvendes til at opfylde andre succeskriterier) opfylde dette succeskriterie.
NOTE 2: Dette succeskriterie er identisk med succeskriterie 1.4.2 Kontrol af lyd i WCAG 2.1 , idet "på en webside" er erstattet af "i et dokument", "enhver form for indhold" af "enhver del af et dokument", "hele siden" af "hele dokumentet", "på websiden" af "i dokumentet", og "Se forudsætning for overholdelse af krav 5: Non-interferens" er fjernet samt note 1 tilføjet.

10.1.4.3 Kontrast (minimum)

Hvis IKT er et ikke-webbaseret dokument, skal det opfylde succeskriterie [1.4.3 Kontrast \(minimum\) i WCAG 2.1](#).

10.1.4.4 Ændring af tekststørrelse

Hvis IKT er et ikke-webbaseret dokument, skal det opfylde succeskriterie [1.4.4 Ændring af tekststørrelse i WCAG 2.1](#).

NOTE 1: Indhold, for hvilket der findes softwareafspillere, visningsprogrammer eller redigeringsprogrammer med en zoomfunktion til 200 % forstørrelse opfylder automatisk dette succeskriterie, når det anvendes med sådanne afspillere, medmindre indholdet ikke kan fungere med zoom.

NOTE 2: Dette succeskriterie handler om muligheden for, at brugerne kan forstørre teksten på skærmen med mindst 200 % uden at skulle bruge kompenserende teknologi. Dette betyder, at applikationen giver mulighed for at forstørre teksten 200 % (zoom eller på anden måde) uden tab af indhold eller funktionalitet, eller at applikationen fungerer med platformfunktioner, som opfylder dette krav.

NOTE 3: Det er best practice kun at bruge skrifttyper, der giver mulighed for skalering uden tab af kvalitet (fx pixeleret præsentation). Dette gælder særligt for indlejrede skrifttyper.

10.1.4.5 Billeder af tekst

Hvis IKT er et ikke-webbaseret dokument, skal det opfylde succeskriterie [1.4.5 Billeder af tekst i WCAG 2.1](#).

10.1.4.6 Tomt

10.1.4.7 Tomt

10.1.4.8 Tomt

10.1.4.9 Tomt

10.1.4.10 Ombrydningsvisning

Hvis IKT er et ikke-webbaseret dokument, skal det opfylde succeskriteriet i tabel 10.2.

Tabel 10.2: Succeskriterie for dokument: Ombrydningsvisning

<p>Indhold kan præsenteres uden tab af information eller funktionalitet og uden at skulle scrolle i to dimensioner for så vidt angår</p> <ul style="list-style-type: none"> • Lodret scrollende indhold i en bredde svarende til 320 CSS pixels. • Vandret scrollende indhold i en højde svarende til 256 CSS pixels. <p>Med undtagelse af dele af indholdet, som kræver todimensionelt layout for at blive anvendt eller give mening.</p>
<p>NOTE 1: 320 CSS-pixels svarer til en oprindelig præsentationsramme (viewport) med en bredde på 1 280 CSS ved 400 % zoom. For dokumenter, som er designet til at scrolle vandret (fx med lodret tekst), svarer de 256 CSS-pixels til en oprindelig præsentationsramme (viewport) med en højde på 1 024 pixels ved 400 % zoom.</p> <p>NOTE 2: Eksempler på indhold, som kræver todimensionelt layout, er billeder, kort, diagrammer, video, spil, præsentationer, datatabeller og grænseflader, hvor det er nødvendigt at have værktøjslinjer i visningen, når indholdet håndteres.</p> <p>NOTE 3: Dette succeskriterie er identisk med succeskriterie 1.4.10 Ombrydningsvisning i WCAG 2.1, idet de oprindelige noter i WCAG 2.1 er erstattet med note 1 og 2 ovenfor.</p>

10.1.4.11 Kontrast for ikke-tekstbaseret indhold

Hvis IKT er et ikke-webbaseret dokument, skal det opfylde succeskriterie [1.4.11 Kontrast for ikke-tekstbaseret indhold i WCAG 2.1](#).

DS/EN 301549:2021 (DA)
EN 301549:2021

10.1.4.12 Tekstafstand

Hvis IKT er et ikke-webbaseret dokument, der ikke har et layoutområde for indhold med fast størrelse, som er nødvendigt for den information, der formidles, skal det opfylde succeskriterie [1.4.12 Tekstafstand i WCAG 2.1](#).

10.1.4.13 Indhold ved svævepegning (hover) eller fokus

Hvis IKT er et ikke-webbaseret dokument, skal det opfylde succeskriterie [1.4.13 Indhold ved svævepegning \(hover\) eller fokus i WCAG 2.1](#).

10.2 Anvendelig

10.2.1 Tilgængelig via tastatur

10.2.1.1 Tastatur

Hvis IKT er et ikke-webbaseret dokument, skal det opfylde succeskriterie [2.1.1 Tastatur i WCAG 2.1](#).

10.2.1.2 Ingen tastaturfælde

Hvis IKT er et ikke-webbaseret dokument, skal det opfylde succeskriteriet i tabel 10.3.

Tabel 10.3: Succeskriterie for dokument: Ingen tastaturfælde

<p>Hvis tastaturfokus kan flyttes til en komponent i dokumentet ved hjælp af en tastaturgrænseflade, kan fokus flyttes væk fra denne komponent udelukkende ved hjælp af en tastaturgrænseflade, og hvis det kræver andet end umodificerede pile- eller tabulatortaster eller andre standard lukkemetoder, får brugeren anvisninger om den metode, der skal anvendes til at flytte fokus.</p>
<p>NOTE 1: Da enhver del af et dokument, som ikke opfylder dette succeskriterie, kan påvirke en brugers evne til at anvende hele dokumentet, er det nødvendigt, at alt indhold i dokumentet (uanset om det anvendes til at opfylde andre succeskriterier) opfylder dette succeskriterie.</p>
<p>NOTE 2: Standard lukkemetoder kan variere fra platform til platform. For eksempel er Escape-tasten på mange desktopplatforme en standard lukkemetode.</p>
<p>NOTE 3: Dette succeskriterie er identisk med succeskriterie 2.1.2 Ingen tastaturfælde i WCAG 2.1, idet "side" og "websiteside" er erstattet af "dokument", og "Se forudsætning for overholdelse af krav 5: Non-interferens" er fjernet, og note 2 ovenfor er tilføjet, og note 1 ovenfor er redigeret, så ordet "skal" undgås.</p>

10.2.1.3 Tomt

10.2.1.4 Genvejstaster

Hvis IKT er et ikke-webbaseret dokument, skal det opfylde succeskriterie [2.1.4 Genvejstaster i WCAG 2.1](#).

10.2.2 Passende tid

10.2.2.1 Justerbar tidsbegrænsning (timing)

Hvis IKT er et ikke-webbaseret dokument, skal det opfylde succeskriteriet i tabel 10.4.

Tabel 10.4: Succeskriterie for dokument: Justerbar tidsbegrænsning (timing)

For hver tidsbegrænsning, der er sat af dokumentet, gælder mindst et af følgende punkter:

- **Slå fra:** Brugeren kan slå tidsbegrænsningen fra, før den indtræder, eller
- **Justere:** Brugeren kan justere tidsbegrænsningen, før den indtræder; over en bred skala, som er mindst ti gange standardindstillingens varighed, eller
- **Forlænge:** Brugeren advares, før tiden udløber, og får mindst 20 sekunder til at forlænge tidsbegrænsningen med en simpel handling (fx "tryk på mellemrumstasten"), og brugeren får mulighed for at forlænge tiden mindst ti gange, eller
- **Undtagelse ved realtid:** Tidsbegrænsningen er en nødvendig del af en begivenhed i realtid (fx en auktion), og der ikke er noget muligt alternativ til tidsbegrænsningen, eller
- **Nødvendig undtagelse:** Tidsbegrænsningen er nødvendig, og forlængelse heraf ville gøre handlingen ugyldig, eller
- **20 timers undtagelse:** Tidsbegrænsningen varer længere end 20 timer.

NOTE 1: Dette succeskriterie hjælper med at sikre, at brugere kan udføre opgaver uden uventede ændringer i indhold eller kontekst, som er resultat af en tidsbegrænsning. Dette succeskriterie bør betragtes sammen med succeskriterie [3.2.1 i WCAG 2.1](#), som sætter grænser for ændringer af indhold eller kontekst som følge af brugerhandling.

NOTE 2: Dette succeskriterie er identisk med succeskriterie [2.2.1 Justerbar tidsbegrænsning \(timing\) i WCAG 2.1](#), idet "indholdet" er erstattet af "dokumenter", og ordene "WCAG 2.1" er tilføjet efter "succeskriterie" i note 1 ovenfor.

10.2.2.2 Pause, stop, skjul

Hvis IKT er et ikke-webbaseret dokument, skal det opfylde succeskriteriet i tabel 10.5.

Tabel 10.5: Succeskriterie for dokument: Pause, stop, skjul

For bevægelse, blink, scrolling eller automatisk opdatering af information gælder samtlige følgende punkter:

- **Bevægelse, blink, scrolling:** Ved enhver form for bevægelse, blink eller scrolling af information, der (1) starter automatisk, (2) varer mere end fem sekunder og (3) præsenteres samtidigt med andet indhold, findes der en mekanisme, så brugeren kan standse, skjule eller sætte informationen på pause, medmindre bevægelsen, blinket eller scrollningen er en nødvendig del af en handling, og
- **Automatisk opdatering:** Ved enhver form for automatisk opdatering af information, der (1) starter automatisk og (2) præsenteres samtidigt med andet indhold, findes der en mekanisme, som gør det muligt for brugeren at standse, skjule eller sætte opdateringen på pause, eller at styre opdateringshyppigheden, medmindre den automatiske opdatering er en nødvendig del af en aktivitet.

NOTE 1: For krav vedrørende flimrende eller glimtende indhold se [vejledning 2.3 i WCAG 2.1](#).

NOTE 2: Da enhver del af et dokument, som ikke opfylder dette succeskriterie, kan påvirke en brugers evne til at anvende hele dokumentet, er det nødvendigt, at alt indhold i dokumentet (uanset om det anvendes til at opfylde andre succeskriterier) opfylder dette succeskriterie.

NOTE 3: Der er ikke krav om, at indhold, der opdateres periodisk af software, eller som bliver streamet til en brugeragent, skal kunne gemme eller præsentere information, der er genereret eller modtaget mellem starten af pausen og genoptagelsen af præsentationen, da dette ikke nødvendigvis kan lade sig gøre teknisk, og det i mange situationer ville være misvisende at gøre det.

NOTE 4: En animation, der optræder som en del af en forudindlæsende fase eller lignende situation, kan anses som nødvendig, hvis ingen brugere er i stand til at interagere i denne fase, og hvis mangel på indikation kunne skabe forvirring for brugerne og få dem til at tro, at indholdet enten er frosset eller beskadiget.

NOTE 5: Dette succeskriterie er identisk med succeskriterie [2.2.2 Pause, stop, skjul i WCAG 2.1](#), idet "side" og "websiteside" er erstattet af "dokument", og "Se forudsætning for overholdelse af krav 5: Non-interferens" i note 2 til succeskriteriet er fjernet, ordene "WCAG 2.1" er tilføjet efter "vejledning" i note 1 ovenfor, og note 2 ovenfor er redigeret for at undgå anvendelse af ordet "skal" ("must").

DS/EN 301549:2021 (DA)
EN 301549:2021

10.2.3 Anfald og fysiske reaktioner

10.2.3.1 Grænseværdi på tre glimt eller derunder

Hvis IKT er et ikke-webbaseret dokument, skal det opfylde succeskriteriet i tabel 10.6.

Tabel 10.6 Succeskriterie for dokument: Grænseværdi på tre glimt eller derunder

Dokumenter indeholder intet indhold, der glimter mere end tre gange på et sekund, eller glimtet ligger under grænseværdier for generelle glimt og røde glimt.
NOTE 1: Da enhver del af et dokument, som ikke opfylder dette succeskriterie, kan påvirke en brugers evne til at anvende hele dokumentet, er det nødvendigt, at alt indhold i dokumentet (uanset om det anvendes til at opfylde andre succeskriterier) opfylder dette succeskriterie.
NOTE 2: Dette succeskriterie er identisk med succeskriterie 2.3.1 Grænseværdi på tre glimt eller derunder i WCAG 2.1 , idet "websiteside" er erstattet af "dokumenter", "hele siden" af "hele dokumentet", "websiden" af "dokumentet", og "Se forudsætning for overholdelse af krav 5: Non-interferens" er fjernet, og note 1 ovenfor er redigeret, så ordet "skal" ("must") undgås.

10.2.4 Navigerbar

10.2.4.1 Tomt

NOTE 1: Det tilhørende websiderelaterede krav "Spring over blokke" gælder ikke for enkeltstående dokumenter, men for en specifik definition af "dokumentsæt", som er sjældne.

NOTE 2: Selvom det ikke er et krav, betragtes muligheden for at springe over blokke af indhold, der gentages i dokumenter, generelt som best practice og adresserer brugerens behov.

10.2.4.2 Dokumenttitel

Hvis IKT er et ikke-webbaseret dokument, skal det opfylde succeskriteriet i tabel 10.7.

Tabel 10.7 Succeskriterie for dokument: Dokumenttitel

Dokumenter har titler, der beskriver emne eller formål.
NOTE 1: Navnet på et dokument (fx dokument, mediefil) er en tilstrækkelig titel, hvis det beskriver emnet eller formålet.
NOTE 2: Dette succeskriterie er identisk med succeskriterie 2.4.2 Sider har titler i WCAG 2.1 , idet "websiteside" er erstattet af "dokumenter", og note 1 ovenfor er tilføjet.

10.2.4.3 Fokusrækkefølge

Hvis IKT er et ikke-webbaseret dokument, skal det opfylde succeskriteriet i tabel 10.8.

Tabel 10.8 Succeskriterie for dokument: Fokusrækkefølge

Hvis et dokument kan navigeres sekventielt, og hvis navigationssekvenserne påvirker mening eller betjening, skal fokuserbare komponenter opnå fokus i en rækkefølge, der bevarer meningen og betjeningsmulighederne.
NOTE: Dette succeskriterie er identisk med succeskriterie 2.4.3 Fokusrækkefølge i WCAG 2.1 , idet "websiteside" er erstattet af "dokument".

10.2.4.4 Formål med links (i kontekst)

Hvis IKT er et ikke-webbaseret dokument, skal det opfylde succeskriterie [2.4.4 Formål med links \(i kontekst\) i WCAG 2.1](#).

10.2.4.5 Tomt

NOTE: Det tilhørende websiderelaterede krav "Flere måder" gælder ikke for enkeltstående dokumenter, men for en specifik definition af "dokumentsæt", som er sjældne.

10.2.4.6 Overskrifter og etiketter

Hvis IKT er et ikke-webbaseret dokument, skal det opfylde succeskriterie [2.4.6 Overskrifter og etiketter i WCAG 2.1](#).

10.2.4.7 Synligt fokus

Hvis IKT er et ikke-webbaseret dokument, skal det opfylde succeskriterie [2.4.7 Synligt fokus i WCAG 2.1](#).

10.2.5 Inputmetoder

10.2.5.1 Pegebevægelser

Hvis IKT er et ikke-webbaseret dokument, skal det opfylde succeskriteriet i tabel 10.9.

Tabel 10.9 Succeskriterie for dokument: Pegebevægelser

<p>Al funktionalitet, der betjenes ved hjælp af flerpunkts- eller stibaserede bevægelser, kan betjenes med en enkelt pegebevægelse uden stibaseret bevægelse, medmindre en flerpunkts- eller stibaseret bevægelse er nødvendig.</p>
<p>NOTE 1: Dette krav gælder for dokumenter, der fortolker pegebevægelser (dvs. dette gælder ikke handlinger, der er nødvendige for at betjene brugeragenten eller den kompenserende teknologi).</p>
<p>NOTE 2: Dette succeskriterie er identisk med succeskriterie 2.5.1 Pegebevægelser i WCAG 2.1, idet den oprindelige note i WCAG 2.1 er erstattet med note 1 ovenfor.</p>

10.2.5.2 Pegeannullering

Hvis IKT er et ikke-webbaseret dokument, skal det opfylde succeskriteriet i tabel 10.10.

Tabel 10.10 Succeskriterie for dokument: Pegeannullering

<p>For funktionaliteter, der kan betjenes ved hjælp af en enkelt pegebevægelse, gælder mindst et af følgende punkter:</p> <ul style="list-style-type: none"> • Ingen trykhandling: Trykhandlingen for pegebevægelsen anvendes ikke til at udføre nogen del af funktionen • Afbryd eller fortryd: Funktionaliteten udføres på sliphandlingen, og der findes en mekanisme til at afbryde funktionaliteten inden fuldførelse eller til at fortryde funktionaliteten efter udførelse • Sliphandling medfører ophævelse: Sliphandlingen ophæver ethvert resultat af den foregående trykhandling • Nødvendig: Udførelse af funktionaliteten på trykhandlingen er nødvendig.
<p>NOTE 1: Funktioner, der efterligner tryk på et tastatur eller numerisk tastatur, regnes for nødvendige.</p>
<p>NOTE 2: Dette krav gælder for dokumenter, der fortolker pegebevægelser (dvs. dette gælder ikke handlinger, der er nødvendige for at betjene brugeragenten eller den kompenserende teknologi).</p>
<p>NOTE 3: Dette succeskriterie er identisk med succeskriterie 2.5.2 Pegeannullering i WCAG 2.1, idet den oprindelige note i WCAG 2.1 er erstattet med note 1 og 2 ovenfor.</p>

10.2.5.3 Etiket i navn

Hvis IKT er et ikke-webbaseret dokument, skal det opfylde succeskriterie [2.5.3 Etiket i navn i WCAG 2.1](#).

10.2.5.4 Betjening via bevægelse

Hvis IKT er et ikke-webbaseret dokument, skal det opfylde succeskriterie [2.5.4 Betjening via bevægelse i WCAG 2.1](#).

DS/EN 301549:2021 (DA)
EN 301549:2021

10.3 Forståelig

10.3.1 Læselig

10.3.1.1 Sprog i dokumentet

Hvis IKT er et ikke-webbaseret dokument, skal det opfylde succeskriteriet i tabel 10.11.

Tabel 10.11 Succeskriterie for dokument: Sprog i dokumentet

Det standardindstillede menneskelige sprog i hvert dokument er programmeringsmæssigt bestemt.
NOTE: Dette succeskriterie er identisk med succeskriterie 3.1.1 Sprog på siden i WCAG 2.1 , idet "webside" er erstattet af "dokument".

10.3.1.2 Sprog, der anvendes til dele af indholdet

Hvis IKT er et ikke-webbaseret dokument, skal det opfylde succeskriteriet i tabel 10.12.

Tabel 10.12 Succeskriterie for dokument: Sprog, der anvendes til dele af indholdet

Det menneskelige sprog, der anvendes i hver passage eller sætningsdel i dokumentet, er programmeringsmæssigt bestemt. Undtaget herfra er egennavne, tekniske termer, ord med ubestemt sproglig baggrund samt ord eller vendinger, der er blevet en del af sprogbrugen i den tekst, de umiddelbart indgår i.
NOTE 1: Der er nogle dokumentteknologier, hvor der ikke findes nogen metode understøttet af kompenserende teknologi til opmærkning af sproget til de forskellige passager eller sætningsdele i dokumentet, og det ville derfor ikke være muligt at opfylde dette succeskriterie med sådanne teknologier.
NOTE 2: Nedarvning er én almindelig metode. For eksempel bruger et dokument et sprog, og det kan antages, at al teksten eller brugergrænsefladeelementerne i det pågældende dokument bruger samme sprog, medmindre andet er angivet.
NOTE 3: Dette succeskriterie er identisk med succeskriterie 3.1.2 Sprog, der anvendes til dele af indholdet i WCAG 2.1 , idet "indhold" er erstattet af "dokument", og note 1 og 2 ovenfor er tilføjet.

10.3.2 Forudsigelig

10.3.2.1 I fokus

Hvis IKT er et ikke-webbaseret dokument, skal det opfylde succeskriterie [3.2.1 I fokus i WCAG 2.1](#).

NOTE: Nogle sammensatte dokumenter og deres brugeragenter er beregnet til at tilbyde væsentligt forskellig visnings- og redigeringsfunktionalitet, afhængigt af hvilken del af det sammensatte dokument, der interageres med (fx en præsentation, der indeholder et indlejret regneark, hvor menuerne og værktøjslinjerne i brugeragenten ændrer sig, afhængigt af om brugeren interagerer med præsentationsindholdet eller det indlejrede regnearksindhold). Hvis brugeren bruger en anden mekanisme end en, der sætter fokus på den del af det sammensatte dokument, med hvilken de har til hensigt at interagere (fx ved hjælp af et menuvalg eller en særlig tastaturhandling), ville enhver ændring af kontekst ikke være underlagt dette succeskriterie, fordi den ikke blev forårsaget af en ændring af fokus.

10.3.2.2 Ved input

Hvis IKT er et ikke-webbaseret dokument, skal det opfylde succeskriterie [3.2.2 Ved input i WCAG 2.1](#).

10.3.2.3 Tomt

NOTE: Det tilhørende websiderelaterede krav "Konsekvent navigation" gælder ikke for enkeltstående dokumenter, men for en specifik definition af "dokumentsæt", som er sjældne.

10.3.2.4 Tomt

NOTE: Det tilhørende websiderelaterede krav "Konsekvent identifikation" gælder ikke for enkeltstående dokumenter, men for en specifik definition af "dokumentsæt", som er sjældne.

10.3.3 Inpuhjælp

10.3.3.1 Identifikation af fejl

Hvis IKT er et ikke-webbaseret dokument, skal det opfylde succeskriterie [3.3.1 Identifikation af fejl i WCAG 2.1](#).

10.3.3.2 Etiketter eller instruktioner

Hvis IKT er et ikke-webbaseret dokument, skal det opfylde succeskriterie [3.3.2 Etiketter eller instruktioner i WCAG 2.1](#).

10.3.3.3 Fejlforslag

Hvis IKT er et ikke-webbaseret dokument, skal det opfylde succeskriterie [3.3.3 Fejlforslag i WCAG 2.1](#).

10.3.3.4 Forhindring af fejl (juridisk, økonomisk, data)

Hvis IKT er et ikke-webbaseret dokument, skal det opfylde succeskriteriet i tabel 10.13.

Tabel 10.13 Succeskriterie for dokument: Forhindring af fejl (juridisk, økonomisk, data)

<p>For dokumenter, som medfører juridiske forpligtelser eller økonomiske transaktioner for brugeren, som tilpasser eller sletter brugerkontrollerede data i datalagringsystemer, eller som afleverer svar på test udført af brugeren, skal mindst et af følgende punkter gælde:</p> <ol style="list-style-type: none"> 1) Reversibel: Det indsendte er reversibelt. 2) Kontrolleret: Data, der indtastes af brugeren, kontrolleres for inputfejl, og brugeren får mulighed for at rette fejlene. 3) Bekræftet: Der findes en mekanisme, som gør det muligt at gennemse, bekræfte og rette information, før indsendelsen afsluttes. <p>NOTE: Dette succeskriterie er identisk med succeskriterie 3.3.4 Forhindring af fejl (juridisk, økonomisk, data) i WCAG 2.1, idet "websider" er erstattet af "dokumenter".</p>
--

10.4 Robust

10.4.1 Kompatibel

10.4.1.1 Parsing

Hvis IKT er et ikke-webbaseret dokument, skal det opfylde succeskriteriet i tabel 10.14.

Tabel 10.14 Succeskriterie for dokument: Parsing

<p>For dokumenter, der anvender opmærkningssprog på en måde, så opmærkningen eksponeres separat og er tilgængeligt for kompenserende teknologier og tilgængelighedsfunktionaliteter i software eller for en brugeragent, som kan vælges af brugeren, har elementerne komplette start- og sluttags, er indlejrede efter deres specifikationer, indeholder ikke attribut-dubletter, og ID'er er unikke; undtagen hvor specifikationerne tillader det.</p> <p>NOTE 1: Start- og sluttags, der mangler et vigtigt skriftegn i formateringen, såsom en højre vinkelparentes, eller som indeholder attributværdi-anførselstegn, der er parret forkert, er ikke afsluttede.</p> <p>NOTE 2: Opmærkning er ikke altid tilgængelig for kompenserende teknologi, og brugeren kan ikke altid vælge brugeragenter som fx browsere. I sådanne tilfælde vil overensstemmelse med dette [krav] ikke påvirke tilgængeligheden, som det kan gøre for webindhold, hvor det eksponeres.</p> <p>NOTE 3: Eksempler på opmærkning, der eksponeres separat, og som er tilgængelig for kompenserende teknologier og brugeragenter, omfatter, men er ikke begrænset til: dokumenter kodet i HTML, ODF og OOXML. I disse eksempler kan opmærkningen parses helt på to måder: (a) ved hjælp af kompenserende teknologier, som kan åbne dokumentet direkte, (b) ved hjælp af kompenserende teknologier, der anvender brugeragenternes DOM API'er til disse dokumentformater.</p> <p>NOTE 4: Dette succeskriterie er identisk med succeskriterie 4.1.1 Parsing i WCAG 2.1, idet "I indhold, der er implementeret ved hjælp af opmærkningssprog" er erstattet af "For dokumenter, der anvender opmærkningssprog på en måde, så opmærkningen eksponeres separat og er tilgængelig for kompenserende teknologier og tilgængelighedsfunktionaliteter i software eller for en brugeragent, som kan vælges af brugeren", og note 2 og 3 ovenfor er tilføjet.</p>
--

DS/EN 301549:2021 (DA)
EN 301549:2021

10.4.1.2 Navn, rolle, værdi

Hvis IKT er et ikke-webbaseret dokument, skal det opfylde succeskriteriet i tabel 10.15.

Tabel 10.15 Succeskriterie for dokument: Navn, rolle, værdi

<p>For alle brugergrænsefladekomponenter (herunder, men ikke begrænset til, formularelementer, links og komponenter, der er genereret via scripts) gælder det, at navn og rolle kan bestemmes programmeringsmæssigt. Tilstande, egenskaber og værdier, der kan indstilles af brugeren, kan indstilles programmeringsmæssigt, og besked om ændringer i disse elementer kan tilgås af brugeragenter, herunder kompenserende teknologier.</p>
<p>NOTE 1: Dette succeskriterie er primært for softwareudviklere, som udvikler eller anvender tilpassede brugergrænsefladekomponenter. Standardbrugergrænsefladekomponenter på de fleste tilgængelighedsunderstøttede platforme opfylder allerede dette succeskriterie, når de anvendes i henhold til specifikationen.</p>
<p>NOTE 2: Hvad angår dokumentformater, der understøtter interoperabilitet med kompenserende teknologi, opfylder standardbrugergrænsefladekomponenter ofte dette succeskriterie, når de anvendes i henhold til dokumentformatets generelle design og tilgængelighedsvejledning.</p>
<p>NOTE 3: Dette succeskriterie er identisk med succeskriterie 4.1.2 Navn, rolle, værdi i WCAG 2.1, idet den oprindelige note i WCAG er erstattet med 2.1: "Dette succeskriterie er primært for softwareudviklere, som udvikler eller anvender tilpassede brugergrænsefladekomponenter. For eksempel opfylder standardbrugergrænsefladekomponenter på de fleste tilgængelighedsunderstøttede platforme allerede dette succeskriterie, når de anvendes i henhold til specifikationen, samt med tilføjjelsen af note 2 ovenfor.</p>

10.4.1.3 Statusmeddelelser

Hvis IKT er et ikke-webbaseret dokument, skal det opfylde succeskriterie [4.1.3 Statusbeskeder i WCAG 2.1](#).

10.5 Placering af tekstning

Hvis IKT er et ikke-webbaseret dokument, som indeholder synkroniserede medier med tekstning, bør tekstningen ikke dække for relevant information i de synkroniserede medier.

10.6 Synkronisering af synstolkning

Hvis IKT er et ikke-webbaseret dokument, som indeholder synkroniserede medier med synstolkning, bør synstolkningen ikke forstyrre relevant information i de synkroniserede medier.

11 Software

11.0 Generelt (informativt)

Dette punkt stiller krav til:

- platformsoftware
- software, der danner en brugergrænseflade, herunder indhold i softwaren
- forfatterværktøjer
- software, der fungerer som kompenserende teknologi
- mobilapplikationer.

NOTE 1: Brugeragenter er eksempler på software, der giver en brugergrænseflade. De henter, renderer og faciliterer slutbrugerens interaktion med forfattet indhold. Brugeragenter spiller en nødvendig rolle i tilgængeligheden af forfattet indhold, som renderes i brugergrænsefladen. UAAG 2.0 [i.33] indeholder yderligere råd til dem, som udvikler brugeragenter, og som ønsker at øge funktionaliteten ved rendering af forfattet indhold på en tilgængelig måde.

NOTE 2: Kravene til webindhold, herunder software, som er webindhold, kan findes i pkt. 9.

NOTE 3: Kravene til dokumenter, der kan præsenteres af brugeragenter, kan findes i pkt. 10.

NOTE 4: Selvom tilgængeligheden af kommandolinjegrænseflader ikke behandles i dette dokument, kan tilgængelighed opnås ved hjælp af kontekstspecifikke krav, hvoraf nogle kan findes i pkt. 5 eller 11.

Kravene i 11.1 til 11.5 gælder for software, der

- ikke er en webside
- ikke er indlejret i websider eller anvendt i websidens rendering eller funktion.

Pkt. 9 indeholder krav til software, som er i websider, eller som er indlejret i websider, og som anvendes i renderingen, eller som er beregnet til at blive renderet sammen med den webside, softwaren er indlejret i.

Nogle krav i 11.1 til 11.5 har forskellige versioner for åben eller lukket funktionalitet. I de tilfælde vil det tilhørende punkt blive opdelt i to underpunkter.

Succeskriterierne i 11.1 til 11.5 har til formål at harmonisere med W3C-arbejdsgruppens bemærkning [i.26], som er udarbejdet af W3C's [WCAG2ICT Task Force](#).

NOTE 5: Software, der danner en brugergrænseflade, indeholder sit eget indhold. Eksempler på indhold i software omfatter: kontrollerne og teksten, som vises i en menulinje i en grafisk brugergrænsefladeapplikation, billeder der vises på en værktøjslinje, talte ledetekster (prompts) i en auditiv brugergrænseflade, andre kontroller til brugerrinteraktion og anden tekst, grafik eller andet materiale, som ikke loades udefra softwaren.

NOTE 6: "Tomme" punkter er indsat for at opretholde den overensstemmende nummerering i pkt. 9, 10 og 11.

DS/EN 301549:2021 (DA)
EN 301549:2021

11.1 Opfattelig

11.1.1 Tekstbaserede alternativer

11.1.1.1 Ikke-tekstbaseret indhold

11.1.1.1.1 Ikke-tekstbaseret indhold (åben funktionalitet)

Hvis IKT er en ikke-webbaseret software, der danner en brugergrænseflade og understøtter adgang til kompenserende teknologier til skærmlæsning, skal den opfylde succeskriterie [1.1.1 Ikke-tekstbaseret indhold i WCAG 2.1](#).

NOTE: CAPTCHA'er forekommer på nuværende tidspunkt ikke uden for internettet. Forekommer de alligevel, gælder denne vejledning.

11.1.1.1.2 Ikke-tekstbaseret indhold (lukket funktionalitet)

Hvis IKT er en ikke-webbaseret software, der danner en brugergrænseflade, som er lukket for kompenserende teknologier til skærmlæsning, skal den opfylde krav 5.1.3.6 (Taleoutput for ikke-tekstbaseret indhold).

11.1.2 Tidsafhængige medier

11.1.2.1 Rent lydindhold og rent videoindhold (forudindspillet)

11.1.2.1.1 Rent lydindhold og rent videoindhold (forudindspillet – åben funktionalitet)

Hvis IKT er en ikke-webbaseret software, der danner en brugergrænseflade og understøtter adgang til kompenserende teknologier til skærmlæsning, og hvis forudindspillet lydbaseret information ikke er nødvendig for at kunne benytte lukkede funktioner i IKT, skal den opfylde succeskriterie [1.2.1 Rent lydindhold \(audio only\) og rent videoindhold \(video only\) \(forudindspillet\) i WCAG 2.1](#).

NOTE: Alternativet kan leveres direkte i softwaren – eller i en alternativ version, der opfylder succeskriteriet.

11.1.2.1.2 Rent lydindhold og rent videoindhold (forudindspillet – lukket funktionalitet)

11.1.2.1.2.1 Rent lydindhold (forudindspillet, lukket funktionalitet)

Hvis IKT er en ikke-webbaseret software, der danner en brugergrænseflade, som er lukket for kompenserende teknologier til skærmlæsning, og hvis forudindspillet lydbaseret information er nødvendig for at kunne benytte lukkede funktioner i IKT, skal funktionaliteten af software, der danner en brugergrænseflade, opfylde krav 5.1.5 (Visuelt output for lydbaseret information).

11.1.2.1.2.2 Rent videoindhold (forudindspillet, lukket funktionalitet)

Hvis IKT er en ikke-webbaseret software, der danner en brugergrænseflade, som er lukket for kompenserende teknologier til skærmlæsning, skal den opfylde krav 5.1.3.7 (Taleoutput for videoinformation).

11.1.2.2 Tekstning (forudindspillet)

Hvis IKT er en ikke-webbaseret software, der danner en brugergrænseflade, skal den opfylde succeskriterie [1.2.2 Tekstning \(forudindspillet\) WCAG 2.1](#).

NOTE: Definitionen af "tekstning" i WCAG 2.1 bemærker, at "tekstning i nogle lande kaldes undertekster". Undertiden omtales de også som "undertekster til personer med hørenedsættelse". I henhold til definitionen i WCAG 2.1 skal tekstning, hvad end det kaldes tekstning eller undertekster, indebære "et synkroniseret visuelt alternativ og/eller et tekstbaseret alternativ til både tale og anden lydbaseret information, som er nødvendig for at forstå medieindholdet", hvor ikke-talebaseret information omfatter "lydeffekter, musik, latter, taleridentifikation og placering".

11.1.2.3 Synstolkning eller mediealternativ (forudindspillet)

11.1.2.3.1 Synstolkning eller mediealternativ (forudindspillet – åben funktionalitet)

Hvis IKT er en ikke-webbaseret software, der danner en brugergrænseflade og understøtter adgang til kompenserende teknologier til skærmlæsning, skal den opfylde succeskriterie [1.2.3 Synstolkning eller mediealternativ \(forudindspillet\) i WCAG 2.1](#).

NOTE 1: Definitionen af "synstolkning" i WCAG 2.1 angiver, at "synstolkning" "også kaldes 'videotolkning' og 'beskrivende fortælling'".

NOTE 2: Sekundære eller alternative lydspor er almindeligt anvendt til dette formål.

11.1.2.3.2 Synstolkning eller mediealternativ (forudindspillet – lukket funktionalitet)

Hvis IKT er en ikke-webbaseret software, der danner en brugergrænseflade, som er lukket for kompenserende teknologier til skærmlæsning, skal den opfylde krav 5.1.3.7 (Taleoutput for videoinformation).

11.1.2.4 Tekstning (direkte)

Hvis IKT er en ikke-webbaseret software, der danner en brugergrænseflade, skal den opfylde succeskriterie [1.2.4 Tekstning \(direkte\) i WCAG 2.1](#).

NOTE: Definitionen af "tekstning" i WCAG 2.1 bemærker, at "tekstning i nogle lande kaldes undertekster". Undertiden omtales de også som "undertekster til personer med hørenedsættelse". I henhold til definitionen i WCAG 2.1 skal tekstning, hvad end det kaldes tekstning eller undertekster, indebære "et synkroniseret visuelt alternativ og/eller et tekstbaseret alternativ til både tale og anden lydbaseret information, som er nødvendig for at forstå medieindholdet", hvor ikke-talebaseret information omfatter "lydeffekter, musik, latter, taleridentifikation og placering".

11.1.2.5 Synstolkning (forudindspillet)

Hvis IKT er en ikke-webbaseret software, der danner en brugergrænseflade, skal den opfylde succeskriterie [1.2.5 Synstolkning \(forudindspillet\) i WCAG 2.1](#).

NOTE 1: Definitionen af "synstolkning" i WCAG 2.1 angiver, at "synstolkning" "også kaldes 'videotolkning' og 'beskrivende fortælling'".

NOTE 2: Sekundære eller alternative lydspor er almindeligt anvendt til dette formål.

11.1.3 Tilpasset

11.1.3.1 Information og relationer

11.1.3.1.1 Information og relationer (åben funktionalitet)

Hvis IKT er en ikke-webbaseret software, der danner en brugergrænseflade og understøtter adgang til kompenserende teknologier til skærmlæsning, skal den opfylde succeskriterie [1.3.1 Information og relationer i WCAG 2.1](#).

NOTE: I software opnås programmeringsmæssig bestemmelighed bedst ved hjælp af tilgængelighedstjenester, som platformsoftware tilbyder for at muliggøre interoperabilitet mellem software og kompenserende teknologier og tilgængelighedsfunktionaliteter i software. (Se 11.5 Interoperabilitet med kompenserende teknologi).

DS/EN 301549:2021 (DA)
EN 301549:2021

11.1.3.1.2 Information og relationer (lukket funktionalitet)

Hvis IKT er en ikke-webbaseret software, der danner en brugergrænseflade, som er lukket for kompenserende teknologier til skærmlæsning, og hvor information vises på skærmen, bør IKT-løsningen give lydaseret information, som gør, at brugeren kan samstemme lyden med information på skærmen.

NOTE 1: Mange personer, som er juridisk blinde, har stadig noget restsyn og bruger aspekter af den visuelle visning, selvom den ikke kan forstås fuldstændigt. Et lydalternativ, som både er fuldstændigt og komplementært, omfatter al visuel information som fx fokus og fremhævning, således at lyden kan samstemmes med den information, der vises på skærmen, på et hvilket som helst tidspunkt.

NOTE 2: Eksempler på lydaseret information, der gør det muligt for brugeren at samstemme lyden med informationen vist på skærmen, omfatter struktur og relationer formidlet gennem lydoutput.

11.1.3.2 Meningsfuld rækkefølge

11.1.3.2.1 Meningsfuld rækkefølge (åben funktionalitet)

Hvis IKT er en ikke-webbaseret software, der danner en brugergrænseflade og understøtter adgang til kompenserende teknologier til skærmlæsning, skal den opfylde succeskriterie [1.3.2 Meningsfuld rækkefølge i WCAG 2.1](#).

11.1.3.2.2 Meningsfuld rækkefølge (lukket funktionalitet)

Hvis IKT er en ikke-webbaseret software, der danner en brugergrænseflade, som er lukket for kompenserende teknologier til skærmlæsning, og hvor information vises på skærmen, bør IKT-løsningen give lydaseret information, som gør, at brugeren kan samstemme lyden med information på skærmen.

NOTE 1: Mange personer, som er juridisk blinde, har stadig noget restsyn og bruger aspekter af den visuelle visning, selvom den ikke kan forstås fuldstændigt. Et lydalternativ, som både er fuldstændigt og komplementært, omfatter al visuel information som fx fokus og fremhævning, således at lyden kan samstemmes med den information, der vises på skærmen, på et hvilket som helst tidspunkt.

NOTE 2: Eksempler på lydaseret information, der gør det muligt for brugeren at samstemme lyden med informationen vist på skærmen, omfatter struktur og relationer formidlet gennem lydoutput.

11.1.3.3 Sensoriske egenskaber

Hvis IKT er en ikke-webbaseret software, der danner en brugergrænseflade, skal den opfylde succeskriterie [1.3.3 Sensoriske egenskaber i WCAG 2.1](#).

11.1.3.4 Retning

Hvis IKT er en ikke-webbaseret software, der danner en brugergrænseflade, skal den opfylde succeskriterie [1.3.4 Retning i WCAG 2.1](#).

11.1.3.5 Identifikation af inputformål

11.1.3.5.1 Identifikation af inputformål (åben funktionalitet)

Hvis IKT er en ikke-webbaseret software, der danner en brugergrænseflade og understøtter adgang til kompenserende teknologier til skærmlæsning, skal den opfylde succeskriterie [1.3.5 Identifikation af inputformål i WCAG 2.1](#).

11.1.3.5.2 Identifikation af inputformål (lukket funktionalitet)

Hvis IKT er en ikke-webbaseret software, der danner en brugergrænseflade og er lukket for kompenserende teknologier, skal IKT-løsningen med mindst én betjeningsmåde i lydform præsentere brugeren for formålet med hvert inputfelt, som samler information om brugeren, når inputfeltet fungerer som et formål identificeret i afsnittet [Inputformål for brugergrænsefladekomponenter i WCAG 2.1](#).

11.1.4 Skelnelig

11.1.4.1 Anvendelse af farve

Hvis IKT er en ikke-webbaseret software, der danner en brugergrænseflade, skal den opfylde succeskriterie [1.4.1 Anvendelse af farve i WCAG 2.1](#).

11.1.4.2 Kontrol af lyd

Hvis IKT er en ikke-webbaseret software, der danner en brugergrænseflade, skal den opfylde succeskriteriet i tabel 11.1.

Tabel 11.1: Succeskriterie for software: Kontrol af lyd

Hvis en lyd i software afspilles automatisk i mere end 3 sekunder, er der enten en mekanisme til at sætte lyden på pause eller standse den, eller en mekanisme til at regulere lydstyrken uafhængigt af det overordnede systems lydstyrkeniveau.
NOTE 1: Da enhver del af software, som ikke opfylder dette succeskriterie, kan påvirke en brugers evne til at anvende hele softwaren, skal alt indhold i softwaren (uanset om det anvendes til at opfylde andre succeskriterier) opfylde dette succeskriterie.
NOTE 2: Dette succeskriterie er identisk med succeskriterie 1.4.2 Kontrol af lyd i WCAG 2.1 , idet "på en webside" er erstattet af "i software", "enhver form for indhold" af "enhver del af software", "hele siden" af "hele softwaren", "på websiden" af "i softwaren", og "Se forudsætning for overholdelse af krav 5: Non-interferens" er fjernet samt note 1 tilføjet.

11.1.4.3 Kontrast (minimum)

Hvis IKT er en ikke-webbaseret software, der danner en brugergrænseflade, skal den opfylde succeskriterie [1.4.3 Kontrast \(minimum\) i WCAG 2.1](#).

11.1.4.4 Ændring af tekststørrelse

11.1.4.4.1 Ændring af tekststørrelse (åben funktionalitet)

Hvis IKT er en ikke-webbaseret software, der danner en brugergrænseflade og understøtter adgang til forstørrelsesfunktioner på platforme eller i kompenserende teknologier, skal den opfylde succeskriterie [1.4.4 Ændring af tekststørrelse i WCAG 2.1](#).

NOTE 1: Indhold, for hvilket der findes softwareafspillere, visningsprogrammer eller redigeringsprogrammer med en zoomfunktion til 200 % forstørrelse opfylder automatisk dette succeskriterie, når det anvendes med sådanne afspillere, medmindre indholdet ikke kan fungere med zoom.

NOTE 2: Dette succeskriterie handler om muligheden for, at brugerne kan forstørre teksten på skærmen med mindst 200 % uden at skulle bruge kompenserende teknologi. Dette betyder, at applikationen giver mulighed for at forstørre teksten 200 % (zoom eller på anden måde) uden tab af indhold eller funktionalitet, eller at applikationen fungerer med platformfunktioner, som opfylder dette krav.

11.1.4.4.2 Ændring af tekststørrelse (lukket funktionalitet)

Hvis IKT er en ikke-webbaseret software, der danner en brugergrænseflade, som ikke kan få adgang til forstørrelsesfunktioner i platforme eller kompenserende teknologier, skal den opfylde krav 5.1.4 (Funktionalitet lukket for tekstforstørrelse).

NOTE: Da understøtningen af tekstrendering i et lukket miljø kan være mere begrænset end understøtningen i brugeragenter til internettet, kan opfyldelse af dette punkt i et lukket miljø betyde en meget større byrde for indholdsforfatteren.

11.1.4.5 Billeder af tekst

11.1.4.5.1 Billeder af tekst (åben funktionalitet)

Hvis IKT er en ikke-webbaseret software, der danner en brugergrænseflade og understøtter adgang til kompenserende teknologier til skærmlæsning, skal den opfylde succeskriterie [1.4.5 Billeder af tekst i WCAG 2.1](#).

DS/EN 301549:2021 (DA)
EN 301549:2021

11.1.4.5.2 Billeder af tekst (lukket funktionalitet)

Hvis IKT er en ikke-webbaseret software, der danner en brugergrænseflade, som er lukket for kompenserende teknologier til skærmlæsning, skal den opfylde krav 5.1.3.6 (Taleoutput for ikke-tekstbaseret indhold).

11.1.4.6 Tomt

11.1.4.7 Tomt

11.1.4.8 Tomt

11.1.4.9 Tomt

11.1.4.10 Ombrydningsvisning

Hvis IKT er en ikke-webbaseret software, der danner en brugergrænseflade, skal den opfylde succeskriteriet i tabel 11.2.

Tabel 11.2: Succeskriterie for software: Ombrydningsvisning

<p>Indhold kan præsenteres uden tab af information eller funktionalitet og uden at skulle scrolle i to dimensioner for så vidt angår</p> <ul style="list-style-type: none"> • Lodret scrollende indhold i en bredde svarende til 320 CSS pixels. • Vandret scrollende indhold i en højde svarende til 256 CSS pixels. <p>Med undtagelse af dele af indholdet, som kræver todimensionelt layout for at blive anvendt eller give mening.</p>
<p>NOTE 1: 320 CSS-pixels svarer til en oprindelig præsentationsramme (viewport) med en bredde på 1 280 CSS ved 400 % zoom. For ikke-webbaseret software, som er designet til at scrolle vandret (fx med lodret tekst), svarer de 256 CSS pixels til en oprindelig præsentationsramme (viewport) med en højde på 1 024 pixels ved 400 % zoom.</p> <p>NOTE 2: Eksempler på indhold, som kræver todimensionelt layout, er billeder, kort, diagrammer, video, spil, præsentationer, datatabeller og grænseflader, hvor det er nødvendigt at have værktøjslinjer i visningen, når indholdet håndteres.</p> <p>NOTE 3: Dette succeskriterie er identisk med succeskriterie 1.4.10 Ombrydningsvisning i WCAG 2.1, idet den oprindelige note i WCAG 2.1 er erstattet af note 1 og 2 ovenfor.</p>

11.1.4.11 Kontrast for ikke-tekstbaseret indhold

Hvis IKT er en ikke-webbaseret software, der danner en brugergrænseflade, skal den opfylde succeskriterie [1.4.11 Kontrast for ikke-tekstbaseret indhold i WCAG 2.1](#).

11.1.4.12 Tekstafstand

Hvis IKT er en ikke-webbaseret software, der danner en brugergrænseflade, og som ikke har et layoutområde for indhold med fast størrelse, som er nødvendigt for den information, der formidles, skal den opfylde succeskriterie [1.4.12 Tekstafstand i WCAG 2.1](#).

11.1.4.13 Indhold ved svævepegning (hover) eller fokus

Hvis IKT er en ikke-webbaseret software, der danner en brugergrænseflade, skal den opfylde succeskriterie [1.4.13 Indhold ved svævepegning \(hover\) eller fokus i WCAG 2.1](#).

11.2 Anvendelig

11.2.1 Tilgængelig via tastatur

11.2.1.1 Tastatur

11.2.1.1.1 Tastatur (åben funktionalitet)

Hvis IKT er en ikke-webbaseret software, der danner en brugergrænseflade og understøtter adgang til tastaturer eller tastaturgrænseflader, skal den opfylde succeskriterie [2.1.1 Tastatur i WCAG 2.1](#).

NOTE: Dette betyder ikke, at det er nødvendigt, at software direkte understøtter et tastatur eller en "tastaturgrænseflade". Det betyder heller ikke, at det er nødvendigt, at software tilvejebringer et virtuelt tastatur. Underliggende platformsoftware kan levere udstyrsafhængige inputtjenester til applikationer, der gør betjening via tastatur mulig. Software, der understøtter betjening via sådanne tjenester, som er uafhængige af platformes udstyr, vil kunne betjenes ved hjælp af et tastatur og vil være i overensstemmelse med kravene.

11.2.1.1.2 Tastatur (lukket funktionalitet)

Hvis IKT er en ikke-webbaseret software, der danner en brugergrænseflade, som er lukket for tastaturer eller tastaturgrænseflader, skal den opfylde krav 5.1.6.1 (Betjening uden tastaturgrænseflade: Lukket funktionalitet).

11.2.1.2 Ingen tastaturfælde

Hvis IKT er en ikke-webbaseret software, der danner en brugergrænseflade, skal den opfylde succeskriteriet i tabel 11.3.

Tabel 11.3: Succeskriterie for software: Ingen tastaturfælde

Hvis tastaturfokus kan flyttes til en komponent i softwaren ved hjælp af en tastaturgrænseflade, kan fokus flyttes væk fra denne komponent udelukkende ved hjælp af en tastaturgrænseflade, og hvis det kræver andet end umodificerede pile- eller tabulatortaster eller andre standard lukkemetoder, får brugeren anvisninger om den metode, der skal anvendes til at flytte fokus.

NOTE 1: Da enhver del af software, som ikke opfylder dette succeskriterie, kan påvirke en brugers evne til at anvende hele softwaren, er det nødvendigt, at alt indhold i softwaren (uanset om det anvendes til at opfylde andre succeskriterier) opfylder dette succeskriterie.

NOTE 2: Standard lukkemetoder kan variere fra platform til platform. For eksempel er Escape-tasten på mange desktopplatforme en standard lukkemetode.

NOTE 3: Dette succeskriterie er identisk med succeskriterie [2.1.2 Ingen tastaturfælde i WCAG 2.1](#), idet "indhold", "side" og "websiteside" er erstattet af "software", og "Se forudsætning for overholdelse af krav 5: Non-interferens" er fjernet, og note 2 ovenfor er tilføjet, og note 1 ovenfor er redigeret, så ordet "skal" undgås.

11.2.1.3 Tomt

11.2.1.4 Genvejstaster

11.2.1.4.1 Genvejstaster (åben funktionalitet)

Hvis IKT er en ikke-webbaseret software, der danner en brugergrænseflade, skal den opfylde succeskriterie [2.1.4 Genvejstaster i WCAG 2.1](#).

11.2.1.4.2 Genvejstaster (lukket funktionalitet)

Hvis IKT er en ikke-webbaseret software, der danner en brugergrænseflade, som er lukket for tastaturer eller tastaturgrænseflader, skal den opfylde krav 5.1.6.1 (Betjening uden tastaturgrænseflade: Lukket funktionalitet).

11.2.2 Passende tid

11.2.2.1 Justerbar tidsbegrænsning (timing)

Hvis IKT er en ikke-webbaseret software, der danner en brugergrænseflade, skal den opfylde succeskriteriet i tabel 11.4.

Tabel 11.4: Succeskriterie for software: Justerbar tidsbegrænsning (timing)

<p>For hver tidsbegrænsning, der er sat af softwaren, gælder mindst ét af følgende punkter:</p> <ul style="list-style-type: none"> • Slå fra: Brugeren kan slå tidsbegrænsningen fra, før den indtræder, eller • Justere: Brugeren kan justere tidsbegrænsningen, før den indtræder, over en bred skala, som er mindst ti gange standardindstillingens varighed, eller • Forlænge: Brugeren advares, før tiden udløber, og får mindst 20 sekunder til at forlænge tidsbegrænsningen med en simpel handling (fx "tryk på mellemrumstasten"), og brugeren får mulighed for at forlænge tiden mindst ti gange, eller • Undtagelse ved realtid: Tidsbegrænsningen er en nødvendig del af en begivenhed i realtid (fx en auktion), og der ikke er noget muligt alternativ til tidsbegrænsningen, eller • Nødvendig undtagelse: Tidsbegrænsningen er nødvendig, og forlængelse heraf ville gøre handlingen ugyldig, eller • 20 timers undtagelse: Tidsbegrænsningen varer længere end 20 timer.
<p>NOTE 1: Dette succeskriterie hjælper med at sikre, at brugere kan udføre opgaver uden uventede ændringer i indhold eller kontekst, som er resultat af en tidsbegrænsning. Dette succeskriterie bør betragtes sammen med succeskriterie 3.2.1 i WCAG 2.1, som sætter grænser for ændringer af indhold eller kontekst som følge af brugerhandling.</p> <p>NOTE 2: Dette succeskriterie er identisk med succeskriterie 2.2.1 Justerbar tidsbegrænsning (timing) i WCAG 2.1, idet "indholdet" er erstattet af "softwaren", og ordene "WCAG 2.1" er tilføjet efter "succeskriterie" i note 1 ovenfor.</p>

11.2.2.2 Pause, stop, skjul

Hvis IKT er en ikke-webbaseret software, der danner en brugergrænseflade, skal den opfylde succeskriteriet i tabel 11.5.

Tabel 11.5: Succeskriterie for software: Pause, stop, skjul

<p>For bevægelse, blink, scrolling eller automatisk opdatering af information gælder samtlige følgende punkter:</p> <ul style="list-style-type: none"> • Bevægelse, blink, scrolling: Ved enhver form for bevægelse, blink eller scrolling af information, der (1) starter automatisk, (2) varer mere end fem sekunder og (3) præsenteres samtidigt med andet indhold, findes der en mekanisme, så brugeren kan standse, skjule eller sætte informationen på pause, medmindre bevægelsen, blinket eller scrollningen er en nødvendig del af en handling, og • Automatisk opdatering: Ved enhver form for automatisk opdatering af information, der (1) starter automatisk og (2) præsenteres samtidigt med andet indhold, findes der en mekanisme, som gør det muligt for brugeren at standse, skjule eller sætte opdateringen på pause, eller at styre opdateringshyppigheden, medmindre den automatiske opdatering er en nødvendig del af en aktivitet.
<p>NOTE 1: For krav vedrørende flimrende eller glimtende indhold se vejledning 2.3 i WCAG 2.1.</p> <p>NOTE 2: Dette succeskriterie gælder alt indhold i softwaren (hvad end der er en alternativ tilgængelig betjeningsmåde i softwaren), da enhver del af software, som ikke opfylder dette succeskriterie, kan påvirke en brugers evne til at anvende hele softwaren (herunder et brugergrænsefladeelement, som giver brugeren mulighed for at aktivere den alternative tilgængelige betjeningsmåde).</p> <p>NOTE 3: Der er ikke krav om, at indhold, der opdateres periodisk af software, eller som bliver streamet til en brugeragent, skal kunne gemme eller præsentere information, der er genereret eller modtaget mellem starten af pausen og genoptagelsen af præsentationen, da dette ikke nødvendigvis kan lade sig gøre teknisk, og det i mange situationer ville være misvisende at gøre det.</p> <p>NOTE 4: En animation, der optræder som en del af en forudindlæsende fase eller lignende situation, kan anses som nødvendig, hvis ingen brugere er i stand til at interagere i denne fase, og hvis mangel på indikation kunne skabe forvirring for brugere og få dem til at tro, at indholdet enten er frosset eller beskadiget.</p> <p>NOTE 5: Dette skal gælde alt indhold. Alt indhold, uanset om det er informativt eller dekorativt, som opdateres automatisk, blinker eller bevæger sig, kan udgøre en barriere for tilgængeligheden.</p> <p>NOTE 6: Dette succeskriterie er identisk med succeskriterie 2.2.2 Pause, stop, skjul i WCAG 2.1, idet "side" og "websiteside" er erstattet af "software", og "Se forudsætning for overholdelse af krav 5: Non-interferens" i note 2 til succeskriteriet er fjernet, ordene "WCAG 2.1" er tilføjet efter "vejledning" i note 1 ovenfor, note 2 ovenfor er redigeret for at undgå anvendelse af ordet "skal" ("must"), og note 5 ovenfor er tilføjet.</p>

11.2.3 Anfald og fysiske reaktioner

11.2.3.1 Grænseværdi på tre glimt eller derunder

Hvis IKT er en ikke-webbaseret software, der danner en brugergrænseflade, skal den opfylde succeskriteriet i tabel 11.6.

Tabel 11.6: Succeskriterie for software: Grænseværdi på tre glimt eller derunder

Software indeholder intet indhold, der glimter mere end tre gange på et sekund, eller glimtet ligger under grænseværdier for generelle glimt og røde glimt.
NOTE 1: Dette succeskriterie gælder alt indhold i softwaren (hvad end der er en alternativ tilgængelig betjeningsmåde i softwaren), da enhver del af software, som ikke opfylder dette succeskriterie, kan påvirke en brugers evne til at anvende hele softwaren (herunder et brugergrænsefladeelement, som giver brugeren mulighed for at aktivere den alternative tilgængelige betjeningsmåde).
NOTE 2: Dette succeskriterie er identisk med succeskriterie 2.3.1 Grænseværdi på tre glimt eller derunder i WCAG 2.1 , idet "webside" er erstattet af "software", "hele siden" af "hele softwaren", "websiden" af "softwaren", og "Se forudsætning for overholdelse af krav 5: Non-interferens" er fjernet, og note 1 ovenfor er redigeret, så ordet "skal" ("must") undgås.

11.2.4 Navigerbar

11.2.4.1 Tomt

NOTE 1: Det tilhørende websiderelaterede krav "Spring over blokke" gælder ikke for enkeltstående softwareprogrammer, men for en specifik definition af "sæt af softwareprogrammer", som er yderst sjældne.

NOTE 2: Selvom det ikke er et krav, betragtes det generelt som best practice og som en måde at adressere brugernes behov på at kunne springe over blokke af indhold, som gentages i softwaren.

11.2.4.2 Tomt

NOTE 1: Det tilhørende websiderelaterede krav "Sidetitler" gælder ikke for enkeltstående softwareprogrammer, men for en specifik definition af "sæt af softwareprogrammer", som er yderst sjældne.

NOTE 2: Selvom navnet på et softwareprodukt kan være en tilstrækkelig titel, hvis den beskriver emnet eller formålet, er softwarenavne varemærkede, og varemærkenavne kan ikke ved lov være beskrivende navne. Det er ikke praktisk at gøre softwarenavne både unikke og beskrivende.

11.2.4.3 Fokusrækkefølge

Hvis IKT er en ikke-webbaseret software, der danner en brugergrænseflade, skal den opfylde succeskriteriet i tabel 11.7.

Tabel 11.7: Succeskriterie for software: Fokusrækkefølge

Hvis software kan navigeres sekventielt, og hvis navigationssekvenserne påvirker mening eller betjening, skal fokuserbare komponenter opnå fokus i en rækkefølge, der bevarer meningen og betjeningsmulighederne.
NOTE: Dette succeskriterie er identisk med succeskriterie 2.4.3 Fokusrækkefølge i WCAG 2.1 , idet "webside" er erstattet af "software".

11.2.4.4 Formål med links (i kontekst)

Hvis IKT er en ikke-webbaseret software, der danner en brugergrænseflade, skal den opfylde succeskriterie [2.4.4 Formål med links \(i kontekst\) i WCAG 2.1](#).

11.2.4.5 Tomt

NOTE: Det tilhørende websiderelaterede krav til "Flere måder" gælder for "sæt" af websider. Hvad angår software ville ækvivalenten til "sæt af websider" være "sæt af software", men disse er yderst sjældne, og en ækvivalent er ikke medtaget i dette punkt om krav til software.

DS/EN 301549:2021 (DA)
EN 301549:2021

11.2.4.6 Overskrifter og etiketter

Hvis IKT er en ikke-webbaseret software, der danner en brugergrænseflade, skal den opfylde succeskriterie [2.4.6 Overskrifter og etiketter i WCAG 2.1](#).

NOTE: I software anvendes overskrifter og etiketter til at beskrive dele med henholdsvis indhold og kontroller. I nogle tilfælde kan det være uklart, om et stykke statisk tekst er en overskrift eller en etiket. Men uanset om det behandles som en etiket eller en overskrift, er kravet det samme: at hvis de er til stede, beskriver de emnet eller formålet med det eller de element(er), de er knyttet til.

11.2.4.7 Synligt fokus

Hvis IKT er en ikke-webbaseret software, der danner en brugergrænseflade, skal den opfylde succeskriterie [2.4.7 Synligt fokus i WCAG 2.1](#).

11.2.5 Inputmetoder

11.2.5.1 Pegebevægelser

Hvis IKT er en ikke-webbaseret software, der danner en brugergrænseflade, skal den opfylde succeskriteriet i tabel 11.8.

Tabel 11.8: Succeskriterie for software: Pegebevægelser

<p>Al funktionalitet, der betjenes ved hjælp af flerpunkts- eller stibaserede bevægelser, kan betjenes med en enkelt pegebevægelse uden stibaseret bevægelse, medmindre en flerpunkts- eller stibaseret bevægelse er nødvendig.</p>
<p>NOTE 1: Dette krav gælder for ikke-webbaseret software, der fortolker pegebevægelser (dvs. dette gælder ikke handlinger, der er nødvendige for at betjene brugeragenten eller den kompenserende teknologi).</p>
<p>NOTE 2: Dette succeskriterie er identisk med succeskriterie 2.5.1 Pegebevægelser i WCAG 2.1, idet den oprindelige note i WCAG 2.1 er erstattet med note 1 ovenfor.</p>

11.2.5.2 Pegeannullering

Hvis IKT er en ikke-webbaseret software, der danner en brugergrænseflade, skal den opfylde succeskriteriet i tabel 11.9.

Tabel 11.9: Succeskriterie for software: Pegeannullering

<p>For funktionaliteter, der kan betjenes ved hjælp af en enkelt pegebevægelse, gælder mindst et af følgende punkter:</p> <ul style="list-style-type: none"> • Ingen trykhandling: Trykhandlingen for pegebevægelsen anvendes ikke til at udføre nogen del af funktionen. • Afbryd eller fortryd: Funktionaliteten udføres på sliphandlingen, og der findes en mekanisme til at afbryde funktionaliteten inden fuldførelse eller til at fortryde funktionaliteten efter udførelse. • Sliphandling medfører ophævelse: Sliphandlingen ophæver ethvert resultat af den foregående trykhandling. • Nødvendig: Udførelse af funktionaliteten på trykhandlingen er nødvendig.
<p>NOTE 1: Funktioner, der efterligner tryk på et tastatur eller numerisk tastatur, regnes for nødvendige.</p>
<p>NOTE 2: Dette krav gælder for ikke-webbaseret software, der fortolker pegebevægelser (dvs. dette gælder ikke handlinger, der er nødvendige for at betjene brugeragenten eller den kompenserende teknologi).</p>
<p>NOTE 3: Dette succeskriterie er identisk med succeskriterie 2.5.2 Pegeannullering i WCAG 2.1, idet den oprindelige note i WCAG 2.1 er erstattet med note 1 og 2 ovenfor.</p>

11.2.5.3 Etiket i navn

11.2.5.3.1 Etiket i navn (åben funktionalitet)

Hvis IKT er en ikke-webbaseret software, der danner en brugergrænseflade, skal den opfylde succeskriterie [2.5.3 Etiket i navn i WCAG 2.1](#).

11.2.5.3.2 Etiket i navn (lukket funktionalitet)

Hvis IKT er en ikke-webbaseret software, der danner en brugergrænseflade, som er lukket for kompenserende teknologier til skærmlæsning, bør den opfylde krav 5.1.3.3 (Sammenhæng med lydoutput).

11.2.5.4 Betjening via bevægelse

Hvis IKT er en ikke-webbaseret software, der danner en brugergrænseflade, skal den opfylde succeskriterie [2.5.4 Betjening via bevægelse i WCAG 2.1](#).

11.3 Forståelig

11.3.1 Læselig

11.3.1.1 Sprog i software

11.3.1.1.1 Sprog i software (åben funktionalitet)

Hvis IKT er en ikke-webbaseret software, der danner en brugergrænseflade og understøtter adgang til kompenserende teknologier til skærmlæsning, skal den opfylde succeskriteriet i tabel 11.10.

Tabel 11.10: Succeskriterie for software: Sprog i software

Det standardindstillede menneskelige sprog i software kan bestemmes programmeringsmæssigt.
NOTE 1: Hvis softwareplatforme tilbyder en "lande-/sprogindstilling", vil applikationer, der anvender denne indstilling og renderer deres grænseflade med "lande-/sprogindstillingen", opfylde dette succeskriterie. Applikationer, der ikke anvender platformens "lande-/sprogindstilling", men i stedet bruger en tilgængelighedsunderstøttet metode til at eksponere softwarens sprog, vil også opfylde dette succeskriterie. Applikationer implementeret i teknologier, hvor kompenserende teknologier ikke kan bestemme sproget, og som ikke understøtter platformens "lande-/sprogindstilling", opfylder muligvis ikke dette succeskriterie for det pågældende land/ sprog.
NOTE 2: Dette succeskriterie er identisk med succeskriterie 3.1.1 Sprog på siden i WCAG 2.1 , idet "hver webside" er erstattet af "software", og note 1 ovenfor er tilføjet.

11.3.1.1.2 Sprog i software (lukket funktionalitet)

Hvis IKT er en ikke-webbaseret software, der danner en brugergrænseflade, som er lukket for kompenserende teknologier til skærmlæsning, skal den opfylde krav 5.1.3.14 (Talte sprog).

11.3.1.2 Tomt

NOTE: Anvendelse af det websiderelaterede krav til "sprog, der anvendes til dele af indholdet" på software ville kræve opmærkning af al tekst alle steder i softwaren. Dette ville være umuligt, så en ækvivalent er ikke medtaget i dette punkt om krav til software.

11.3.2 Forudsigelig

11.3.2.1 I fokus

Hvis IKT er en ikke-webbaseret software, der danner en brugergrænseflade, skal den opfylde succeskriterie [3.2.1 I fokus i WCAG 2.1](#).

NOTE: Nogle sammensatte dokumenter og deres brugeragenter er beregnet til at tilbyde væsentligt forskellig visnings- og redigeringsfunktionalitet, afhængigt af hvilken del af det sammensatte dokument, der interageres med (fx en præsentation, der indeholder et indlejret regneark, hvor menuerne og værktøjslinjerne i brugeragenten ændrer sig, afhængigt af om brugeren interagerer med præsentationsindholdet eller det indlejrede regnearksindhold). Hvis brugeren bruger en anden mekanisme end en, der sætter fokus på den del af det sammensatte dokument, med hvilken de har til hensigt at interagere (fx ved hjælp af et menuvalg eller en særlig tastaturhandling), ville enhver ændring af kontekst ikke være underlagt dette succeskriterie, fordi den ikke blev forårsaget af en ændring af fokus.

DS/EN 301549:2021 (DA)
EN 301549:2021

11.3.2.2 Ved input

Hvis IKT er en ikke-webbaseret software, der danner en brugergrænseflade, skal den opfylde succeskriterie [3.2.2 Ved input i WCAG 2.1](#).

11.3.2.3 Tomt

NOTE: Det tilhørende websiderelaterede krav til "Konsekvent navigation" gælder for "sæt" af websider. Mens konsistens i software er ønskelig, er "sæt af software" i samme betydning som "sæt af websider" yderst sjældne, og en ækvivalent er ikke medtaget i dette punkt om krav til software.

11.3.2.4 Tomt

NOTE: Det tilhørende websiderelaterede krav til "Konsekvent identifikation" gælder for "sæt" af websider. Hvad angår software ville ækvivalenten til "sæt af websider" være "sæt af software", men disse er yderst sjældne, og en ækvivalent er ikke medtaget i dette punkt om krav til software.

11.3.3 Inputhjælp

11.3.3.1 Identifikation af fejl

11.3.3.1.1 Identifikation af fejl (åben funktionalitet)

Hvis IKT er en ikke-webbaseret software, der danner en brugergrænseflade og understøtter adgang til kompenserende teknologier til skærmlæsning, skal den opfylde succeskriterie [3.3.1 Identifikation af fejl i WCAG 2.1](#).

11.3.3.1.2 Identifikation af fejl (lukket funktionalitet)

Hvis IKT er en ikke-webbaseret software, der danner en brugergrænseflade, som er lukket for kompenserende teknologier til skærmlæsning, skal den opfylde krav 5.1.3.15 (Ikke-visuel identifikation af fejl).

11.3.3.2 Etiketter eller instruktioner

Hvis IKT er en ikke-webbaseret software, der danner en brugergrænseflade, skal den opfylde succeskriterie [3.3.2 Etiketter eller instruktioner i WCAG 2.1](#).

11.3.3.3 Fejlforslag

Hvis IKT er en ikke-webbaseret software, der danner en brugergrænseflade, skal den opfylde succeskriterie [3.3.3 Fejlforslag i WCAG 2.1](#).

11.3.3.4 Forhindring af fejl (juridisk, økonomisk, data)

Hvis IKT er en ikke-webbaseret software, der danner en brugergrænseflade, skal den opfylde succeskriteriet i tabel 11.11.

Tabel 11.11: Succeskriterie for software: Forhindring af fejl (juridisk, økonomisk, data)

For software, som medfører juridiske forpligtelser eller økonomiske transaktioner for brugeren, som tilpasser eller sletter brugerkontrollerede data i datalagringsystemer, eller som afleverer svar på test udført af brugeren, skal mindst et af følgende punkter gælde:

- 1) Reversibel: Det indsendte er reversibelt.
- 2) Kontrolleret: Data, der indtastes af brugeren, kontrolleres for inputfejl, og brugeren får mulighed for at rette fejlene.
- 3) Bekræftet: Der findes en mekanisme, som gør det muligt at gennemse, bekræfte og rette information, før indsendelsen afsluttes.

NOTE: Dette succeskriterie er identisk med succeskriterie [3.3.4 Forhindring af fejl \(juridisk, økonomisk, data\) i WCAG 2.1](#), idet "websider" er erstattet af "software".

11.4 Robust

11.4.1 Kompatibel

11.4.1.1 Parsing

11.4.1.1.1 Parsing (åben funktionalitet)

Hvis IKT er en ikke-webbaseret software, der danner en brugergrænseflade og understøtter adgang til kompenserende teknologier, skal den opfylde succeskriteriet i tabel 11.12.

Tabel 11.12: Succeskriterie for software: Parsing

For software, der anvender opmærkningssprog på en måde, så opmærkningen eksponeres separat og er tilgængeligt for kompenserende teknologier og tilgængelighedsfunktionaliteter i software eller for en brugeragent, som kan vælges af brugeren, har elementerne komplette start- og sluttags, er indlejrede efter deres specifikationer, indeholder ikke attribut-dubletter, og ID'er er unikke; undtagen hvor specifikationerne tillader det.
NOTE 1: Start- og sluttags, der mangler et vigtigt skrifttegn i formateringen, såsom en højre vinkelparentes, eller som indeholder attributværdi-anførselstegn, der er parret forkert, er ikke afsluttede.
NOTE 2: Opmærkning er ikke altid tilgængelig for kompenserende teknologi, og brugeren kan ikke altid vælge brugeragenter som fx browsere. I sådanne tilfælde vil overensstemmelse med dette [krav] ikke påvirke tilgængeligheden, som det kan gøre for webindhold, hvor det eksponeres.
NOTE 3: Eksempler på opmærkning, der eksponeres separat, og som er tilgængelig for kompenserende teknologier og brugeragenter, omfatter, men er ikke begrænset til: dokumenter kodet i HTML, ODF og OOXML. I disse eksempler kan opmærkningen parses helt på to måder: (a) ved hjælp af kompenserende teknologier, som kan åbne dokumentet direkte, (b) ved hjælp af kompenserende teknologier, der anvender brugeragenternes DOM API'er til disse dokumentformater.
NOTE 4: Eksempler på opmærkning anvendt internt til videreførelse af softwarebrugergrænsefladen, og som aldrig eksponeres for kompenserende teknologi, omfatter, men er ikke begrænset til: XUL og FXML. I disse eksempler interagerer den kompenserende teknologi kun med brugergrænsefladen i genereret software.
NOTE 5: Dette succeskriterie er identisk med succeskriterie 4.1.1 Parsing i WCAG 2.1 , idet "I indhold, der er implementeret ved hjælp af opmærkningssprog" er erstattet af "For software, der anvender opmærkningssprog på en måde, så opmærkningen eksponeres separat og er tilgængelig for kompenserende teknologier og tilgængelighedsfunktionaliteter i software eller for en brugeragent, som kan vælges af brugeren", og note 2, 3 og 4 ovenfor er tilføjet.

11.4.1.1.2 Parsing (lukket funktionalitet)

Ikke anvendeligt.

NOTE: Hvis IKT er en ikke-webbaseret software, der danner en brugergrænseflade, som er lukket for al kompenserende teknologi, skal den ikke opfylde succeskriteriet for "parsing" i tabel 11.12, da hensigten med dette succeskriterie er at skabe konsistens, så forskellige brugeragenter eller kompenserende teknologier giver samme resultat.

11.4.1.2 Navn, rolle, værdi

11.4.1.2.1 Navn, rolle, værdi (åben funktionalitet)

Hvis IKT er en ikke-webbaseret software, der danner en brugergrænseflade og understøtter adgang til kompenserende teknologier, skal den opfylde succeskriteriet i tabel 11.13.

Tabel 11.13: Succeskriterie for software: Navn, rolle, værdi

For alle brugergrænsefladekomponenter (herunder, men ikke begrænset til, formularelementer, links og komponenter, der er genereret via scripts) gælder det, at navn og rolle kan bestemmes programmeringsmæssigt. Tilstande, egenskaber og værdier, der kan indstilles af brugeren, kan indstilles programmeringsmæssigt, og besked om ændringer i disse elementer kan tilgås af brugeragenter, herunder kompenserende teknologier.

NOTE 1: Dette succeskriterie er primært for softwareudviklere, som udvikler eller anvender tilpassede brugergrænsefladekomponenter. Standardbrugergrænsefladekomponenter på de fleste tilgængelighedsunderstøttede platforme opfylder allerede dette succeskriterie, når de anvendes i henhold til specifikationen.

NOTE 2: For at opfylde dette succeskriterie er det normalt best practice for softwarebrugergrænseflader at anvende tilgængelighedstjenesterne tilbudt af platformsoftware. Disse tilgængelighedstjenester giver mulighed for interoperabilitet mellem softwarebrugergrænseflader og både kompenserende teknologier og tilgængelighedsfunktionaliteter i software på standardiserede måder. De fleste platformtilgængelighedstjenester går længere end programmeringsmæssig eksponering af navn og rolle, og programmeringsmæssig indstilling af tilstande, egenskaber og værdier (og besked herom) og specificerer yderligere information, der kunne eller burde blive eksponeret og/eller indstillet (fx en liste over de tilgængelige handlinger, der gælder for en given brugergrænsefladekomponent, og en metode til programmeringsmæssigt at udføre en af de anførte handlinger).

NOTE 3: Dette succeskriterie er identisk med succeskriterie [4.1.2 Navn, rolle, værdi i WCAG 2.1](#), idet den oprindelige note i WCAG 2.1 er erstattet med: "Dette succeskriterie er primært for softwareudviklere, som udvikler eller anvender tilpassede brugergrænsefladekomponenter. Standardbrugergrænsefladekomponenter på de fleste tilgængelighedsunderstøttede platforme opfylder allerede dette succeskriterie, når de anvendes i henhold til specifikationen", og note 2 ovenfor er tilføjet.

11.4.1.2.2 Navn, rolle, værdi (lukket funktionalitet)

Ikke anvendeligt.

NOTE: Hvis IKT er en ikke-webbaseret software, der danner en brugergrænseflade, som er lukket for al kompenserende teknologi, skal den ikke opfylde succeskriteriet for "navn, rolle, værdi" i tabel 11.13, da dette succeskriterie kræver information i en programmeringsmæssigt bestemmelig form.

11.4.1.3 Statusmeddelelser

11.4.1.3.1 Statusmeddelelser (åben funktionalitet)

Hvis IKT er en ikke-webbaseret software, skal den opfylde succeskriterie [4.1.3 Statusbeskeder i WCAG 2.1](#).

11.4.1.3.2 Statusmeddelelser (lukket funktionalitet)

Ikke anvendeligt.

11.5 Interoperabilitet med kompenserende teknologi

11.5.1 Lukket funktionalitet

Når den lukkede funktionalitet i software opfylder kravene i 5.1 (lukket funktionalitet), er der ikke krav om, at den skal leve op til kravene i 11.5.2 til 11.5.2.17.

11.5.2 Tilgængelighedstjenester

11.5.2.1 Understøtning af platformes tilgængelighedstjenester for software, der danner en brugergrænseflade

Platformsoftware skal indeholde et sæt dokumenterede platformtjenester, der gør det muligt for software, der danner en brugergrænseflade, som kører på platformsoftwaren, at fungere sammen med kompenserende teknologi.

Hvis et brugergrænsefladekoncept, som er i overensstemmelse med et af punkterne fra 11.5.2.5 til 11.5.2.17, understøttes i softwaremiljøet, bør platformsoftwaren understøtte det krav. Det er for eksempel ikke sikkert, at udvælgelsesattributterne fra 11.5.2.14 (Ændring af fokus og udvælgelsesattributter) eksisterer i miljøer, der ikke tillader udvælgelse, og som oftest forbindes med kopiering og indsætning.

NOTE 1: Disse krav definerer den mindste funktionalitet i software, som danner brugergrænseflader, når der anvendes platformtjenester.

NOTE 2: I nogle platforme kan disse tjenester kaldes tilgængelighedstjenester, hvor i andre platforme kan disse tjenester leveres som del af brugergrænsefladetjenesterne.

NOTE 3: Brugergrænsefladetjenester, der yder tilgængelighedssunderstøtning som standard, betragtes som en del af de tjenester, der ydes for at være i overensstemmelse med dette punkt (fx tilbyder tjenesten, der danner et nyt brugergrænsefladeelement, rolle, tilstand, afgrænsning, navn og beskrivelse).

NOTE 4: For at opfylde dette krav kan platformsoftwaren indeholde sit eget sæt tjenester eller eksponere de tjenester, der leveres af de underliggende platformlag, hvis disse tjenester er i overensstemmelse med dette krav.

NOTE 5: Inden for specifikke programmeringsmiljøer kan de tekniske attributter, der er forbundet med brugergrænsefladeegenskaberne beskrevet i 11.5.2.5 til 11.5.2.17, have andre navne end dem, der anvendes i nævnte punkter.

11.5.2.2 Understøtning af platformes tilgængelighedstjenester for kompenserende teknologier

Platformsoftware skal indeholde et sæt dokumenterede platformtilgængelighedstjenester, der gør det muligt for kompenserende teknologi at fungere sammen med software, der danner en brugergrænseflade, som kører på platformsoftwaren.

Hvis et brugergrænsefladekoncept, som er i overensstemmelse med et af punkterne fra 11.5.2.5 til 11.5.2.17, understøttes i softwaremiljøet, bør platformsoftwaren understøtte det krav. Det er for eksempel ikke sikkert, at udvælgelsesattributterne fra 11.5.2.14 (Ændring af fokus og udvælgelsesattributter) eksisterer i miljøer, der ikke tillader udvælgelse, og som oftest forbindes med kopiering og indsætning.

NOTE 1: Disse definerer den mindste funktionalitet, som er tilgængelig for kompenserende teknologier, når der anvendes platformtjenester.

NOTE 2: Definitionen af platform i 3.1 gælder for software, der indeholder tjenester for anden software, herunder men ikke begrænset til operativsystemer, webbrowsere, virtuelle maskiner.

NOTE 3: I nogle platforme kan disse tjenester kaldes tilgængelighedstjenester, hvor i andre platforme kan disse tjenester leveres som del af brugergrænsefladetjenesterne.

NOTE 4: Typisk hører disse tjenester til samme sæt tjenester, som er beskrevet i 11.5.2.1.

NOTE 5: For at opfylde dette krav kan platformsoftwaren indeholde sit eget sæt tjenester eller eksponere de tjenester, der leveres af de underliggende platformlag, hvis disse tjenester er i overensstemmelse med dette krav.

11.5.2.3 Anvendelse af tilgængelighedstjenester

Hvis softwaren danner en brugergrænseflade, skal den anvende de relevante dokumenterede platformtilgængelighedstjenester. Hvis de dokumenterede platformtilgængelighedstjenester ikke gør det muligt for softwaren at opfylde de relevante krav i 11.5.2.5 til 11.5.2.17, skal den software, der danner en brugergrænseflade, anvende andre dokumenterede tjenester for at fungere sammen med kompenserende teknologi.

NOTE: Begrebet "dokumenterede platformtilgængelighedstjenester" henviser til sættet af tjenester leveret af platformen i henhold til 11.5.2.1 og 11.5.2.2.

Det er best practice at udvikle software ved hjælp af værktøjssæt, som automatisk implementerer de underliggende platformtilgængelighedstjenester.

11.5.2.4 Kompenserende teknologi

Hvis IKT er kompenserende teknologi, skal den anvende de dokumenterede platformtilgængelighedstjenester.

DS/EN 301549:2021 (DA)

EN 301549:2021

NOTE 1: Begrebet "dokumenterede platformtilgængelighedstjenester" henviser til sættet af tjenester leveret af platformen i henhold til 11.5.2.1 og 11.5.2.2.

NOTE 2: Kompenserende teknologi kan også anvende andre dokumenterede tilgængelighedstjenester.

11.5.2.5 Information om objektet

Hvis softwaren danner en brugergrænseflade, skal den ved hjælp af tjenesterne beskrevet i 11.5.2.3 sørge for, at brugergrænsefladeelementets rolle, tilstand(e), afgrænsning, navn og beskrivelse er programmeringsmæssigt bestemmelige for kompenserende teknologier.

11.5.2.6 Række, kolonne og overskrifter

Hvis softwaren danner en brugergrænseflade, skal den ved hjælp af tjenesterne beskrevet i 11.5.2.3 sørge for, at rækken og søjlen i hver celle i en datatabel, herunder overskrifter i rækken og søjlen, hvis der er sådanne, er programmeringsmæssigt bestemmelige for kompenserende teknologier.

11.5.2.7 Værdier

Hvis softwaren danner en brugergrænseflade, skal den ved hjælp af tjenesterne beskrevet i 11.5.2.3 sørge for, at den aktuelle værdi af et brugergrænsefladeelement og eventuelle minimum- eller maksimumværdier i området, hvis brugergrænsefladeelementet formidler information om et værdiområde, er programmeringsmæssigt bestemmeligt for kompenserende teknologier.

11.5.2.8 Etiketrelationer

Hvis softwaren danner en brugergrænseflade, skal den eksponere den relation, et brugergrænsefladeelement har som etiket for et andet element, eller som er mærket af et andet element, ved hjælp af tjenesterne beskrevet i 11.5.2.3, så denne information er programmeringsmæssigt bestemmelig for kompenserende teknologier.

11.5.2.9 Overordnede-underordnede relationer

Hvis softwaren danner en brugergrænseflade, skal den ved hjælp af tjenesterne beskrevet i 11.5.2.3 sørge for, at relationen mellem et brugergrænsefladeelement og eventuelle over- eller underordnede elementer er programmeringsmæssigt bestemmelig for kompenserende teknologier.

11.5.2.10 Tekst

Hvis softwaren danner en brugergrænseflade, skal den ved hjælp af tjenesterne beskrevet i 11.5.2.3 sørge for, at tekstindhold, tekstattributter og afgrænsningen af tekst renderet på skærmen er programmeringsmæssigt bestemmelige for kompenserende teknologier.

11.5.2.11 Liste over mulige handlinger

Hvis softwaren danner en brugergrænseflade, skal den ved hjælp af tjenesterne beskrevet i 11.5.2.3 sørge for, at en liste over mulige handlinger, der kan udføres på et brugergrænsefladeelement, er programmeringsmæssigt bestemmelig for kompenserende teknologier.

11.5.2.12 Udførelse af mulige handlinger

Når sikkerhedskrav tillader det, skal software, der danner en brugergrænseflade, ved hjælp af tjenesterne beskrevet i 11.5.2.3 gøre det muligt programmeringsmæssigt at udføre handlingerne som eksponeret i henhold til 11.5.2.11 for kompenserende teknologier.

NOTE 1: I nogle tilfælde kan de sikkerhedskrav, der gælder for et softwareprodukt, forhindre ekstern software i at interferere med IKT-produktet. Eksempler på systemer, der er underlagt skrappe sikkerhedskrav, er systemer, der håndterer efterretningsaktiviteter, kryptoaktiviteter relateret til national sikkerhed, kommando med og kontrol af militære styrker.

NOTE 2: Der kan være krav om, at kompenserende teknologier opretholder samme sikkerhedsniveau som de standard-inputmekanismer, platformen understøtter.

11.5.2.13 Sporing af fokus og udvælgelsesattributter

Hvis softwaren danner en brugergrænseflade, skal den ved hjælp af tjenesterne beskrevet i 11.5.2.3 sørge for, at information og mekanismer, som er nødvendige for at spore fokus, tekstindsætningspunkt og udvælgelsesattributter i brugergrænsefladeelementer, er programmeringsmæssigt bestemmelige for kompenserende teknologier.

11.5.2.14 Ændring af fokus og udvælgelsesattributter

Hvor sikkerhedskravene tillader det, skal software, der danner brugergrænseflade, ved hjælp af tjenester som beskrevet i 11.5.2.3 gøre det muligt for kompenserende teknologier programmeringsmæssigt at ændre fokus, tekstindsætningspunkt og udvælgelsesattributter i brugergrænsefladeelementer i tilfælde, hvor brugeren kan modificere disse elementer.

NOTE 1: I nogle tilfælde kan de sikkerhedskrav, der gælder for et softwareprodukt, forhindre ekstern software i at interferere med IKT-produktet, og i disse tilfælde gælder dette krav ikke. Eksempler på systemer, der er underlagt skrappe sikkerhedskrav, er systemer, der håndterer efterretningsaktiviteter, kryptoaktiviteter relateret til national sikkerhed, kommando med og kontrol af militære styrker.

NOTE 2: Der kan være krav om, at kompenserende teknologier opretholder samme sikkerhedsniveau som de standard-inputmekanismer, platformen understøtter.

11.5.2.15 Information om ændringer

Hvis softwaren danner en brugergrænseflade, skal den ved hjælp af tjenesterne beskrevet i 11.5.2.3 informere kompenserende teknologier om ændringer i de programmeringsmæssigt bestemmelige attributter i de brugergrænsefladeelementer, der henvises til i kravene 11.5.2.5 til 11.5.2.11 og 11.5.2.13.

11.5.2.16 Ændringer af tilstande og egenskaber

Hvor sikkerhedskravene tillader det, skal software, der danner en brugergrænseflade, ved hjælp af tjenester som beskrevet i 11.5.2.3 gøre det muligt for kompenserende teknologier programmeringsmæssigt at ændre tilstande og egenskaber i brugergrænsefladeelementer i tilfælde, hvor brugeren kan modificere disse elementer.

NOTE 1: I nogle tilfælde kan de sikkerhedskrav, der gælder for et softwareprodukt, forhindre ekstern software i at interferere med IKT-produktet, og i disse tilfælde gælder dette krav ikke. Eksempler på systemer, der er underlagt skrappe sikkerhedskrav, er systemer, der håndterer efterretningsaktiviteter, kryptoaktiviteter relateret til national sikkerhed, kommando med og kontrol af militære styrker.

NOTE 2: Der kan være krav om, at kompenserende teknologier opretholder samme sikkerhedsniveau som de standard-inputmekanismer, platformen understøtter.

11.5.2.17 Ændringer af værdier og tekst

Hvor sikkerhedskravene tillader det, skal software, der danner en brugergrænseflade, ved hjælp af tjenester som beskrevet i 11.5.2.3 gøre det muligt for kompenserende teknologier at ændre værdier og tekst i brugergrænsefladeelementer ved hjælp af platformens inputmetoder i tilfælde, hvor brugeren kan modificere disse elementer uden brug af kompenserende teknologi.

NOTE 1: I nogle tilfælde kan de sikkerhedskrav, der gælder for et softwareprodukt, forhindre ekstern software i at interferere med IKT-produktet, og i disse tilfælde gælder dette krav ikke. Eksempler på systemer, der er underlagt skrappe sikkerhedskrav, er systemer, der håndterer efterretningsaktiviteter, kryptoaktiviteter relateret til national sikkerhed, kommando med og kontrol af militære styrker.

NOTE 2: Der kan være krav om, at kompenserende teknologier opretholder samme sikkerhedsniveau som de standard-inputmekanismer, platformen understøtter.

DS/EN 301549:2021 (DA)
EN 301549:2021

11.6 Dokumenteret anvendelse af tilgængelighedsegenskaber

11.6.1 Brugerkontrol af tilgængelighedsfunktionaliteter

Hvis software er en platform, skal den have tilstrækkelige betjeningsmåder til brugerkontrol af de af platformens tilgængelighedsfunktionaliteter, hvor det er dokumenteret, at de er beregnet til brugerne.

11.6.2 Ingen forstyrrelse af tilgængelighedsfunktionaliteter

Hvis software danner en brugergrænseflade, må den ikke forstyrre de dokumenterede tilgængelighedsfunktionaliteter, der er defineret i platformsdokumentationen, undtagen når brugeren anmoder herom under betjening af softwaren.

11.7 Brugerpræferencer

Hvis software ikke er designet til at være adskilt fra sin platform, og den danner en brugergrænseflade, skal den brugergrænseflade følge værdierne for brugernes præferencer for platformindstillinger, hvad angår: måleenheder, farve, kontrast, skrifttype, skriftstørrelse og fokusmarkør, undtagen hvor de tilsidesættes af brugeren.

NOTE 1: Software, som er adskilt fra sin underliggende platform, har ingen adgang til brugerindstillinger i platformen og kan derfor ikke efterleve dem.

NOTE 2: Hvad angår webindhold er den underliggende platform brugeragenten.

NOTE 3: Dette udelukker ikke, at softwaren har yderligere værdier for en indstilling, så længe der er en måde, hvor applikationen følger systemindstillingerne, selvom det er mere begrænsende.

11.8 Forfatterværktøjer

11.8.0 Generelt (informativt)

For dem, der udarbejder forfatterværktøjer til webindhold, indeholder ATAG 2.0 [i.32] information, som kan have interesse for dem, der ønsker at gå længere end disse krav.

NOTE: Dette gælder både for enkeltstående og webbaserede forfatterværktøjer.

11.8.1 Indholdsteknologi

Forfatterværktøjer skal være i overensstemmelse med 11.8.2 til 11.8.5 i det omfang, at information, som er nødvendig for tilgængelighed, understøttes af det format, der anvendes til forfatterværktøjets output.

11.8.2 Oprettelse af tilgængeligt indhold

Forfatterværktøjer skal muliggøre og vejlede i produktionen af indhold, som er i overensstemmelse med pkt. 9 (webindhold) eller 10 (ikke-webbaseret indhold) alt efter relevans.

NOTE: Forfatterværktøjer kan afhænge af yderligere værktøjer i tilfælde, hvor specifikke krav ikke kan overholdes ved hjælp af et enkelt værktøj. For eksempel kan et videoredigeringsværktøj gøre det muligt at oprette videofiler til distribution via tv og nettet, mens udarbejdelse af tekstsningfiler til flere formater kan tilvejebringes af et andet værktøj.

11.8.3 Bevarelse af information om tilgængelighed under transformationer

Hvis forfatterværktøjet tilbyder omstrukturings- eller omkodningstransformationer, skal information om tilgængelighed bevares i outputtet, hvis tilsvarende mekanismer eksisterer i outputtets indholdsteknologi.

NOTE 1: Omstruktureringstransformationer er transformationer, hvor indholdsteknologien forbliver den samme, men indholdets strukturelle elementer ændres (fx linearisering af tabeller, opdeling af et dokument i sider).

NOTE 2: Omkodningstransformationer er transformationer, hvor teknologien anvendt til at kode indholdet ændres.

11.8.4 Hjælp til reparation

Hvis et forfatterværktøjs funktionalitet til kontrol af tilgængelighed kan detektere, at der er indhold, som ikke opfylder et krav i pkt. 9 (web) eller pkt. 10 (ikke-webbaserede dokumenter), skal forfatterværktøjet tilbyde forslag til reparation.

NOTE: Dette udelukker ikke automatiseret og delvist automatiseret reparation, som er mulig (og anbefalet) for mange typer problemer med tilgængelighed af indhold.

11.8.5 Skabeloner

Når et forfatterværktøj indeholder skabeloner, skal mindst én skabelon, der understøtter oprettelsen af indhold, som er i overensstemmelse med kravene i pkt. 9 (web) eller 10 (ikke-webbaserede dokumenter), være tilgængelig og identificeret som en sådan skabelon.

DS/EN 301549:2021 (DA)
EN 301549:2021

12 Dokumentation og supporttjenester

12.1 Produktdokumentation

12.1.1 Tilgængeligheds- og kompatibilitetsfunktionaliteter

Produktdokumentation, der leveres sammen med IKT-løsningen, hvad end den leveres særskilt eller integreret med IKT-løsningen, skal oplyse og forklare, hvordan tilgængeligheds- og kompatibilitetsfunktionaliteterne i IKT-løsningen anvendes.

NOTE 1: Tilgængeligheds- og kompatibilitetsfunktionaliteter omfatter tilgængelighedsfunktionaliteter, som er indbyggede, og tilgængelighedsfunktionaliteter, der skaber kompatibilitet med kompenserende teknologi.

NOTE 2: Det er best practice at anvende WebSchemas/Accessibility 2.0 [i.38] til at tilvejebringe metadata om IKT-løsningens tilgængelighedsegenskaber.

NOTE 3: Tilgængelighedserklæringen og hjælpesider er begge eksempler på tilvejebringelse af produktinformation.

12.1.2 Tilgængelig dokumentation

Produktdokumentation, som leveres med IKT-løsningen, skal gøres tilgængelig i mindst ét af følgende elektroniske formater:

- a) et webformat, der opfylder kravene i pkt. 9, eller
- b) et ikke-webbaseret format, der opfylder kravene i pkt. 10.

NOTE 1: Dette udelukker ikke muligheden for også at levere produktdokumentationen i andre formater (elektronisk, trykt eller lyd), som ikke er tilgængelige.

NOTE 2: Det udelukker heller ikke muligheden for at tilvejebringe alternative formater, der opfylder behovene for visse brugertyper (fx punktskriftdokumenter til blinde brugere eller letlæselig information til personer med begrænsede kognitive evner, sproglige evner og indlæringsevner).

NOTE 3: Hvis dokumentationen er indarbejdet i IKT-løsningen, hører den under kravene om tilgængelighed i dette dokument.

NOTE 4: En brugeragent, der understøtter automatisk mediekonvertering, ville være en fordel i forhold til at forbedre tilgængeligheden.

12.2 Supporttjenester

12.2.1 Generelt (informativt)

IKT-supporttjenester omfatter, men er ikke begrænset til: it helpdesks, callcentre, teknisk support, relættjenester og træningsydelse.

12.2.2 Information om tilgængeligheds- og kompatibilitetsfunktionaliteter

IKT-supporttjenester skal indebære information om tilgængeligheds- og kompatibilitetsfunktionaliteter, som er nævnt i produktdokumentationen.

NOTE: Tilgængeligheds- og kompatibilitetsfunktionaliteter omfatter tilgængelighedsfunktionaliteter, som er indbyggede, og tilgængelighedsfunktionaliteter, der skaber kompatibilitet med kompenserende teknologi.

12.2.3 Effektiv kommunikation

IKT-supporttjenester skal tilgodese kommunikationsbehovene hos personer med handicap enten direkte eller via reference.

12.2.4 Tilgængelig dokumentation

Dokumentation, som leveres gennem supporttjenester, skal gøres tilgængelig i mindst ét af følgende elektroniske formater:

- a) et webformat, der er i overensstemmelse med pkt. 9, eller
- b) et ikke-webbaseret format, der er i overensstemmelse med pkt. 10.

NOTE 1: Dette udelukker ikke muligheden for også at levere dokumentationen i andre formater (elektronisk eller trykt), som ikke er tilgængelige.

NOTE 2: Det udelukker heller ikke muligheden for at tilvejebringe alternative formater, der opfylder behovene for visse brugertyper (fx punktskriftdokumenter til blinde brugere eller letlæselig information til personer med begrænsede kognitive evner, sproglige evner og indlæringsevner).

NOTE 3: Hvis supportdokumentationen er indarbejdet i IKT-løsningen, hører den under kravene om tilgængelighed i dette dokument.

NOTE 4: En brugeragent, der understøtter automatisk mediekonvertering, ville være en fordel i forhold til at forbedre tilgængeligheden.

DS/EN 301549:2021 (DA)
EN 301549:2021

13 IKT med adgang til relæ- eller beredskabstjenester

13.1 Krav til relættjenester

13.1.1 Generelt (informativt)

Relættjenester gør det muligt for brugere af forskellige kommunikationsformer, fx tekst, tegn, tale, at interagere på afstand via IKT med tovejskommunikation ved at tilbyde konvertering mellem kommunikationsformerne, som normalt foregår gennem en menneskelig operatør.

Det er best practice at opfylde de gældende krav til relættjenester i ETSI ES 202 975 [i.5].

13.1.2 Tekstrelættjenester

Når formålet med IKT er at tilbyde en tekstrelættjeneste, skal tekstrelættjenesten gøre det muligt for brugere af tekst og tale at interagere ved at sørge for konvertering mellem de to kommunikationsformer.

13.1.3 Tegnsprogsrelættjenester

Når formålet med IKT er at tilbyde en tegnsprogsrelættjeneste, skal relættjenesten gøre det muligt for tegnsprogsbrugere og talebrugere at interagere ved at sørge for konvertering mellem de to kommunikationsformer.

NOTE: Tegnsprogsrelættjenester benævnes også videorelættjenester.

13.1.4 Relættjenester til mundaflæsning

Når formålet med IKT er at tilbyde en relættjeneste til mundaflæsning, skal relættjenesten til mundaflæsning gøre det muligt for mundaflæsere og brugere af taletelefoni at interagere ved at sørge for konvertering mellem de to kommunikationsformer.

13.1.5 Telefontjenester med tekstning

Hvis IKT er beregnet til at tilbyde en telefontjeneste med tekstning, skal telefontjenesten med tekstning hjælpe en døv eller hørehæmmet bruger i en talt dialog ved at tilbyde tekstning af den indgående del af samtalen.

13.1.6 Tale-til-tale-relættjenester

Hvis IKT er beregnet til at tilbyde en tale-til-tale-relættjeneste, skal tale-til-tale-relættjenesten gøre det muligt for telefonbrugere, som har nedsat taleevne, har begrænsede kognitive evner, sproglige evner og indlærings-evner samt andre brugere, at kommunikere ved at yde hjælp mellem dem.

13.2 Adgang til relættjenester

Hvis IKT-systemer understøtter tovejskommunikation, og systemet er specificeret til brug sammen med relættjenester, må adgang til disse relættjenester ikke forhindres i forbindelse med udgående og indgående opkald, som omfatter: tale, RTT eller video, hverken individuelt eller i kombination understøttet af både relættjenesten og IKT-systemet.

NOTE 1: Formålet med dette krav er at opnå ens adgang til kommunikationsfunktioner for personer med handicap.

NOTE 2: For eksempel kan indkøbere, myndigheder eller produktspecifikationer fastlægge, at systemet skal kunne fungere med relættjenester.

13.3 Adgang til beredskabstjenester

Hvis IKT-systemer understøtter tovejskommunikation, og systemet er specificeret til brug sammen med beredskabstjenester, må adgang til disse beredskabstjenester ikke forhindres i forbindelse med udgående og indgående opkald, som omfatter: tale, RTT eller video, hverken individuelt eller i kombination understøttet af både beredskabstjenesten og IKT-systemet.

NOTE 1: Formålet med dette krav er at opnå ens adgang til kommunikationsfunktioner i forbindelse med beredskabstjenesten for personer med handicap.

NOTE 2: For eksempel kan indkøbere, myndigheder eller produktspecifikationer fastlægge, at systemet skal kunne fungere med beredskabstjenester.

DS/EN 301549:2021 (DA)
EN 301549:2021

14 Overensstemmelse

Overensstemmelse med dette dokument opnås ved at opfylde alle gældende krav, altså punkter, der indeholder ordet "skal". De punkter, der indeholder ordet "bør", er anbefalinger og er ikke nødvendige for overensstemmelse.

Alle punkter med undtagelse af pkt. 12 er selvafrænsende. Dette betyder, at de indledes med sætningen 'Hvis IKT <forudsætning>'. Et krav er opfyldt, når forudsætningen er sand, og resultatet af den tilsvarende test (i annek C) er godkendt. Når en af forudsætningerne er falsk, er kravet ikke anvendeligt. Derfor kan resultatet af testene i annek C være: ikke anvendeligt, godkendt, ikke godkendt eller (under særlige omstændigheder) ikke muligt at teste.

IKT består ofte af en samling af to eller flere IKT-elementer. I nogle tilfælde kan to eller flere IKT-elementer, som virker sammen, opfylde flere af standardens krav, når ét element udfylder funktionaliteten ved et andet element, og de tilsammen opfylder flere af kravene til tilgængelighed. Dog vil en kombination af to IKT-elementer, som begge ikke opfylder et bestemt krav, ikke føre til et kombineret IKT-system, som opfylder det krav.

Dette dokument prioriterer ikke kravene.

NOTE 1: Overensstemmelse med tilgængelighedskravene kan blive påvirket af efterfølgende implementering eller vedligeholdelse.

NOTE 2: Ved kompleks IKT er det ofte nødvendigt at benytte stikprøver, når der er for mange gange, hvor objektet skal testes. Dette dokument kan ikke anbefale specifikke stikprøveteknikker til evaluering af IKT, da disse er kontekstspecifikke.

Visse situationer er af en sådan karakter, at det er umuligt at opstille pålidelige og endelige udsagn om, at et tilgængelighedskrav er opfyldt. I disse situationer gælder kravene i dette dokument derfor ikke:

- når produktet befinder sig i en svigt-, reparations- eller vedligeholdelsestilstand, hvor det almindelige sæt input- eller outputfunktioner ikke er tilgængelige
- under de dele af opstart, nedlukning og andre overgange fra en tilstand til en anden, som kan udføres uden brugerinteraktion.

NOTE 3: Selv i ovennævnte situationer er det best practice at anvende krav fra dette dokument, hvor det er muligt og sikkert.

Annex A (informativt)

Sammenhæng mellem dette dokument og de væsentlige krav i Direktiv 2016/2102

Dette dokument er udarbejdet i henhold til Kommissionens standardiseringsanmodning C(2017)2585 final [i.27] med henblik på at tilvejebringe én frivillig metode til at overholde de væsentlige krav i Direktiv 2016/2102 om tilgængeligheden af offentlige organers websider og mobilapplikationer [i.28].

Når dette dokument er blevet omtalt i Den Europæiske Unions Tidende under nævnte Direktiv, giver overensstemmelse med de normative punkter i dette dokument, der er anført i tabel A.1 og A.2, en formodning om, at de tilsvarende væsentlige krav i det pågældende direktiv og tilhørende EFTA-regulativer er opfyldt inden for dette dokumentets anvendelsesområde.

Kravene i tabel A.1 gælder for

- websider (som defineret i 3.1)
- dokumenter, der er websider
- dokumenter, som er indlejret i websider, og som anvendes i renderingen, eller som er beregnet til at blive renderet sammen med den webside, de er indlejret i
- dokumenter, herunder formularer, som kan downloades fra websider, men som hverken er indlejret i eller renderet sammen med den webside, de kan tilgås fra.
- software, der er en webside, eller
- software, som er indlejret i websider, og som anvendes i renderingen, eller som er beregnet til at blive renderet sammen med den webside, softwaren er indlejret i.

Kravene i tabel A.2 gælder for mobilapplikationer, som danner en brugergrænseflade, herunder indhold (fx dokumenter og formularer), som er indeholdt i softwaren eller leveret af softwaren.

NOTE 1: I henhold til Direktiv 2016/2102 [i.28]: "Websteders og mobilapplikationers indhold omfatter både tekstlige og ikke-tekstlige oplysninger, dokumenter og formularer, som kan downloades, samt tovejsinteraktion, fx udfyldning af digitale formularer og gennemførelse af autentifikations-, identifikations- og betalingsprocesser".

NOTE 2: Annex A er et påkrævet element i alle harmoniserede standarder. Formålet med annekset er at forklare, hvordan de væsentlige krav i et direktiv kan opfyldes. Tabel A.1 og A.2 er derfor begrænset til de elementer, der vedrører de væsentlige krav i Direktiv 2016/2102 [i.28].

NOTE 3: Annex A beskriver, hvordan standarden vedrører det europæiske webtilgængelighedsdirektiv. Ud over minimumkravene i pkt. 9, 10 og 11 kan nogle af kravene i pkt. 5, 6, 7 og 12 også være relevante for at opfylde direktivet i særlige situationer. Tabellerne i annex A viser, hvilke krav der er relevante.

NOTE 4: Da webtilgængelighedsdirektivet (EU) 2016/2102 "ikke gælder for tidsafhængige livemedier", er følgende krav ikke angivet i tabel A.1 og A.2. De er dog nødvendige krav i forhold til at gøre streamingmedier tilgængelige:

- 9.1.2.4 Tekstning (direkte)
- 10.1.2.4 Tekstning (direkte)
- 11.1.2.4 Tekstning (direkte).

DS/EN 301549:2021 (DA)
EN 301549:2021

Forklaring til kolonnerne i tabel A.1 og A.2:

Krav:

Nr. En entydig identifikator for én række i tabellen, som kan bruges til at identificere et krav.

Væsentlige krav i direktivet

Identifikation af artikel eller artikler, som definerer kravet i direktivet.

Punkt eller punkter i dette dokument

Identifikation af punkt eller punkter, som definerer kravet i dette dokument, medmindre der udtrykkeligt er henvist til et andet dokument.

Forudsætninger for, at krav skal opfyldes:

U/C "U" angiver, at overensstemmelse med punktet er et ubetinget krav.

"C" angiver, at der kun kræves overensstemmelse med punktet, hvis den specificerede forudsætning er opfyldt.

Forudsætning For krav med forudsætninger beskriver denne kolonne den forudsætning, der skal være opfyldt, for at der kræves overensstemmelse med punktet.

Vurdering: Angiver punktet i dette dokument, der indeholder den relevante vurderingsmetode.

Formodning om overensstemmelse er kun gyldig, så længe en henvisning til dette dokument er anført i den liste, der er offentliggjort i Den Europæiske Unions Tidende. Brugere af dette dokument bør hyppigt konsultere den nyeste liste offentliggjort i Den Europæiske Unions Tidende.

Anden EU-lovgivning kan gælde for de produkter, som falder inden for dette dokumentets anvendelsesområde.

Tabel A.1: Webindhold – sammenhæng mellem dette dokument og de væsentlige krav i Direktiv 2016/2102/EU

Krav		Forudsætninger for, at krav skal opfyldes					Vurdering	
Nr.	Punkt i dette dokument	Væsentlige krav i Direktiv 2016/2102				Betinget eller ubetinget	Forudsætning	Punkt i dette dokument
		Opfattelig	Anvendelig	Forståelig	Robust			
1	5.2 Aktivering af tilgængelighedsfunktionalteter	✓	✓	✓	✓	C	Hvis webindhold har dokumenterede tilgængelighedsfunktionalteter	C.5.2
2	5.3 Biometri		✓			C	Hvis webindhold anvender biologiske egenskaber	C.5.3
3	5.4 Bevarelse af information om tilgængelighed under konvertering	✓		✓	✓	C	Hvis webindhold konverterer information eller kommunikation	C.5.4
4	6.1 Lydbåndbredde for tale	✓				C	Hvis websider giver mulighed for tovejs talekommunikation	C.6.1
5	6.2.1.1 RTT-kommunikation	✓	✓			C	Hvis websider giver en metode til tovejs talekommunikation	C.6.2.1.1
6	6.2.1.2 Samtidig tale og tekst	✓	✓			C	Hvis websider giver en metode til tovejs talekommunikation og til brugere, så de kan kommunikere ved hjælp af RTT	C.6.2.1.2
7	6.2.2.1 Visuelt skelnelig visning	✓				C	Hvis websider giver mulighed for at sende og modtage RTT	C.6.2.2.1

Krav					Forudsætninger for, at krav skal opfyldes		Vurdering	
Nr.	Punkt i dette dokument	Væsentlige krav i Direktiv 2016/2102				Betinget eller ubetinget	Forudsætning	Punkt i dette dokument
		Opfattelig	Anvendelig	Forståelig	Robust			
8	6.2.2.2 Programmeringsmæssigt bestemt retning for send og modtag	✓				C	Hvis websider giver mulighed for at sende og modtage RTT	C.6.2.2.2
9	6.2.2.3 Taleridentifikation	✓				C	Hvis websider har RTT-funktioner og taleridentifikation ved stemme	C.6.2.2.3
10	6.2.2.4 Visuel indikator for lyd med RTT	✓				C	Hvis websider giver mulighed for tovejs talekommunikation og har RTT-funktioner	C.6.2.2.4
11	6.2.3 Interoperabilitet punkt a)	✓				C	Hvis websider med RTT-funktionalitet fungerer sammen med anden IKT med RTT-funktionalitet (som krævet i 6.2.1.1)	C.6.2.3.a
12	6.2.3 Interoperabilitet punkt b)	✓				C	Hvis websider med RTT-funktionalitet fungerer sammen med anden IKT med RTT-funktionalitet (som krævet i 6.2.1.1)	C.6.2.3.b
13	6.2.3 Interoperabilitet punkt c)	✓				C	Hvis websider med RTT-funktionalitet fungerer sammen med anden IKT med RTT-funktionalitet (som krævet i 6.2.1.1)	C.6.2.3.c
14	6.2.3 Interoperabilitet punkt d)	✓				C	Hvis websider med RTT-funktionalitet fungerer sammen med anden IKT med RTT-funktionalitet (som krævet i 6.2.1.1)	C.6.2.3.d
15	6.2.4 Responstid for RTT	✓				C	Hvis websider bruger RTT-input	C.6.2.4
16	6.3 Opkaldsidentifikation (nummervisning)	✓	✓	✓	✓	C	Hvis websider har opkaldsidentifikation eller lignende telekommunikationsfunktioner	C.6.3
17	6.4 Alternativer til talebaserede tjenester	✓	✓	✓		C	Hvis websider tilbyder talebaseret kommunikation i realtid og samtidig har telefonsvarer, automatisk assistent eller interaktivt talesvar	C.6.4
18	6.5.2 Opløsning punkt a)	✓		✓		C	Hvis websider, der tilbyder tovejs talekommunikation, omfatter videofunktionalitet i realtid	C.6.5.2
19	6.5.3 Billedfrekvens punkt a)	✓		✓		C	Hvis websider, der tilbyder tovejs talekommunikation, omfatter videofunktionalitet i realtid	C.6.5.3
20	6.5.4 Synkronisering mellem lyd og video	✓		✓		C	Hvis websider, som tilbyder tovejs talekommunikation, omfatter videofunktionalitet i realtid	C.6.5.4
21	6.5.5 Visuel indikator for lyd med video	✓		✓		C	Hvis websider tilbyder tovejs talekommunikation og omfatter videofunktionalitet i realtid	C.6.5.5
22	6.5.6 Taleridentifikation med kommunikation via video (tegnprog)	✓		✓		C	Hvis websider har taleridentifikation til talebrugere	C.6.5.6
23	7.1.1 Afspilning af tekstning	✓		✓		C	Hvis webindhold viser video med synkroniseret lyd	C.7.1.1
24	7.1.2 Synkronisering af tekstning	✓				C	Hvis webindhold viser tekstning	C.7.1.2
25	7.1.3 Bevarelse af tekstning	✓		✓		C	Hvis websider overfører, konverterer eller optager video med synkroniseret lyd	C.7.1.3
26	7.1.4 Tekstningsegenskaber	✓				C	Hvis webindhold viser tekstning	C.7.1.4

DS/EN 301549:2021 (DA)
EN 301549:2021

Krav					Forudsætninger for, at krav skal opfyldes		Vurdering	
Nr.	Punkt i dette dokument	Væsentlige krav i Direktiv 2016/2102				Betinget eller ubetinget	Forudsætning	Punkt i dette dokument
		Opfattelig	Anvendelig	Forståelig	Robust			
27	7.1.5 Talte undertekster	✓		✓		C	Hvis webindhold viser video med synkroniseret lyd	C.7.1.5
28	7.2.1 Afspilning af synstolkning	✓		✓		C	Hvis webindhold viser video med synkroniseret lyd	C.7.2.1
29	7.2.2 Synkronisering af synstolkning	✓				C	Hvis webindhold har en mekanisme til at afspille synstolkning	C.7.2.2
30	7.2.3 Bevarelse af synstolkning	✓		✓		C	Hvis websider overfører, konverterer eller optager video med synkroniseret lyd	C.7.2.3
31	7.3 Brugerbetjening af tekstning og synstolkning	✓	✓			C	Hvis websider primært viser materialer, der indeholder video med tilhørende lydindhold	C.7.3
32	9.1.1.1 Ikke-tekstbaseret indhold	✓				C	Hvis IKT er en webside	C.9.1.1.1
33	9.1.2.1 Rent lydindhold og rent videoindhold (forudindspillet)	✓				C	Hvis IKT er en webside	C.9.1.2.1
34	9.1.2.2 Tekstning (forudindspillet)	✓				C	Hvis IKT er en webside	C.9.1.2.2
35	9.1.2.3 Synstolkning eller mediealternativ (forudindspillet)	✓				C	Hvis IKT er en webside	C.9.1.2.3
36	9.1.2.5 Synstolkning (forudindspillet)	✓				C	Hvis IKT er en webside	C.9.1.2.5
37	9.1.3.1 Information og relationer	✓				C	Hvis IKT er en webside	C.9.1.3.1
38	9.1.3.2 Meningsfuld rækkefølge	✓				C	Hvis IKT er en webside	C.9.1.3.2
39	9.1.3.3 Sensoriske egenskaber	✓				C	Hvis IKT er en webside	C.9.1.3.3
40	9.1.3.4 Retning	✓	✓			C	Hvis IKT er en webside	C.9.1.3.4
41	9.1.3.5 Identifikation af inputformål	✓	✓			C	Hvis IKT er en webside	C.9.1.3.5
42	9.1.4.1 Anvendelse af farve	✓				C	Hvis IKT er en webside	C.9.1.4.1
43	9.1.4.2 Kontrol af lyd	✓				C	Hvis IKT er en webside	C.9.1.4.2
44	9.1.4.3 Kontrast (minimum)	✓				C	Hvis IKT er en webside	C.9.1.4.3
45	9.1.4.4 Ændring af tekststørrelse	✓				C	Hvis IKT er en webside	C.9.1.4.4
46	9.1.4.5 Billeder af tekst	✓				C	Hvis IKT er en webside	C.9.1.4.5
47	9.1.4.10 Ombrydningsvisning	✓				C	Hvis IKT er en webside	C.9.1.4.10
48	9.1.4.11 Kontrast for ikke-tekstbaseret indhold	✓				C	Hvis IKT er en webside	C.9.1.4.11
49	9.1.4.12 Tekstafstand	✓	✓			C	Hvis IKT er en webside	C.9.1.4.12
50	9.1.4.13 Indhold ved svævepegning (hover) eller fokus	✓	✓			C	Hvis IKT er en webside	C.9.1.4.13
51	9.2.1.1 Tastatur		✓			C	Hvis IKT er en webside	C.9.2.1.1
52	9.2.1.2 Ingen tastaturfælde		✓			C	Hvis IKT er en webside	C.9.2.1.2
53	9.2.1.4 Genvejstaster		✓			C	Hvis IKT er en webside	C.9.2.1.4
54	9.2.2.1 Justerbar tidsbegrænsning (timing)		✓			C	Hvis IKT er en webside	C.9.2.2.1
55	9.2.2.2 Pause, stop, skjul		✓			C	Hvis IKT er en webside	C.9.2.2.2
56	9.2.3.1 Grænseværdi på tre glimt eller derunder		✓			C	Hvis IKT er en webside	C.9.2.3.1
57	9.2.4.1 Spring over blokke		✓			C	Hvis IKT er en webside	C.9.2.4.1
58	9.2.4.2 Sidetitler		✓			C	Hvis IKT er en webside	C.9.2.4.2

Krav					Forudsætninger for, at krav skal opfyldes		Vurdering	
Nr.	Punkt i dette dokument	Væsentlige krav i Direktiv 2016/2102				Betinget eller ubetinget	Forudsætning	Punkt i dette dokument
		Opfattelig	Anvendelig	Forståelig	Robust			
59	9.2.4.3 Fokusrækkefølge		✓			C	Hvis IKT er en webside	C.9.2.4.3
60	9.2.4.4 Formål med links (i kontekst)		✓			C	Hvis IKT er en webside	C.9.2.4.4
61	9.2.4.5 Flere måder		✓			C	Hvis IKT er en webside	C.9.2.4.5
62	9.2.4.6 Overskrifter og etiketter		✓			C	Hvis IKT er en webside	C.9.2.4.6
63	9.2.4.7 Synligt fokus		✓			C	Hvis IKT er en webside	C.9.2.4.7
64	9.2.5.1 Pegebevægelser		✓			C	Hvis IKT er en webside	C.9.2.5.1
65	9.2.5.2 Pegeannullering	-	✓			C	Hvis IKT er en webside	C.9.2.5.2
66	9.2.5.3 Etiket i navn		✓			C	Hvis IKT er en webside	C.9.2.5.3
67	9.2.5.4 Betjening via bevægelse		✓			C	Hvis IKT er en webside	C.9.2.5.4
68	9.3.1.1 Sprog på siden			✓		C	Hvis IKT er en webside	C.9.3.1.1
69	9.3.1.2 Sprog, der anvendes til dele af indholdet			✓		C	Hvis IKT er en webside	C.9.3.1.2
70	9.3.2.1 I fokus			✓		C	Hvis IKT er en webside	C.9.3.2.1
71	9.3.2.2 Ved input			✓		C	Hvis IKT er en webside	C.9.3.2.2
72	9.3.2.3 Konsekvent navigation			✓		C	Hvis IKT er en webside	C.9.3.2.3
73	9.3.2.4 Konsekvent identifikation			✓		C	Hvis IKT er en webside	C.9.3.2.4
74	9.3.3.1 Identifikation af fejl			✓		C	Hvis IKT er en webside	C.9.3.3.1
75	9.3.3.2 Etiketter eller instruktioner			✓		C	Hvis IKT er en webside	C.9.3.3.2
76	9.3.3.3 Fejlforslag			✓		C	Hvis IKT er en webside	C.9.3.3.3
77	9.3.3.4 Forhindring af fejl (juridisk, økonomisk, data)			✓		C	Hvis IKT er en webside	C.9.3.3.4
78	9.4.1.1 Parsing (opdeling)				✓	C	Hvis IKT er en webside	C.9.4.1.1
79	9.4.1.2 Navn, rolle, værdi				✓	C	Hvis IKT er en webside	C.9.4.1.2
80	9.4.1.3 Statusmeddelelser	✓	✓	✓	✓	C	Hvis IKT er en webside	C.9.4.1.3
81	9.6 WCAG-overensstemmelseskrav	✓	✓	✓	✓	C	Hvis IKT er en webside	C.9.6
82	10.1.1.1 Ikke-tekstbaseret indhold	✓				C	Hvis dokumenterne og formularerne kan downloades fra en webside	C.10.1.1.1
83	10.1.2.1 Rent lydindhold og rent videoindhold (forudindspillet)	✓				C	Hvis dokumenterne og formularerne kan downloades fra en webside	C.10.1.2.1
84	10.1.2.2 Tekstning (forudindspillet)	✓				C	Hvis dokumenterne og formularerne kan downloades fra en webside	C.10.1.2.2
85	10.1.2.3 Synstolkning eller mediealternativ (forudindspillet)	✓				C	Hvis dokumenterne og formularerne kan downloades fra en webside	C.10.1.2.3
86	10.1.2.5 Synstolkning (forudindspillet)	✓				C	Hvis dokumenterne og formularerne kan downloades fra en webside	C.10.1.2.5
87	10.1.3.1 Information og relationer	✓				C	Hvis dokumenterne og formularerne kan downloades fra en webside	C.10.1.3.1
88	10.1.3.2 Meningsfuld rækkefølge	✓				C	Hvis dokumenterne og formularerne kan downloades fra en webside	C.10.1.3.2
89	10.1.3.3 Sensoriske egenskaber	✓				C	Hvis dokumenterne og formularerne kan downloades fra en webside	C.10.1.3.3
90	10.1.3.4 Retning	✓	✓			C	Hvis dokumenterne og formularerne kan downloades fra en webside	C.10.1.3.4

DS/EN 301549:2021 (DA)
EN 301549:2021

Krav					Forudsætninger for, at krav skal opfyldes		Vurdering	
Nr.	Punkt i dette dokument	Væsentlige krav i Direktiv 2016/2102				Betinget eller ubetinget	Forudsætning	Punkt i dette dokument
		Opfattelig	Anvendelig	Forståelig	Robust			
91	10.1.3.5 Identifikation af inputformål	✓	✓			C	Hvis dokumenterne og formularerne kan downloades fra en webside	C.10.1.3.5
92	10.1.4.1 Anvendelse af farve	✓				C	Hvis dokumenterne og formularerne kan downloades fra en webside	C.10.1.4.1
93	10.1.4.2 Kontrol af lyd	✓				C	Hvis dokumenterne og formularerne kan downloades fra en webside	C.10.1.4.2
94	10.1.4.3 Kontrast (minimum)	✓				C	Hvis dokumenterne og formularerne kan downloades fra en webside	C.10.1.4.3
95	10.1.4.4 Ændring af tekststørrelse	✓				C	Hvis dokumenterne og formularerne kan downloades fra en webside	C.10.1.4.4
96	10.1.4.5 Billeder af tekst	✓				C	Hvis dokumenterne og formularerne kan downloades fra en webside	C.10.1.4.5
97	10.1.4.10 Ombrydningsvisning	✓				C	Hvis dokumenterne og formularerne kan downloades fra en webside	C.10.1.4.10
98	10.1.4.11 Kontrast for ikke-tekstbaseret indhold	✓				C	Hvis dokumenterne og formularerne kan downloades fra en webside	C.10.1.4.11
99	10.1.4.12 Tekstafstand	✓	✓			C	Hvis dokumenterne og formularerne kan downloades fra en webside	C.10.1.4.12
100	10.1.4.13 Indhold ved svævepegning (hover) eller fokus	✓	✓			C	Hvis dokumenterne og formularerne kan downloades fra en webside	C.10.1.4.13
101	10.2.1.1 Tastatur		✓			C	Hvis dokumenterne og formularerne kan downloades fra en webside	C.10.2.1.1
102	10.2.1.2 Ingen tastaturfælde		✓			C	Hvis dokumenterne og formularerne kan downloades fra en webside	C.10.2.1.2
103	10.2.1.4 Genvejstaster		✓			C	Hvis dokumenterne og formularerne kan downloades fra en webside	C.10.2.1.4
104	10.2.2.1 Justerbar tidsbegrænsning (timing)		✓			C	Hvis dokumenterne og formularerne kan downloades fra en webside	C.10.2.2.1
105	10.2.2.2 Pause, stop, skjul		✓			C	Hvis dokumenterne og formularerne kan downloades fra en webside	C.10.2.2.2
106	10.2.3.1 Grænseværdi på tre glimt eller derunder		✓			C	Hvis dokumenterne og formularerne kan downloades fra en webside	C.10.2.3.1
107	10.2.4.2 Dokumenttitel		✓			C	Hvis dokumenterne og formularerne kan downloades fra en webside	C.10.2.4.2
108	10.2.4.3 Fokusrækkefølge		✓			C	Hvis dokumenterne og formularerne kan downloades fra en webside	C.10.2.4.3
109	10.2.4.4 Formål med links (i kontekst)		✓			C	Hvis dokumenterne og formularerne kan downloades fra en webside	C.10.2.4.4
110	10.2.4.6 Overskrifter og etiketter		✓			C	Hvis dokumenterne og formularerne kan downloades fra en webside	C.10.2.4.6
111	10.2.4.7 Synligt fokus		✓			C	Hvis dokumenterne og formularerne kan downloades fra en webside	C.10.2.4.7
112	10.2.5.1 Pegebevægelser		✓			C	Hvis dokumenterne og formularerne kan downloades fra en webside	C.10.2.5.1
113	10.2.5.2 Pegeannullering		✓			C	Hvis dokumenterne og formularerne kan downloades fra en webside	C.10.2.5.2
114	10.2.5.3 Etiket i navn		✓			C	Hvis dokumenterne og formularerne kan downloades fra en webside	C.10.2.5.3

Krav						Forudsætninger for, at krav skal opfyldes		Vurdering
Nr.	Punkt i dette dokument	Væsentlige krav i Direktiv 2016/2102				Betinget eller ubetinget	Forudsætning	Punkt i dette dokument
		Opfattelig	Anvendelig	Forståelig	Robust			
115	10.2.5.4 Betjening via bevægelse		✓			C	Hvis dokumenterne og formularerne kan downloades fra en webside	C.10.2.5.4
116	10.3.1.1 Sprog i dokumentet			✓		C	Hvis dokumenterne og formularerne kan downloades fra en webside	C.10.3.1.1
117	10.3.1.2 Sprog, der anvendes til dele af indholdet			✓		C	Hvis dokumenterne og formularerne kan downloades fra en webside	C.10.3.1.2
118	10.3.2.1 I fokus			✓		C	Hvis dokumenterne og formularerne kan downloades fra en webside	C.10.3.2.1
119	10.3.2.2 Ved input			✓		C	Hvis dokumenterne og formularerne kan downloades fra en webside	C.10.3.2.2
120	10.3.3.1 Identifikation af fejl			✓		C	Hvis dokumenterne og formularerne kan downloades fra en webside	C.10.3.3.1
121	10.3.3.2 Etiketter eller instruktioner			✓		C	Hvis dokumenterne og formularerne kan downloades fra en webside	C.10.3.3.2
122	10.3.3.3 Fejlforslag			✓		C	Hvis dokumenterne og formularerne kan downloades fra en webside	C.10.3.3.3
123	10.3.3.4 Forhindring af fejl (juridisk, økonomisk, data)			✓		C	Hvis dokumenterne og formularerne kan downloades fra en webside	C.10.3.3.4
124	10.4.1.1 Parsing (opdeling)				✓	C	Hvis dokumenterne og formularerne kan downloades fra en webside	C.10.4.1.1
125	10.4.1.2 Navn, rolle, værdi				✓	C	Hvis dokumenterne og formularerne kan downloades fra en webside	C.10.4.1.2
126	10.4.1.3 Statusmeddelelser	✓	✓	✓	✓	C	Hvis dokumenterne og formularerne kan downloades fra en webside	C.10.4.1.3
127	11.7 Brugerpræferencer	✓	✓	✓	✓	U		C.11.7
128	11.8.1 Indholdsteknologi	✓	✓	✓	✓	C	Hvis webindhold er et forfatternærktøj	C.11.8.1
129	11.8.2 Oprettelse af tilgængeligt indhold	✓	✓	✓	✓	C	Hvis webindhold er et forfatternærktøj	C.11.8.2
130	11.8.3 Bevarelse af information om tilgængelighed under transformationer	✓	✓	✓	✓	C	Hvis webindhold er et forfatternærktøj	C.11.8.3
131	11.8.4 Hjælp til reparation	✓	✓	✓	✓	C	Hvis webindhold er et forfatternærktøj	C.11.8.4
132	11.8.5 Skabeloner	✓	✓	✓	✓	C	Hvis webindhold er et forfatternærktøj	C.11.8.5
133	12.1.1 Tilgængeligheds- og kompatibilitetsfunktionaliteter	✓	✓	✓	✓	U		C.12.1.1
134	12.1.2 Tilgængelig dokumentation	✓	✓	✓	✓	U		C.12.1.2
135	12.2.2 Information om tilgængeligheds- og kompatibilitetsfunktionaliteter	✓	✓	✓	✓	U		C.12.2.2
136	12.2.3 Effektiv kommunikation	✓		✓		U		C.12.2.3
137	12.2.4 Tilgængelig dokumentation	✓	✓	✓	✓	U		C.12.2.4

Table A.2: Mobilapplikationer - sammenhæng mellem dette dokument og de væsentlige krav i Direktiv 2016/2102/EU

Krav						Forudsætninger for, at krav skal opfyldes		Vurdering
Nr.	Punkt i dette dokument	Væsentlige krav i Direktiv 2016/2102				Betinget eller ubetinget	Forudsætning	Punkt i dette dokument
		Opfattelig	Anvendelig	Forståelig	Robust			
1	5.2 Aktivering af tilgængelighedsfunktioniteter	✓	✓	✓	✓	C	Hvis IKT har dokumenterede tilgængelighedsfunktioniteter	C.5.2
2	5.3 Biometri		✓			C	Hvis IKT anvender biologiske egenskaber	C.5.3
3	5.4 Bevarelse af information om tilgængelighed under konvertering	✓		✓	✓	C	Hvis IKT konverterer information eller kommunikation	C.5.4
4	5.5.1 Betjeningsmåder		✓			C	Hvis IKT har betjeningsdele	C.5.5.1
5	5.5.2 Mulighed for at identificere betjeningsdele	✓	✓			C	Hvis IKT har betjeningsdele	C.5.5.2
6	5.6.1 Taktile eller lyd-baseret status	✓	✓			C	Hvis IKT har en låse- eller skiftekontrol	C.5.6.1
7	5.6.2 Visuel status	✓	✓			C	Hvis IKT har en låse- eller skiftekontrol	C.5.6.2
8	5.7 Tastegentagelse		✓			C	Hvis IKT har en tastegentagelsesfunktion, som ikke kan slås fra	C.5.7
9	5.8 Accept af dobbelt tastetryk		✓			C	Hvis IKT har et tastatur	C.5.8
10	5.9 Samtidige brugerhandlinger		✓			C	Hvis IKT kræver samtidige brugerhandlinger for betjening	C.5.9
11	6.1 Lydbåndbredde for tale	✓				C	Hvis IKT giver mulighed for tovejs talekommunikation	C.6.1
12	6.2.1.1 RTT-kommunikation	✓	✓			C	Hvis IKT giver mulighed for tovejs talekommunikation	C.6.2.1.1
13	6.2.1.2 Samtidig tale og tekst	✓	✓			C	Hvis IKT giver mulighed for tovejs talekommunikation og til brugere, så de kan kommunikere ved hjælp af RTT	C.6.2.1.2
14	6.2.2.1 Visuelt skelnelig visning	✓				C	Hvis IKT giver mulighed for at sende og modtage RTT	C.6.2.2.1
15	6.2.2.2 Programmeringsmæssigt bestemt retning for send og modtag	✓				C	Hvis IKT giver mulighed for at sende og modtage RTT	C.6.2.2.2
16	6.2.2.3 Taleridentifikation	✓				C	Hvis IKT har RTT-funktioner og taleridentifikation ved stemme	C.6.2.2.3
17	6.2.2.4 Visuel indikator for lyd med RTT	✓				C	Hvis IKT giver mulighed for tovejs talekommunikation og har RTT-funktioner	C.6.2.2.4
18	6.2.3 Interoperabilitet punkt a)	✓				C	Hvis IKT med RTT-funktionalitet fungerer sammen med anden IKT med RTT-funktionalitet (som krævet i 6.2.1.1)	C.6.2.3.a
19	6.2.3 Interoperabilitet punkt b)	✓				C	Hvis IKT med RTT-funktionalitet fungerer sammen med anden IKT med RTT-funktionalitet (som krævet i 6.2.1.1)	C.6.2.3.b

Krav					Forudsætninger for, at krav skal opfyldes		Vurdering	
Nr.	Punkt i dette dokument	Væsentlige krav i Direktiv 2016/2102				Betinget eller ubetinget	Forudsætning	Punkt i dette dokument
		Opfattelig	Anvendelig	Forståelig	Robust			
20	6.2.3 Interoperabilitet punkt c)	✓				C	Hvis IKT med RTT-funktionalitet fungerer sammen med anden IKT med RTT-funktionalitet (som krævet i 6.2.1.1)	C.6.2.3.c
21	6.2.3 Interoperabilitet punkt d)	✓				C	Hvis IKT med RTT-funktionalitet fungerer sammen med anden IKT med RTT-funktionalitet (som krævet i 6.2.1.1)	C.6.2.3.d
22	6.2.4 Responstid for RTT	✓				C	Hvis IKT anvender RTT-input	C.6.2.4
23	6.3 Opkaldsidentifikation (nummervisning)	✓	✓	✓	✓	C	Hvis IKT giver mulighed for opkaldsidentifikation eller lignende telekommunikationsfunktioner	C.6.3
24	6.4 Alternativer til talebase-rede tjenester	✓	✓	✓		C	Hvis IKT giver mulighed for talebaseret kommunikation i realtid og samtidig har telefonsvarer, automatisk assistent eller interaktivt talesvar	C.6.4
25	6.5.2 Opløsning punkt a)	✓		✓		C	Hvis IKT, der giver mulighed for tovejs talekommunikation, omfatter videofunktionalitet i realtid	C.6.5.2
26	6.5.3 Billedfrekvens punkt a)	✓		✓		C	Hvis IKT, der giver mulighed for tovejs talekommunikation, omfatter videofunktionalitet i realtid	C.6.5.3
27	6.5.4 Synkronisering mellem lyd og video	✓		✓		C	Hvis IKT, der giver mulighed for tovejs talekommunikation, omfatter videofunktionalitet i realtid	C.6.5.4
28	6.5.5 Visuel indikator for lyd med video	✓		✓		C	Hvis IKT giver mulighed for tovejs talekommunikation og omfatter videofunktionalitet i realtid	C.6.5.5
29	6.5.6 Taleridentifikation med kommunikation via video (tegnprog)	✓		✓		C	Hvis IKT giver mulighed for taleridentifikation til talebrugere	C.6.5.6
30	7.1.1 Afspilning af tekstning	✓				C	Hvis IKT viser video med synkroniseret lyd	C.7.1.1
31	7.1.2 Synkronisering af tekstning	✓				C	Hvis IKT viser tekstning	C.7.1.2
32	7.1.3 Bevarelse af tekstning	✓				C	Hvis IKT overfører, konverterer eller optager video med synkroniseret lyd	C.7.1.3
33	7.1.4 Tekstningsegenskaber	✓				C	Hvis IKT viser tekstning	C.7.1.4
34	7.1.5 Talte undertekster	✓				C	Hvis IKT viser video med synkroniseret lyd	C.7.1.5
35	7.2.1 Afspilning af synstolkning	✓				C	Hvis IKT viser video med synkroniseret lyd	C.7.2.1
36	7.2.2 Synkronisering af synstolkning	✓				C	Hvis IKT har en mekanisme til at afspille synstolkning	C.7.2.2
37	7.2.3 Bevarelse af synstolkning	✓				C	Hvis IKT overfører, konverterer eller optager video med synkroniseret lyd	C.7.2.3
38	7.3 Brugerbetjening af tekstning og synstolkning	✓	✓			C	Hvis IKT primært viser materialer, der indeholder video med tilhørende lydindhold	C.7.3

DS/EN 301549:2021 (DA)
EN 301549:2021

Krav					Forudsætninger for, at krav skal opfyldes		Vurdering	
Nr.	Punkt i dette dokument	Væsentlige krav i Direktiv 2016/2102				Betinget eller ubetinget	Forudsætning	Punkt i dette dokument
		Opfattelig	Anvendelig	Forståelig	Robust			
39	10.1.1.1 Ikke-tekstbaseret indhold	✓				C	Hvis dokumenterne og formularerne er indeholdt i eller leveret af mobilapplikationer	C.10.1.1.1
40	10.1.2.1 Rent lydindhold og rent videoindhold (forudindspillet)	✓				C	Hvis dokumenterne og formularerne er indeholdt i eller leveret af mobilapplikationer	C.10.1.2.1
41	10.1.2.2 Tekstning (forudindspillet)	✓				C	Hvis dokumenterne og formularerne er indeholdt i eller leveret af mobilapplikationer	C.10.1.2.2
42	10.1.2.3 Synstolkning eller mediealternativ (forudindspillet)	✓				C	Hvis dokumenterne og formularerne er indeholdt i eller leveret af mobilapplikationer	C.10.1.2.3
43	10.1.2.5 Synstolkning (forudindspillet)	✓				C	Hvis dokumenterne og formularerne er indeholdt i eller leveret af mobilapplikationer	C.10.1.2.5
44	10.1.3.1 Information og relationer	✓				C	Hvis dokumenterne og formularerne er indeholdt i eller leveret af mobilapplikationer	C.10.1.3.1
45	10.1.3.2 Meningsfuld rækkefølge	✓				C	Hvis dokumenterne og formularerne er indeholdt i eller leveret af mobilapplikationer	C.10.1.3.2
46	10.1.3.3 Sensoriske egenskaber	✓				C	Hvis dokumenterne og formularerne er indeholdt i eller leveret af mobilapplikationer	C.10.1.3.3
47	10.1.3.4 Retning	✓	✓			C	Hvis dokumenterne og formularerne er indeholdt i eller leveret af mobilapplikationer	C.10.1.3.4
48	10.1.3.5 Identifikation af inputformål	✓	✓			C	Hvis dokumenterne og formularerne er indeholdt i eller leveret af mobilapplikationer	C.10.1.3.5
49	10.1.4.1 Anvendelse af farve	✓				C	Hvis dokumenterne og formularerne er indeholdt i eller leveret af mobilapplikationer	C.10.1.4.1
50	10.1.4.2 Kontrol af lyd	✓				C	Hvis dokumenterne og formularerne er indeholdt i eller leveret af mobilapplikationer	C.10.1.4.2
51	10.1.4.3 Kontrast (minimum)	✓				C	Hvis dokumenterne og formularerne er indeholdt i eller leveret af mobilapplikationer	C.10.1.4.3
52	10.1.4.4 Ændring af tekststørrelse	✓				C	Hvis dokumenterne og formularerne er indeholdt i eller leveret af mobilapplikationer	C.10.1.4.4
53	10.1.4.5 Billeder af tekst	✓				C	Hvis dokumenterne og formularerne er indeholdt i eller leveret af mobilapplikationer	C.10.1.4.5
54	10.1.4.10 Ombrydningsvisning	✓				C	Hvis dokumenterne og formularerne er indeholdt i eller leveret af mobilapplikationer	C.10.1.4.10
55	10.1.4.11 Kontrast for ikke-tekstbaseret indhold	✓				C	Hvis dokumenterne og formularerne er indeholdt i eller leveret af mobilapplikationer	C.10.1.4.11
56	10.1.4.12 Tekstafstand	✓	✓			C	Hvis dokumenterne og formularerne er indeholdt i eller leveret af mobilapplikationer	C.10.1.4.12
57	10.1.4.13 Indhold ved svævepegning (hover) eller fokus	✓	✓			C	Hvis dokumenterne og formularerne er indeholdt i eller leveret af mobilapplikationer	C.10.1.4.13
58	10.2.1.1 Tastatur		✓			C	Hvis dokumenterne og formularerne er indeholdt i eller leveret af mobilapplikationer	C.10.2.1.1
59	10.2.1.2 Ingen tastaturfælde		✓			C	Hvis dokumenterne og formularerne er indeholdt i eller leveret af mobilapplikationer	C.10.2.1.2

Krav					Forudsætninger for, at krav skal opfyldes		Vurdering	
Nr.	Punkt i dette dokument	Væsentlige krav i Direktiv 2016/2102				Betinget eller ubetinget	Forudsætning	Punkt i dette dokument
		Opfattelig	Anvendelig	Forståelig	Robust			
60	10.2.1.4 Genvejstaster		✓			C	Hvis dokumenterne og formularerne er indeholdt i eller leveret af mobilapplikationer	C.10.2.1.4
61	10.2.2.1 Justerbar tidsbegrænsning (timing)		✓			C	Hvis dokumenterne og formularerne er indeholdt i eller leveret af mobilapplikationer	C.10.2.2.1
62	10.2.2.2 Pause, stop, skjul		✓			C	Hvis dokumenterne og formularerne er indeholdt i eller leveret af mobilapplikationer	C.10.2.2.2
63	10.2.3.1 Grænseværdi på tre glimt eller derunder		✓			C	Hvis dokumenterne og formularerne er indeholdt i eller leveret af mobilapplikationer	C.10.2.3.1
64	10.2.4.2 Dokumenttitel		✓			C	Hvis dokumenterne og formularerne er indeholdt i eller leveret af mobilapplikationer	C.10.2.4.2
65	10.2.4.3 Fokusrækkefølge		✓			C	Hvis dokumenterne og formularerne er indeholdt i eller leveret af mobilapplikationer	C.10.2.4.3
66	10.2.4.4 Formål med links (i kontekst)		✓			C	Hvis dokumenterne og formularerne er indeholdt i eller leveret af mobilapplikationer	C.10.2.4.4
67	10.2.4.6 Overskrifter og etiketter		✓			C	Hvis dokumenterne og formularerne er indeholdt i eller leveret af mobilapplikationer	C.10.2.4.6
68	10.2.4.7 Synligt fokus		✓			C	Hvis dokumenterne og formularerne er indeholdt i eller leveret af mobilapplikationer	C.10.2.4.7
69	10.2.5.1 Pegebevægelser		✓			C	Hvis dokumenterne og formularerne er indeholdt i eller leveret af mobilapplikationer	C.10.2.5.1
70	10.2.5.2 Pegeannullering		✓			C	Hvis dokumenterne og formularerne er indeholdt i eller leveret af mobilapplikationer	C.10.2.5.2
71	10.2.5.3 Etiket i navn		✓			C	Hvis dokumenterne og formularerne er indeholdt i eller leveret af mobilapplikationer	C.10.2.5.3
72	10.2.5.4 Betjening via bevægelse		✓			C	Hvis dokumenterne og formularerne er indeholdt i eller leveret af mobilapplikationer	C.10.2.5.4
73	10.3.1.1 Sprog i dokumentet			✓		C	Hvis dokumenterne og formularerne er indeholdt i eller leveret af mobilapplikationer	C.10.3.1.1
74	10.3.1.2 Sprog, der anvendes til dele af indholdet			✓		C	Hvis dokumenterne og formularerne er indeholdt i eller leveret af mobilapplikationer	C.10.3.1.2
75	10.3.2.1 I fokus			✓		C	Hvis dokumenterne og formularerne er indeholdt i eller leveret af mobilapplikationer	C.10.3.2.1
76	10.3.2.2 Ved input			✓		C	Hvis dokumenterne og formularerne er indeholdt i eller leveret af mobilapplikationer	C.10.3.2.2
77	10.3.3.1 Identifikation af fejl			✓		C	Hvis dokumenterne og formularerne er indeholdt i eller leveret af mobilapplikationer	C.10.3.3.1
78	10.3.3.2 Etiketter eller instruktioner			✓		C	Hvis dokumenterne og formularerne er indeholdt i eller leveret af mobilapplikationer	C.10.3.3.2
79	10.3.3.3 Fejlforslag			✓		C	Hvis dokumenterne og formularerne er indeholdt i eller leveret af mobilapplikationer	C.10.3.3.3
80	10.3.3.4 Forhindring af fejl (juridisk, økonomisk, data)			✓		C	Hvis dokumenterne og formularerne er indeholdt i eller leveret af mobilapplikationer	C.10.3.3.4
81	10.4.1.1 Parsing (opdeling)				✓	C	Hvis dokumenterne og formularerne er indeholdt i eller leveret af mobilapplikationer	C.10.4.1.1

DS/EN 301549:2021 (DA)
EN 301549:2021

Krav					Forudsætninger for, at krav skal opfyldes		Vurdering	
Nr.	Punkt i dette dokument	Væsentlige krav i Direktiv 2016/2102				Betinget eller ubetinget	Forudsætning	Punkt i dette dokument
		Opfattelig	Anvendelig	Forståelig	Robust			
82	10.4.1.2 Navn, rolle, værdi				✓	C	Hvis dokumenterne og formularerne er indeholdt i eller leveret af mobilapplikationer	C.10.4.1.2
83	10.4.1.3 Statusmeddelelser	✓	✓	✓	✓	C	Hvis dokumenterne og formularerne er indeholdt i eller leveret af mobilapplikationer	C.10.4.1.3
84	11.1.1.1.1 Ikke-tekstbaseret indhold (åben funktionalitet)	✓				C	Hvis IKT er en ikke-webbaseret software, der danner en brugergrænseflade og understøtter adgang til kompenserende teknologier til skærmlæsning	C.11.1.1.1.1
85	11.1.1.1.2 Ikke-tekstbaseret indhold (lukket funktionalitet)	✓				C	Hvis IKT er en ikke-webbaseret software, der danner en brugergrænseflade, som er lukket for kompenserende teknologier til skærmlæsning	C.11.1.1.1.2
86	11.1.2.1.1 Rent lydindhold og rent videoindhold (forudindspillet – åben funktionalitet)	✓				C	Hvis IKT er en ikke-webbaseret software, der danner en brugergrænseflade og understøtter adgang til kompenserende teknologier til skærmlæsning	C.11.1.2.1.1
87	11.1.2.1.2 Rent lydindhold og rent videoindhold (forudindspillet – lukket funktionalitet)	✓				C	Hvis IKT er en ikke-webbaseret software, der danner en brugergrænseflade, som er lukket for kompenserende teknologier til skærmlæsning	C.11.1.2.1.2
88	11.1.2.2 Tekstning (forudindspillet)	✓				C	Hvis IKT er en ikke-webbaseret software, der danner en brugergrænseflade	C.11.1.2.2
89	11.1.2.3.1 Synstolkning eller mediealternativ (forudindspillet – åben funktionalitet)	✓				C	Hvis IKT er en ikke-webbaseret software, der danner en brugergrænseflade og understøtter adgang til kompenserende teknologier til skærmlæsning	C.11.1.2.3.1
90	11.1.2.3.2 Synstolkning eller mediealternativ (forudindspillet – lukket funktionalitet)	✓				C	Hvis IKT er en ikke-webbaseret software, der danner en brugergrænseflade, som er lukket for kompenserende teknologier til skærmlæsning	C.11.1.2.3.2
91	11.1.2.5 Synstolkning (forudindspillet)	✓				C	Hvis IKT er en ikke-webbaseret software, der danner en brugergrænseflade	C.11.1.2.5
92	11.1.3.1.1 Information og relationer (åben funktionalitet)	✓				C	Hvis IKT er en ikke-webbaseret software, der danner en brugergrænseflade og understøtter adgang til kompenserende teknologier til skærmlæsning	C.11.1.3.1.1
93	11.1.3.2.1 Meningsfuld rækkefølge (åben funktionalitet)	✓				C	Hvis IKT er en ikke-webbaseret software, der danner en brugergrænseflade og understøtter adgang til kompenserende teknologier til skærmlæsning	C.11.1.3.2.1
94	11.1.3.3 Sensoriske egenskaber	✓				C	Hvis IKT er en ikke-webbaseret software, der danner en brugergrænseflade	C.11.1.3.3
95	11.1.3.4 Retning	✓	✓			C	Hvis IKT er en ikke-webbaseret software, der danner en brugergrænseflade	C.11.1.3.4

Krav					Forudsætninger for, at krav skal opfyldes		Vurdering	
Nr.	Punkt i dette dokument	Væsentlige krav i Direktiv 2016/2102				Betinget eller ubetinget	Forudsætning	Punkt i dette dokument
		Opfattelig	Anvendelig	Forståelig	Robust			
96	11.1.3.5.1 Identifikation af inputformål (åben funktionalitet)	✓				C	Hvis IKT er en ikke-webbaseret software, der danner en brugergrænseflade og understøtter adgang til kompenserende teknologier til skærmlæsning	C.11.1.3.5.1
97	11.1.3.5.2 Identifikation af inputformål (lukket funktionalitet)	✓				C	Hvis IKT er en ikke-webbaseret software, der danner en brugergrænseflade, som er lukket for kompenserende teknologier til skærmlæsning	C.11.1.3.5.2
98	11.1.4.1 Anvendelse af farve	✓				C	Hvis IKT er en ikke-webbaseret software, der danner en brugergrænseflade	C.11.1.4.1
99	11.1.4.2 Kontrol af lyd	✓				C	Hvis IKT er en ikke-webbaseret software, der danner en brugergrænseflade	C.11.1.4.2
100	11.1.4.3 Kontrast (minimum)	✓				C	Hvis IKT er en ikke-webbaseret software, der danner en brugergrænseflade	C.11.1.4.3
101	11.1.4.4.1 Ændring af tekststørrelse (åben funktionalitet)	✓				C	Hvis IKT er en ikke-webbaseret software, der danner en brugergrænseflade og understøtter adgang til kompenserende teknologier til skærmlæsning	C.11.1.4.4.1
102	11.1.4.4.2 Ændring af tekststørrelse (lukket funktionalitet)	✓				C	Hvis IKT er en ikke-webbaseret software, der danner en brugergrænseflade, som er lukket for kompenserende teknologier til skærmlæsning	C.11.1.4.4.2
103	11.1.4.5.1 Billeder af tekst (åben funktionalitet)	✓				C	Hvis IKT er en ikke-webbaseret software, der danner en brugergrænseflade og understøtter adgang til kompenserende teknologier til skærmlæsning	C.11.1.4.5.1
104	11.1.4.5.2 Billeder af tekst (lukket funktionalitet)	✓				C	Hvis IKT er en ikke-webbaseret software, der danner en brugergrænseflade, som er lukket for kompenserende teknologier til skærmlæsning	C.11.1.4.5.2
105	11.1.4.10 Ombrydningsvisning	✓				C	Hvis IKT er en ikke-webbaseret software, der danner en brugergrænseflade	C.11.1.4.10
106	11.1.4.11 Kontrast for ikke-tekstbaseret indhold	✓				C	Hvis IKT er en ikke-webbaseret software, der danner en brugergrænseflade	C.11.1.4.11
107	11.1.4.12 Tekstafstand	✓	✓			C	Hvis IKT er en ikke-webbaseret software, der danner en brugergrænseflade	C.11.1.4.12
108	11.1.4.13 Indhold ved svævepegning (hover) eller fokus	✓	✓			C	Hvis IKT er en ikke-webbaseret software, der danner en brugergrænseflade	C.11.1.4.13
109	11.2.1.1.1 Tastatur (åben funktionalitet)		✓			C	Hvis IKT er en ikke-webbaseret software, der danner en brugergrænseflade og understøtter adgang til kompenserende teknologier til skærmlæsning	C.11.2.1.1.1
110	11.2.1.1.2 Tastatur (lukket funktionalitet)		✓			C	Hvis IKT er en ikke-webbaseret software, der danner en brugergrænseflade, som er lukket for kompenserende teknologier til skærmlæsning	C.11.2.1.1.2

DS/EN 301549:2021 (DA)
EN 301549:2021

Krav					Forudsætninger for, at krav skal opfyldes		Vurdering	
Nr.	Punkt i dette dokument	Væsentlige krav i Direktiv 2016/2102				Betinget eller ubetinget	Forudsætning	Punkt i dette dokument
		Opfattelig	Anvendelig	Forståelig	Robust			
111	11.2.1.2 Ingen tastaturfælde		✓			C	Hvis IKT er en ikke-webbaseret software, der danner en brugergrænseflade	C.11.2.1.2
112	11.2.1.4.1 Genvejstaster (åben funktionalitet)		✓			C	Hvis IKT er en ikke-webbaseret software, der danner en brugergrænseflade og understøtter adgang til kompenserende teknologier til skærmlæsning	C.11.2.1.4.1
113	11.2.1.4.2 Genvejstaster (lukket funktionalitet)		✓			C	Hvis IKT er en ikke-webbaseret software, der danner en brugergrænseflade, som er lukket for kompenserende teknologier til skærmlæsning	C.11.2.1.4.2
114	11.2.2.1 Justerbar tidsbegrænsning (timing)		✓			C	Hvis IKT er en ikke-webbaseret software, der danner en brugergrænseflade	C.11.2.2.1
115	11.2.2.2 Pause, stop, skjul		✓			C	Hvis IKT er en ikke-webbaseret software, der danner en brugergrænseflade	C.11.2.2.2
116	11.2.3.1 Grænseværdi på tre glimt eller derunder		✓			C	Hvis IKT er en ikke-webbaseret software, der danner en brugergrænseflade	C.11.2.3.1
117	11.2.4.3 Fokusrækkefølge		✓			C	Hvis IKT er en ikke-webbaseret software, der danner en brugergrænseflade	C.11.2.4.3
118	11.2.4.4 Formål med links (i kontekst)		✓			C	Hvis IKT er en ikke-webbaseret software, der danner en brugergrænseflade	C.11.2.4.4
119	11.2.4.6 Overskrifter og etiketter		✓			C	Hvis IKT er en ikke-webbaseret software, der danner en brugergrænseflade	C.11.2.4.6
120	11.2.4.7 Synligt fokus		✓			C	Hvis IKT er en ikke-webbaseret software, der danner en brugergrænseflade	C.11.2.4.7
121	11.2.5.1 Pegebevægelser		✓			C	Hvis IKT er en ikke-webbaseret software, der danner en brugergrænseflade	C.11.2.5.1
122	11.2.5.2 Pegeannullering		✓			C	Hvis IKT er en ikke-webbaseret software, der danner en brugergrænseflade	C.11.2.5.2
123	11.2.5.3.1 Etiket i navn (åben funktionalitet)		✓			C	Hvis IKT er en ikke-webbaseret software, der danner en brugergrænseflade og understøtter adgang til kompenserende teknologier til skærmlæsning	C.11.2.5.3.1
124	11.2.5.4 Betjening via bevægelse		✓			C	Hvis IKT er en ikke-webbaseret software, der danner en brugergrænseflade	C.11.2.5.4
125	11.3.1.1.1 Sprog i software (åben funktionalitet)			✓		C	Hvis IKT er en ikke-webbaseret software, der danner en brugergrænseflade og understøtter adgang til kompenserende teknologier til skærmlæsning	C.11.3.1.1.1
126	11.3.1.1.2 Sprog i software (lukket funktionalitet)			✓		C	Hvis IKT er en ikke-webbaseret software, der danner en brugergrænseflade, som er lukket for kompenserende teknologier til skærmlæsning	C.11.3.1.1.2
127	11.3.2.1 I fokus			✓		C	Hvis IKT er en ikke-webbaseret software, der danner en brugergrænseflade	C.11.3.2.1
128	11.3.2.2 Ved input			✓		C	Hvis IKT er en ikke-webbaseret software, der danner en brugergrænseflade	C.11.3.2.2

Krav					Forudsætninger for, at krav skal opfyldes		Vurdering	
Nr.	Punkt i dette dokument	Væsentlige krav i Direktiv 2016/2102				Betinget eller ubetinget	Forudsætning	Punkt i dette dokument
		Opfattelig	Anvendelig	Forståelig	Robust			
129	11.3.3.1.1 Identifikation af fejl (åben funktionalitet)			✓		C	Hvis IKT er en ikke-webbaseret software, der danner en brugergrænseflade og understøtter adgang til kompenserende teknologier til skærmlæsning	C.11.3.3.1.1
130	11.3.3.1.2 Identifikation af fejl (lukket funktionalitet)			✓		C	Hvis IKT er en ikke-webbaseret software, der danner en brugergrænseflade, som er lukket for kompenserende teknologier til skærmlæsning	C.11.3.3.1.2
131	11.3.3.2 Etiketter eller instruktioner			✓		C	Hvis IKT er en ikke-webbaseret software, der danner en brugergrænseflade	C.11.3.3.2
132	11.3.3.3 Fejlforslag			✓		C	Hvis IKT er en ikke-webbaseret software, der danner en brugergrænseflade	C.11.3.3.3
133	11.3.3.4 Forhindring af fejl (juridisk, økonomisk, data)			✓		C	Hvis IKT er en ikke-webbaseret software, der danner en brugergrænseflade	C.11.3.3.4
134	11.4.1.1.1 Parsing (åben funktionalitet)				✓	C	Hvis IKT er en ikke-webbaseret software, der danner en brugergrænseflade og understøtter adgang til kompenserende teknologier til skærmlæsning	C.11.4.1.1.1
135	11.4.1.2.1 Navn, rolle, værdi (åben funktionalitet)				✓	C	Hvis IKT er en ikke-webbaseret software, der danner en brugergrænseflade og understøtter adgang til kompenserende teknologier til skærmlæsning	C.11.4.1.2.1
136	11.4.1.3.1 Statusmeddelelser (åben funktionalitet)				✓	C	Hvis IKT er en ikke-webbaseret software, der danner en brugergrænseflade og understøtter adgang til kompenserende teknologier til skærmlæsning	C.11.4.1.3.1
137	11.5.2.3 Anvendelse af tilgængelighedstjenester	✓	✓	✓	✓	C	Hvis IKT er en ikke-webbaseret software, der danner en brugergrænseflade	C.11.5.2.3
138	11.5.2.5 Information om objektet	✓		✓		C	Hvis IKT er en ikke-webbaseret software, der danner en brugergrænseflade	C.11.5.2.5
139	11.5.2.6 Række, kolonne og overskrifter	✓		✓		C	Hvis IKT er en ikke-webbaseret software, der danner en brugergrænseflade	C.11.5.2.6
140	11.5.2.7 Værdier	✓		✓		C	Hvis IKT er en ikke-webbaseret software, der danner en brugergrænseflade	C.11.5.2.7
141	11.5.2.8 Etiketrelationer	✓		✓		C	Hvis IKT er en ikke-webbaseret software, der danner en brugergrænseflade	C.11.5.2.8
142	11.5.2.9 Overordnede-underordnede relationer	✓		✓		C	Hvis IKT er en ikke-webbaseret software, der danner en brugergrænseflade	C.11.5.2.9
143	11.5.2.10 Tekst	✓		✓		C	Hvis IKT er en ikke-webbaseret software, der danner en brugergrænseflade	C.11.5.2.10
144	11.5.2.11 Liste over mulige handlinger		✓			C	Hvis IKT er en ikke-webbaseret software, der danner en brugergrænseflade	C.11.5.2.11
145	11.5.2.12 Udførelse af mulige handlinger		✓			C	Hvis IKT er en ikke-webbaseret software, der danner en brugergrænseflade	C.11.5.2.12
146	11.5.2.13 Sporing af fokus og udvælgelsesattributter		✓			C	Hvis IKT er en ikke-webbaseret software, der danner en brugergrænseflade	C.11.5.2.13

DS/EN 301549:2021 (DA)
EN 301549:2021

Krav					Forudsætninger for, at krav skal opfyldes		Vurdering	
Nr.	Punkt i dette dokument	Væsentlige krav i Direktiv 2016/2102				Betinget eller ubetinget	Forudsætning	Punkt i dette dokument
		Opfattelig	Anvendelig	Forståelig	Robust			
147	11.5.2.14 Ændring af fokus og udvælgelsesattributter		✓			C	Hvis IKT er en ikke-webbaseret software, der danner en brugergrænseflade	C.11.5.2.14
148	11.5.2.15 Information om ændringer		✓	✓		C	Hvis IKT er en ikke-webbaseret software, der danner en brugergrænseflade	C.11.5.2.15
149	11.5.2.16 Ændringer af tilstande og egenskaber		✓			C	Hvis IKT er en ikke-webbaseret software, der danner en brugergrænseflade	C.11.5.2.16
150	11.5.2.17 Ændringer af værdier og tekst		✓			C	Hvis IKT er en ikke-webbaseret software, der danner en brugergrænseflade	C.11.5.2.17
151	11.6.2 Ingen forstyrrelse af tilgængelighedsfunktioniteter	✓	✓	✓	✓	C	Hvis IKT er en ikke-webbaseret software, der danner en brugergrænseflade	C.11.6.2
152	11.7 Brugerpræferencer	✓	✓	✓	✓	C	Hvis IKT er en ikke-webbaseret software, som ikke er designet til at være adskilt fra sin platform, og som danner en brugergrænseflade	C.11.7
153	11.8.1 Indholdsteknologi	✓	✓	✓	✓	C	Hvis IKT er et forfatterværktøj	C.11.8.1
154	11.8.2 Oprettelse af tilgængeligt indhold	✓	✓	✓	✓	C	Hvis IKT er et forfatterværktøj	C.11.8.2
155	11.8.3 Bevarelse af information om tilgængelighed under transformationer	✓	✓	✓	✓	C	Hvis IKT er et forfatterværktøj, der tilbyder omstrukturings- eller omkodningstransformationer	C.11.8.3
156	11.8.4 Hjælp til reparation	✓	✓	✓	✓	C	Hvis IKT er et forfatterværktøj	C.11.8.4
157	11.8.5 Skabeloner	✓	✓	✓	✓	C	Hvis IKT er et forfatterværktøj, der indeholder skabeloner	C.11.8.5
158	12.1.1 Tilgængeligheds- og kompatibilitetsfunktioniteter	✓	✓	✓	✓	U		C.12.1.1
159	12.1.2 Tilgængelig dokumentation	✓	✓	✓	✓	U		C.12.1.2
160	12.2.2 Information om tilgængeligheds- og kompatibilitetsfunktioniteter	✓	✓	✓	✓	U		C.12.2.2
161	12.2.3 Effektiv kommunikation	✓		✓		U		C.12.2.3
162	12.2.4 Tilgængelig dokumentation	✓	✓	✓	✓	U		C.12.2.4

Anneks B (informativt)

Sammenhæng mellem krav og erklæringer om funktionel ydeevne

B.1 Sammenhæng mellem pkt. 5 til 13 og erklæringerne om funktionel ydeevne

Tabel B.2 viser, hvilke af kravene i pkt. 5 til 13 der understøtter hver af de i 4.2 anførte erklæringer om funktionel ydeevne.

For at få tabel B.2 til at passe til siden er forkortelserne vist i tabel B.1 anvendt i kolonneoverskrifterne i tabel B.2.

Tabel B.1: Forklaring på betegnelserne i kolonneoverskrifterne anvendt i tabel B.2

Punkt-nummer	Forkortelse af kolonneoverskrift	Erklæring om funktionel ydeevne
4.2.1	US	Anvendelse uden syn
4.2.2	BS	Anvendelse med begrænset syn
4.2.3	UF	Anvendelse uden farveopfattelse
4.2.4	UH	Anvendelse uden hørelse
4.2.5	BH	Anvendelse med begrænset hørelse
4.2.6	UT	Anvendelse uden taleevne
4.2.7	BMS	Anvendelse med begrænset manipulation og styrke
4.2.8	BR	Anvendelse med begrænset rækkevidde
4.2.9	MFA	Minimer mekanismer, der udløser fotosensitive anfald
4.2.10	BK	Anvendelse med begrænset kognition
4.2.11	P	Privatlivsbeskyttelse

Følgende forkortelser er anvendt til at repræsentere forholdet mellem kravene i pkt. 5 til 13 og erklæringerne om funktionel ydeevne:

- P = Primært forhold. Kravet understøtter erklæringen om funktionel ydeevne.
- S = Sekundært forhold. Kravet understøtter delvist erklæringen om funktionel ydeevne, da nogle brugere kan anvende funktionen i specifikke situationer.

Tabel B.2: Kravene i pkt. 5 til 13, der understøtter tilgængelighedsbehovene udtrykt i erklæringer om funktionel ydeevne

Krav	4.2.1 WV	4.2.2 BS	4.2.3 UF	4.2.4 UH	4.2.5 BH	4.2.6 UT	4.2.7 BMS	4.2.8 BR	4.2.9 MFA	4.2.10 BK	4.2.11 P
5.1.2.1 Lukket funktionalitet	P	P	P	P	P	P	P	P	P	P	P
5.1.2.2 Kompenserende teknologi	-	-	-	-	-	-	-	-	-	-	S
5.1.3.1 Generelt (hører under 5.1.3 Ikke-visuel adgang)	P	S	-	-	-	-	-	-	-	S	-
5.1.3.2 Lydoutput, herunder tale	P	S	-	-	-	-	-	-	-	S	-
5.1.3.3 Sammenhæng med lydoutput	-	P	-	-	-	-	-	-	-	S	-
5.1.3.4 Brugerkontrol af taleoutput	P	S	-	-	-	-	-	-	-	S	-
5.1.3.5 Automatisk afbrydelse af taleoutput	P	S	-	-	-	-	-	-	-	S	-
5.1.3.6 Taleoutput for ikke-tekstbaseret indhold	P	S	-	-	-	-	-	-	-	S	-

DS/EN 301549:2021 (DA)
EN 301549:2021

Krav	4.2.1 WV	4.2.2 BS	4.2.3 UF	4.2.4 UH	4.2.5 BH	4.2.6 UT	4.2.7 BMS	4.2.8 BR	4.2.9 MFA	4.2.10 BK	4.2.11 P
5.1.3.7 Taleoutput for videoinformation	P	S	-	-	-	-	-	-	-	S	-
5.1.3.8 Maskeret dataangivelse	P	S	-	-	-	-	-	-	-	S	P
5.1.3.9 Privat adgang til persondata	P	S	-	-	-	-	-	-	-	S	P
5.1.3.10 Ikke-interfererende lydoutput	P	S	-	-	-	-	-	-	-	S	-
5.1.3.11 Lydstyrke ved privat lyttefunktion	P	S	-	-	S	-	-	-	-	S	S
5.1.3.12 Højtalerlydstyrke	P	S	-	-	S	-	-	-	-	S	-
5.1.3.13 Nulstilling af lydstyrken	P	S	-	-	S	-	-	-	-	S	-
5.1.3.14 Talte sprog	P	S	-	-	-	-	-	-	-	S	-
5.1.3.15 Ikke-visuel identifikation af fejl	P	S	-	-	-	-	-	-	-	S	-
5.1.3.16 Kvitteringer, billetter og transaktionsoutput	P	S	-	-	-	-	-	-	-	-	-
5.1.4 Funktionalitet lukket for tekstforstørrelse	-	P	-	-	-	-	-	-	-	-	-
5.1.5 Visuelt output for lydbaseret information	-	-	-	P	P	-	-	-	-	S	-
5.1.6.1 Betjening uden tastaturgrænseflade (lukket funktionalitet)	P	P	-	-	-	S	P	-	-	-	-
5.1.6.2 Betjening uden tastaturgrænseflade (inputfokus)	P	P	-	-	-	S	P	-	-	-	-
5.1.7 Adgang uden tale	-	-	-	-	-	P	-	-	-	-	-
5.2 Aktivering af tilgængelighedsfunktionalteter	P	P	P	P	P	-	P	-	-	-	-
5.3 Biometri	P	P	-	P	-	P	P	P	-	-	P
5.4 Bevarelse af information om tilgængelighed under konvertering	P	P	-	P	P	-	-	-	-	S	-
5.5.1 Betjeningsmåder	-	-	-	-	-	-	P	-	-	-	-
5.5.2 Mulighed for at identificere betjeningsdele	P	S	-	-	-	-	-	-	-	-	-
5.6.1 Taktil eller lydbaseret status	P	P	-	P	-	-	-	-	-	S	-
5.6.2 Visuel status	-	-	-	P	P	-	P	P	-	S	-
5.7 Tastegentagelse	-	-	-	-	-	-	P	-	-	S	-
5.8 Accept af dobbelt tastetryk	-	-	-	-	-	-	P	P	-	S	-
5.9 Samtidige brugerhandlinger	-	-	-	-	-	-	P	P	-	S	-
6.1 Lydbåndbredde for tale (informativ anbefaling)	-	-	-	-	P	-	-	-	-	-	-
6.2.1.1 RTT-kommunikation	-	-	-	P	S	S	-	-	-	-	-
6.2.1.2 Samtidig tale og tekst	-	-	-	P	P	S	-	-	-	-	-
6.2.2.1 Visuelt skelnelig visning	-	-	-	P	S	S	-	-	-	-	-
6.2.2.2 Programmeringsmæssigt bestemt retning for send og modtag	-	-	-	P	S	S	-	-	-	-	-
6.2.2.3 Taleridentifikation	-	-	-	P	P	S	-	-	-	-	-
6.2.2.4 Visuel indikator for lyd med RTT	-	-	-	P	P	S	-	-	-	-	-
6.2.3 Interoperabilitet	-	-	-	P	S	S	-	-	-	-	-
6.2.4 Responstid for RTT	-	-	-	P	S	S	-	-	-	-	-
6.3 Opkaldsidentifikation (nummervisning)	P	P	-	-	-	-	-	-	-	S	-
6.4 Alternativer til talebaserede tjenester	-	-	-	P	P	P	-	-	-	-	-
6.5.2 Opløsning	-	-	-	P	P	S	-	-	-	-	-
6.5.3 Billedfrekvens	-	-	-	P	P	S	-	-	-	-	-
6.5.4 Synkronisering mellem lyd og video	-	-	-	P	P	S	-	-	-	-	-
6.5.5 Visuel indikator for lyd med video	-	-	-	P	P	S	-	-	-	-	-

Krav	4.2.1 WV	4.2.2 BS	4.2.3 UF	4.2.4 UH	4.2.5 BH	4.2.6 UT	4.2.7 BMS	4.2.8 BR	4.2.9 MFA	4.2.10 BK	4.2.11 P
6.5.6 Taleridentifikation med kommunikation via video (tegnprog)	-	-	-	P	P	S	-	-	-	-	-
6.6 Alternativer til videobaserede tjenester	P	S	-	P	P	P	-	-	-	-	-
7.1.1 Afspilning af tekstning	-	-	-	P	P	-	-	-	-	S	-
7.1.2 Synkronisering af tekstning	-	-	-	P	P	-	-	-	-	S	-
7.1.3 Bevarelse af tekstning	-	-	-	P	P	-	-	-	-	S	-
7.1.4 Tekstningsegenskaber	-	S	S	P	P	-	-	-	-	S	-
7.1.5 Talte undertekster	P	P	S	-	-	-	-	-	-	S	-
7.2.1 Afspilning af synstolkning	P	P	-	-	-	-	-	-	-	S	-
7.2.2 Synkronisering af synstolkning	P	P	-	-	-	-	-	-	-	S	-
7.2.3 Bevarelse af synstolkning	P	P	-	-	-	-	-	-	-	S	-
7.3 Brugerbetjening af tekstning og synstolkning	P	P	-	P	P	-	-	-	-	S	-
8.1.2 Standardtilslutninger	P	P	-	-	P	-	P	P	-	P	-
8.1.3 Farve	-	S	P	-	-	-	-	-	-	S	-
8.2.1.1 Talelydstyrkeområde	-	-	-	-	P	-	-	-	-	-	-
8.2.1.2 Trinvis lydstyrkeregulering	-	-	-	-	P	-	-	-	-	-	-
8.2.2.1 Udstyr med ledning	-	-	-	-	P	-	-	-	-	-	-
8.2.2.2 Trådløst kommunikationsudstyr	-	-	-	-	P	-	-	-	-	-	-
8.3.0 Stationært IKT-udstyr, generelt (informativ anbefaling)	-	-	-	-	-	-	-	P	-	-	-
8.3.1 Rækkevidde forfra eller fra siden	-	-	-	-	-	-	-	P	-	-	-
8.3.2.1 Uhindret øvre rækkevidde forfra	-	-	-	-	-	-	-	P	-	-	-
8.3.2.2 Uhindret nedre rækkevidde forfra	-	-	-	-	-	-	-	P	-	-	-
8.3.2.3.1 Hindret rækkevidde forfra – Frirum	-	-	-	-	-	-	-	P	-	-	-
8.3.2.3.2 Hindret (< 510 mm) rækkevidde forfra	-	-	-	-	-	-	-	P	-	-	-
8.3.2.3.3 Hindret (< 635 mm) rækkevidde forfra	-	-	-	-	-	-	-	P	-	-	-
8.3.2.4 Bredde af frirum til knæ og fødder	-	-	-	-	-	-	-	P	-	-	-
8.3.2.5 Frirum til fødderne	-	-	-	-	-	-	-	P	-	-	-
8.3.2.6 Frirum til knæene	-	-	-	-	-	-	-	P	-	-	-
8.3.3.1 Uhindret øvre rækkevidde fra siden	-	-	-	-	-	-	-	P	-	-	-
8.3.3.2 Uhindret nedre rækkevidde fra siden	-	-	-	-	-	-	-	P	-	-	-
8.3.3.3.1 Hindret (≤ 255 mm) rækkevidde fra siden	-	-	-	-	-	-	-	P	-	-	-
8.3.3.3.2 Hindret (≤ 610 mm) rækkevidde fra siden	-	-	-	-	-	-	-	P	-	-	-
8.3.4.1 Niveauændring	-	-	-	-	-	-	-	P	-	-	-
8.3.4.2 Frit gulv- eller terrænareal	-	-	-	-	-	-	-	P	-	-	-
8.3.4.3.1 Adgangsforløb – Generelt	-	-	-	-	-	-	-	P	-	-	-
8.3.4.3.2 Adgangsforløb forfra	-	-	-	-	-	-	-	P	-	-	-
8.3.4.3.3 Adgangsforløb fra siden	-	-	-	-	-	-	-	P	-	-	-
8.3.5 Synlighed	-	-	-	-	-	-	-	P	-	-	-
8.3.6 Installationsvejledning	-	-	-	-	-	-	-	P	-	-	-
8.4.1 Nummertaster	P	S	-	-	-	-	-	-	-	-	-
8.4.2.1 Betjeningsmåder til mekaniske dele	-	-	-	-	-	-	P	-	-	-	-
8.4.2.2 Kraft til betjening af mekaniske dele	-	-	-	-	-	-	P	-	-	-	-

DS/EN 301549:2021 (DA)
EN 301549:2021

Krav	4.2.1 WV	4.2.2 BS	4.2.3 UF	4.2.4 UH	4.2.5 BH	4.2.6 UT	4.2.7 BMS	4.2.8 BR	4.2.9 MFA	4.2.10 BK	4.2.11 P
8.4.3 Nøgler, billetter og rejsekort	P	S	-	-	-	-	-	-	-	-	-
8.5 Taktil indikation af talebaseret anvendelsesmåde	P	-	-	-	-	-	-	-	-	-	-
9.1.1.1 Ikke-tekstbaseret indhold	P	P	-	P	S	-	-	-	-	S	S
9.1.2.1 Rent lydindhold og rent videoindhold (forudindspillet)	P	P	-	P	P	-	-	-	-	S	-
9.1.2.2 Tekstning (forudindspillet)	-	-	-	P	P	-	-	-	-	S	-
9.1.2.3 Synstolkning eller mediealternativ (forudindspillet)	P	S	-	-	-	-	-	-	-	S	-
9.1.2.4 Tekstning (direkte)	-	-	-	P	P	-	-	-	-	S	-
9.1.2.5 Synstolkning (forudindspillet)	P	S	-	-	-	-	-	-	-	S	-
9.1.3.1 Information og relationer	P	S	-	-	-	-	-	-	-	S	-
9.1.3.2 Meningsfuld rækkefølge	P	S	-	-	-	-	-	-	-	S	-
9.1.3.3 Sensoriske egenskaber	P	P	P	P	P	-	-	-	-	S	-
9.1.3.4 Retning	-	-	-	-	-	-	P	P	-	S	-
9.1.3.5 Identifikation af inputformål	-	P	-	-	-	-	-	-	-	-	-
9.1.4.1 Anvendelse af farve	P	P	P	-	-	-	-	-	-	S	-
9.1.4.2 Kontrol af lyd	P	-	-	-	P	-	-	-	-	S	-
9.1.4.3 Kontrast (minimum)	-	P	P	-	-	-	-	-	-	S	-
9.1.4.4 Ændring af tekststørrelse	-	P	-	-	-	-	-	-	-	-	-
9.1.4.5 Billeder af tekst	-	P	P	-	-	-	-	-	-	S	-
9.1.4.10 Ombrydningsvisning	-	P	-	-	-	-	-	-	-	-	-
9.1.4.11 Kontrast for ikke-tekstbaseret indhold	-	P	P	-	-	-	-	-	-	S	-
9.1.4.12 Tekstafstand	-	P	-	-	-	-	-	-	-	P	-
9.1.4.13 Indhold ved svævepegning (hover) eller fokus	-	P	-	-	-	-	-	-	-	P	-
9.2.1.1 Tastatur	P	P	-	-	-	S	P	-	-	-	-
9.2.1.2 Ingen tastaturfælde	P	P	-	-	-	S	P	-	-	-	-
9.2.1.4 Genvejstaster	-	-	-	-	-	-	P	P	-	S	-
9.2.2.1 Justerbar tidsbegrænsning (timing)	P	P	-	P	P	-	P	-	-	P	-
9.2.2.2 Pause, stop, skjul	P	P	-	P	P	-	P	-	-	P	-
9.2.3.1 Grænseværdi på tre glimt eller derunder	-	-	-	-	-	-	-	-	P	-	-
9.2.4.1 Spring over blokke	P	P	-	-	-	S	P	-	-	P	-
9.2.4.2 Sidetitler	P	P	-	-	-	-	P	-	-	P	-
9.2.4.3 Fokusrækkefølge	P	P	-	-	-	-	P	-	-	P	-
9.2.4.4 Formål med links (i kontekst)	P	P	-	-	-	S	P	-	-	P	-
9.2.4.5 Flere måder	P	P	-	-	-	S	P	-	-	P	-
9.2.4.6 Overskrifter og etiketter	P	P	-	S	-	S	P	-	-	P	-
9.2.4.7 Synligt fokus	P	P	-	-	-	S	P	-	-	P	-
9.2.5.1 Pegebevægelser	-	-	-	-	-	-	P	P	-	P	-
9.2.5.2 Pegeannullering	-	P	-	-	-	-	P	P	-	P	-
9.2.5.3 Etiket i navn	-	-	-	-	-	-	P	P	-	S	-
9.2.5.4 Betjening via bevægelse	S	S	-	-	-	-	P	P	-	S	-
9.3.1.1 Sprog på siden	P	S	-	S	S	-	-	-	-	S	-

Krav	4.2.1 WV	4.2.2 BS	4.2.3 UF	4.2.4 UH	4.2.5 BH	4.2.6 UT	4.2.7 BMS	4.2.8 BR	4.2.9 MFA	4.2.10 BK	4.2.11 P
9.3.1.2 Sprog, der anvendes til dele af indholdet	P	S	-	S	S	-	-	-	-	S	-
9.3.2.1 I fokus	P	P	-	-	-	-	P	-	-	P	-
9.3.2.2 Ved input	P	P	-	-	-	-	P	-	-	P	-
9.3.2.3 Konsekvent navigation	P	P	-	-	-	-	-	-	-	P	-
9.3.2.4 Konsekvent identifikation	S	P	-	-	-	-	-	-	-	P	-
9.3.3.1 Identifikation af fejl	P	P	P	-	-	-	-	-	-	P	-
9.3.3.2 Etiketter eller instruktioner	P	P	-	-	-	S	S	-	-	P	-
9.3.3.3 Fejlforslag	P	P	-	-	-	S	S	-	-	P	-
9.3.3.4 Forhindring af fejl (juridisk, økonomisk, data)	P	P	-	-	-	-	S	-	-	P	-
9.4.1.1 Parsing (opdeling)	P	S	-	-	-	-	-	-	-	-	-
9.4.1.2 Navn, rolle, værdi	P	P	-	-	-	-	S	-	-	-	-
9.4.1.3 Statusmeddelelser	P	P	P	P	P	S	P	P	P	P	-
9.6 WCAG-overensstemmelseskrav	P	P	P	P	P	S	P	P	P	P	S
10.1.1.1 Ikke-tekstbaseret indhold	P	P	-	P	S	-	-	-	-	S	S
10.1.2.1 Rent lydindhold og rent videoindhold (forudindspillet)	P	P	-	P	P	-	-	-	-	S	-
10.1.2.2 Tekstning (forudindspillet)	-	-	-	P	P	-	-	-	-	S	-
10.1.2.3 Synstolkning eller mediealternativ (forudindspillet)	P	S	-	-	-	-	-	-	-	S	-
10.1.2.4 Tekstning (direkte)	-	-	-	P	P	-	-	-	-	S	-
10.1.2.5 Synstolkning (forudindspillet)	P	S	-	-	-	-	-	-	-	S	-
10.1.3.1 Information og relationer	P	S	-	-	-	-	-	-	-	S	-
10.1.3.2 Meningsfuld rækkefølge	P	S	-	-	-	-	-	-	-	S	-
10.1.3.3 Sensoriske egenskaber	P	P	P	P	P	-	-	-	-	S	-
10.1.3.4 Retning	-	-	-	-	-	-	P	P	-	S	-
10.1.3.5 Identifikation af inputformål	-	P	-	-	-	-	-	-	-	-	-
10.1.4.1 Anvendelse af farve	P	P	P	-	-	-	-	-	-	S	-
10.1.4.2 Kontrol af lyd	P	-	-	-	P	-	-	-	-	S	-
10.1.4.3 Kontrast (minimum)	-	P	P	-	-	-	-	-	-	S	-
10.1.4.4 Ændring af tekststørrelse	-	P	-	-	-	-	-	-	-	-	-
10.1.4.5 Billeder af tekst	-	P	P	-	-	-	-	-	-	S	-
10.1.4.10 Ombrydningsvisning	-	P	-	-	-	-	-	-	-	-	-
10.1.4.11 Kontrast for ikke-tekstbaseret indhold	-	P	P	-	-	-	-	-	-	S	-
10.1.4.12 Tekstafstand	-	P	-	-	-	-	-	-	-	P	-
10.1.4.13 Indhold ved svævepegning (hover) eller fokus	-	P	-	-	-	-	-	-	-	P	-
10.2.1.1 Tastatur	P	P	-	-	-	S	P	-	-	-	-
10.2.1.2 Ingen tastaturfælde	P	P	-	-	-	S	P	-	-	-	-
10.2.1.4 Genvejstaster	-	-	-	-	-	-	P	P	-	S	-
10.2.2.1 Justerbar tidsbegrænsning (timing)	P	P	-	P	P	-	P	-	-	P	-
10.2.2.2 Pause, stop, skjul	P	P	-	P	P	-	P	-	-	P	-
10.2.3.1 Grænseværdi på tre glimt eller derunder	-	-	-	-	-	-	-	-	P	-	-
10.2.4.2 Dokumenttitel	P	P	-	-	-	-	P	-	-	P	-
10.2.4.3 Fokusrækkefølge	P	P	-	-	-	-	P	-	-	P	-

DS/EN 301549:2021 (DA)
EN 301549:2021

Krav	4.2.1 WV	4.2.2 BS	4.2.3 UF	4.2.4 UH	4.2.5 BH	4.2.6 UT	4.2.7 BMS	4.2.8 BR	4.2.9 MFA	4.2.10 BK	4.2.11 P
10.2.4.4 Formål med links (i kontekst)	P	P	-	-	-	S	P	-	-	P	-
10.2.4.6 Overskrifter og etiketter	P	P	-	S	-	S	P	-	-	P	-
10.2.4.7 Synligt fokus	P	P	-	-	-	S	P	-	-	P	-
10.2.5.1 Pegebevægelser	-	-	-	-	-	-	P	P	-	P	-
10.2.5.2 Pegeannullering	-	P	-	-	-	-	P	P	-	P	-
10.2.5.3 Etiket i navn	-	-	-	-	-	-	P	P	-	S	-
10.2.5.4 Betjening via bevægelse	S	S	-	-	-	-	P	P	-	S	-
10.3.1.1 Sprog på siden	P	S	-	S	S	-	-	-	-	S	-
10.3.1.2 Sprog, der anvendes til dele af indholdet	P	S	-	S	S	-	-	-	-	S	-
10.3.2.1 I fokus	P	P	-	-	-	-	P	-	-	P	-
10.3.2.2 Ved input	P	P	-	-	-	-	P	-	-	P	-
10.3.3.1 Identifikation af fejl	P	P	P	-	-	-	-	-	-	P	-
10.3.3.2 Etiketter eller instruktioner	P	P	-	-	-	S	S	-	-	P	-
10.3.3.3 Fejlforslag	P	P	-	-	-	S	S	-	-	P	-
10.3.3.4 Forhindring af fejl (juridisk, økonomisk, data)	P	P	-	-	-	-	S	-	-	P	-
10.4.1.1 Parsing (opdeling)	P	S	-	-	-	-	-	-	-	-	-
10.4.1.2 Navn, rolle, værdi	P	P	-	-	-	-	S	-	-	-	-
10.4.1.3 Statusmeddelelser	P	P	P	P	P	P	P	P	P	P	-
10.5 Placering af tekstning	-	-	-	P	P	-	-	-	-	S	-
10.6 Synkronisering af synstolkning	P	S	-	-	-	-	-	-	-	S	-
11.1.1.1.1 Ikke-tekstbaseret indhold (åben funktionalitet)	P	P	-	P	S	-	-	-	-	S	S
11.1.1.1.2 Ikke-tekstbaseret indhold (lukket funktionalitet)	P	P	-	P	S	-	-	-	-	S	S
11.1.2.1.1 Rent lydindhold og rent videoindhold (forudindspillet - åben funktionalitet)	P	P	-	P	P	-	-	-	-	S	-
11.1.2.1.2.1 Rent lydindhold (forudindspillet, lukket funktionalitet)	-	-	-	P	P	-	-	-	-	S	-
11.1.2.1.2.2 Rent videoindhold (forudindspillet, lukket funktionalitet)	P	S	-	-	-	-	-	-	-	S	-
11.1.2.2 Tekstning (forudindspillet)	-	-	-	P	P	-	-	-	-	S	-
11.1.2.3.1 Synstolkning eller mediealternativ (forudindspillet - åben funktionalitet)	P	S	-	-	-	-	-	-	-	S	-
11.1.2.3.2 Synstolkning eller mediealternativ (forudindspillet - lukket funktionalitet)	P	S	-	-	-	-	-	-	-	S	-
11.1.2.4 Tekstning (direkte)	-	-	-	P	P	-	-	-	-	S	-
11.1.2.5 Synstolkning (forudindspillet)	P	S	-	-	-	-	-	-	-	S	-
11.1.3.1.1 Information og relationer (åben funktionalitet)	P	S	-	-	-	-	-	-	-	S	-
11.1.3.1.2 Information og relationer (lukket funktionalitet)	P	S	-	-	-	-	-	-	-	S	-
11.1.3.2.1 Meningsfuld rækkefølge (åben funktionalitet)	P	S	-	-	-	-	-	-	-	S	-
11.1.3.2.2 Meningsfuld rækkefølge (lukket funktionalitet)	P	S	-	-	-	-	-	-	-	S	-
11.1.3.3 Sensoriske egenskaber	P	P	P	P	P	-	-	-	-	S	-

Krav	4.2.1 WV	4.2.2 BS	4.2.3 UF	4.2.4 UH	4.2.5 BH	4.2.6 UT	4.2.7 BMS	4.2.8 BR	4.2.9 MFA	4.2.10 BK	4.2.11 P
11.1.3.4 Retning	-	-	-	-	-	-	P	P	-	S	-
11.1.3.5.1 Identifikation af inputformål (åben funktionalitet)	-	P	-	-	-	-	-	-	-	-	-
11.1.3.5.2 Identifikation af inputformål (lukket funktionalitet)	-	P	-	-	-	-	-	-	-	-	-
11.1.4.1 Anvendelse af farve	P	P	P	-	-	-	-	-	-	S	-
11.1.4.2 Kontrol af lyd	P	-	-	-	P	-	-	-	-	S	-
11.1.4.3 Kontrast (minimum)	-	P	P	-	-	-	-	-	-	S	-
11.1.4.4.1 Ændring af tekststørrelse (åben funktionalitet)	-	P	-	-	-	-	-	-	-	-	-
11.1.4.4.2 Ændring af tekststørrelse (lukket funktionalitet)	-	P	-	-	-	-	-	-	-	-	-
11.1.4.5.1 Billeder af tekst (åben funktionalitet)	-	P	P	-	-	-	-	-	-	S	-
11.1.4.5.2 Billeder af tekst (lukket funktionalitet)	-	-	-	-	-	-	-	-	-	-	-
11.1.4.10 Ombrydningsvisning	-	P	-	-	-	-	-	-	-	-	-
11.1.4.11 Kontrast for ikke-tekstbaseret indhold	-	P	P	-	-	-	-	-	-	S	-
11.1.4.12 Tekstafstand	-	P	-	-	-	-	-	-	-	P	-
11.1.4.13 Indhold ved svævepegning (hover) eller fokus	-	P	-	-	-	-	-	-	-	P	-
11.2.1.1.1 Tastatur (åben funktionalitet)	P	P	-	-	-	S	P	-	-	-	-
11.2.1.1.2 Tastatur (lukket funktionalitet)	P	P	-	-	-	S	P	-	-	-	-
11.2.1.2 Ingen tastaturfælde	P	P	-	-	-	S	P	-	-	-	-
11.2.1.4.1 Genvejstaster (åben funktionalitet)	-	-	-	-	-	-	P	P	-	S	-
11.2.1.4.2 Genvejstaster (lukket funktionalitet)	-	-	-	-	-	-	P	P	-	S	-
11.2.2.1 Justerbar tidsbegrænsning (timing)	P	P	-	P	P	-	P	-	-	P	-
11.2.2.2 Pause, stop, skjul	P	P	-	P	P	-	P	-	-	P	-
11.2.3.1 Grænseværdi på tre glimt eller derunder	-	-	-	-	-	-	-	-	P	-	-
11.2.4.3 Fokusrækkefølge	P	P	-	-	-	-	P	-	-	P	-
11.2.4.4 Formål med links (i kontekst)	P	P	-	-	-	S	P	-	-	P	-
11.2.4.6 Overskrifter og etiketter	P	P	-	S	-	S	P	-	-	P	-
11.2.4.7 Synligt fokus	P	P	-	-	-	S	P	-	-	P	-
11.2.5.1 Pegebevægelser	-	-	-	-	-	-	P	P	-	P	-
11.2.5.2 Pegeannullering	-	P	-	-	-	-	P	P	-	P	-
11.2.5.3.1 Etiket i navn (åben funktionalitet)	-	-	-	-	-	-	P	P	-	S	-
11.2.5.3.2 Etiket i navn (lukket funktionalitet)	-	-	-	-	-	-	P	P	-	S	-
11.2.5.4 Betjening via bevægelse	S	S	-	-	-	-	P	P	-	S	-
11.3.1.1.1 Sprog i software (åben funktionalitet)	P	S	-	S	S	-	-	-	-	S	-
11.3.1.1.2 Sprog i software (lukket funktionalitet)	P	S	-	S	S	-	-	-	-	S	-
11.3.2.1 I fokus	P	P	-	-	-	-	P	-	-	P	-
11.3.2.2 Ved input	P	P	-	-	-	-	P	-	-	P	-

DS/EN 301549:2021 (DA)
EN 301549:2021

Krav	4.2.1 WV	4.2.2 BS	4.2.3 UF	4.2.4 UH	4.2.5 BH	4.2.6 UT	4.2.7 BMS	4.2.8 BR	4.2.9 MFA	4.2.10 BK	4.2.11 P
11.3.3.1.1 Identifikation af fejl (åben funktionalitet)	P	P	P	-	-	-	-	-	-	P	-
11.3.3.1.2 Identifikation af fejl (lukket funktionalitet)	P	P	P	-	-	-	-	-	-	P	-
11.3.3.2 Etiketter eller instruktioner	P	P	-	-	-	S	S	-	-	P	-
11.3.3.3 Fejlforslag	P	P	-	-	-	S	S	-	-	P	-
11.3.3.4 Forhindring af fejl (juridisk, økonomisk, data)	P	P	-	-	-	-	S	-	-	P	-
11.4.1.1.1 Parsing (åben funktionalitet)	P	S	-	-	-	-	-	-	-	-	-
11.4.1.1.2 Parsing (lukket funktionalitet)	-	-	-	-	-	-	-	-	-	-	-
11.4.1.2.1 Navn, rolle, værdi (åben funktionalitet)	P	P	-	-	-	-	S	-	-	-	-
11.4.1.2.2 Navn, rolle, værdi (lukket funktionalitet)	-	-	-	-	-	-	-	-	-	-	-
11.4.1.3.1 Statusmeddelelser (åben funktionalitet)	P	P	P	P	P	P	P	P	P	P	-
11.5.1 Lukket funktionalitet	-	-	-	-	-	-	-	-	-	-	-
11.5.2.1 Understøtning af platformes tilgængelighedstjenester for software, der danner en brugergrænseflade	P	P	-	-	-	-	P	-	-	S	-
11.5.2.2 Understøtning af platformes tilgængelighedstjenester for kompenserende teknologier	P	P	-	-	-	-	P	-	-	S	-
11.5.2.3 Anvendelse af tilgængelighedstjenester	P	P	-	-	-	-	P	-	-	S	-
11.5.2.4 Kompenserende teknologi	P	P	-	-	-	-	P	-	-	S	-
11.5.2.5 Information om objektet	P	P	-	-	-	-	P	-	-	S	-
11.5.2.6 Række, kolonne og overskrifter	P	P	-	-	-	-	P	-	-	S	-
11.5.2.7 Værdier	P	P	-	-	-	-	P	-	-	S	-
11.5.2.8 Etiketrelationer	P	P	-	-	-	-	P	-	-	S	-
11.5.2.9 Overordnede-underordnede relationer	P	P	-	-	-	-	P	-	-	S	-
11.5.2.10 Tekst	P	P	-	-	-	-	P	-	-	S	-
11.5.2.11 Liste over mulige handlinger	P	P	-	-	-	-	P	-	-	S	-
11.5.2.12 Udførelse af mulige handlinger	P	P	-	-	-	-	P	-	-	S	-
11.5.2.13 Sporing af fokus og udvælgelsesattributter	P	P	-	-	-	-	P	-	-	S	-
11.5.2.14 Ændring af fokus og udvælgelsesattributter	P	P	-	-	-	-	P	-	-	S	-
11.5.2.15 Information om ændringer	P	P	-	-	-	-	P	-	-	S	-
11.5.2.16 Ændringer af tilstande og egenskaber	P	P	-	-	-	-	P	-	-	S	-
11.5.2.17 Ændringer af værdier og tekst	P	P	-	-	-	-	P	-	-	S	-
11.6.1 Brugerkontrol af tilgængelighedsfunktionaliteter	P	P	P	P	P	-	P	-	-	-	-
11.6.2 Ingen forstyrrelse af tilgængelighedsfunktionaliteter	P	P	P	P	P	-	P	-	-	-	-
11.7 Brugerpræferencer	-	P	P	-	-	-	-	-	-	S	-
11.8.1 Indholdsteknologi	P	P	P	P	P	S	P	P	P	P	S
11.8.2 Oprettelse af tilgængeligt indhold	P	P	P	P	P	S	P	P	P	P	S

Krav	4.2.1 WV	4.2.2 BS	4.2.3 UF	4.2.4 UH	4.2.5 BH	4.2.6 UT	4.2.7 BMS	4.2.8 BR	4.2.9 MFA	4.2.10 BK	4.2.11 P
11.8.3 Bevarelse af information om tilgængelighed under transformationer	P	P	P	P	P	S	P	P	P	P	S
11.8.4 Hjælp til reparation	P	P	P	P	P	S	P	P	P	P	S
11.8.5 Skabeloner	P	P	P	P	P	S	P	P	P	P	S
12.1.1 Tilgængeligheds- og kompatibilitetsfunktionaliteter	P	P	P	P	P	-	P	-	-	S	-
12.1.2 Tilgængelig dokumentation	P	P	P	P	P	S	P	P	P	P	S
12.2.2 Information om tilgængeligheds- og kompatibilitetsfunktionaliteter	P	P	P	P	P	-	P	-	-	S	-
12.2.3 Effektiv kommunikation	-	-	-	P	P	P	-	-	-	S	-
12.2.4 Tilgængelig dokumentation	P	P	P	P	P	S	P	P	P	P	S
13.1.2 Tekstrelætjenester	-	-	-	P	P	P	-	-	-	S	-
13.1.3 Tegnsprogsrelætjenester	-	-	-	P	P	P	-	-	-	-	-
13.1.4 Relætjenester til mundaflæsning	-	-	-	P	P	P	-	-	-	-	-
13.1.5 Telefontjenester med tekstning	-	-	-	P	P	P	-	-	-	-	-
13.1.6 Tale-til-tale-relætjenester	-	-	-	-	-	-	-	-	-	P	-
13.2 Adgang til relætjenester	-	-	-	P	P	P	-	-	-	S	-
13.3 Adgang til beredskabstjenester	-	-	-	P	P	P	-	-	-	S	-

B.2 Fortolkning af tabel B.2

B.2.0 Generelt

Tabel B.2 illustrerer den påvirkning, en specifik tilgængelighedsproblemstilling kan have på forskellige brugere. Dette gøres ved at forbinde kravene i standarden med erklæringerne om funktionel ydeevne i pkt. 4. Et krav kan være Primært (P) eller Sekundært (S).

De tekniske krav er opstillet i en lodret kolonne, og erklæringerne om funktionel ydeevne i de vandrette rækker.

Krav	4.2.1 US	4.2.2 BS	4.2.3 UF	4.2.4 UH	4.2.5 BH	4.2.6 UT	4.2.7 BMS	4.2.8 BR	4.2.9 MFA	4.2.10 BK	4.2.11 P
------	-------------	-------------	-------------	-------------	-------------	-------------	--------------	-------------	--------------	--------------	-------------

Tabellen angiver, hvilke erklæringer om funktionel ydeevne og tilhørende brugerbehov der er dækket af hvert krav.

B.2.1 Eksempel

B.2.1.1 Trin 1

For krav 5.1.3.11, som vedrører muligheden for at justere lydstyrken, når en bruger benytter private hovedtelefoner, kan tabellen læses på følgende måde:

Krav	4.2.1 US	4.2.2 BS	4.2.3 UF	4.2.4 UH	4.2.5 BH	4.2.6 UT	4.2.7 BMS	4.2.8 BR	4.2.9 MFA	4.2.10 BK	4.2.11 P
5.1.3.11 Privat lytteniveau	P	S	-	-	S	-	-	-	-	S	S

Kravet til lydstyrke ved privat lyttfunktion har et "P" for primært forhold i kolonnen "US", som står for "uden syn".

Krav	4.2.1 US	4.2.2 BS	4.2.3 UF	4.2.4 UH	4.2.5 BH	4.2.6 UT	4.2.7 BMS	4.2.8 BR	4.2.9 MFA	4.2.10 BK	4.2.11 P
5.1.3.11	P	S	-	-	S	-	-	-	-	S	S

DS/EN 301549:2021 (DA)
EN 301549:2021

Det betyder, at lydstyrke ved privat lyttefunktion understøtter erklæringerne om funktionel ydeevne for brugere, som ikke kan se. Med andre ord er muligheden for brugerkontrol af lydstyrken, når der lyttes gennem private hovedtelefoner, nødvendig for blinde brugere.

B.2.1.2 Trin 2

Tredje kolonne viser, at muligheden for at kunne justere lydstyrken, når der lyttes i private hovedtelefoner, ikke er lige så nødvendig for brugere med svagsyn som for blinde brugere, hvilket er angivet med et S for Sekundær, hvor første kolonne har et P for Primær.

Krav	4.2.1 US	4.2.2 BF	4.2.3 US	4.2.4 UH	4.2.5 BH	4.2.6 UT	4.2.7 BMS	4.2.8 BR	4.2.9 MFA	4.2.10 BK	4.2.11 P
5.1.3.11	P	S	-	-	S	-	-	-	-	S	S

Sekundært forhold betyder, at nogle brugere i denne gruppe kan benytte tilgængelighedsfunktionaliteten i specifikke situationer.

B.2.1.3 Trin 3

På denne måde er det muligt at vurdere indvirkningen på erklæringerne om funktionel ydeevne, hvis et bestemt krav ikke er opfyldt.

Krav	4.2.1 US	4.2.2 BF	4.2.3 US	4.2.4 WH	4.2.5 BH	4.2.6 UT	4.2.7 BMS	4.2.8 BR	4.2.9 MFA	4.2.10 BK	4.2.11 P
5.1.3.11	P	S	-	-	S	-	-	-	-	S	S

Fjerde kolonne tager højde for brugere, som er farveblinde, hvor kravet til lydstyrke ved privat lyttefunktion slet ikke er markeret. Det er naturligvis rart for alle brugere at have mulighed for at justere lydstyrken i private hovedtelefoner, uanset hvilken evne de har til at skelne farver, men lydstyrken kompenserer ikke for farveblindheden.

B.2.1.4 Trin 4

Tabellen kan også læses omvendt:

Eftersom blinde brugere ikke kan se skærmen, har de brug for en alternativ måde at bruge grænsefladen på. Hvis dette alternativ er lyd gennem private hovedtelefoner, har blinde brugere behov for at kunne justere lydstyrken.

Krav	4.2.1 US	4.2.2 BS	4.2.3 UF	4.2.4 UH	4.2.5 BH	4.2.6 UT	4.2.7 BMS	4.2.8 BR	4.2.9 MFA	4.2.10 BK	4.2.11 P
5.1.3.11	P	S	-	-	S	-	-	-	-	S	S

Nogle brugere, som kan se, men ikke ser særligt godt, har brug for eller foretrækker at bruge lyd som en alternativ måde at bruge grænsefladen på. Hvis dette alternativ er lyd gennem private hovedtelefoner, har nogle brugere med svagsyn gavn af at kunne justere lydstyrken.

Krav	4.2.1 US	4.2.2 BF	4.2.3 US	4.2.4 UH	4.2.5 BH	4.2.6 UT	4.2.7 BMS	4.2.8 BR	4.2.9 MFA	4.2.10 BK	4.2.11 P
5.1.3.11	P	S	-	-	S	-	-	-	-	S	S

Anneks C (normativt)

Bestemmelse af overensstemmelse

C.1 Indledning

Dette normative anneks definerer de nødvendige metoder til at bestemme overensstemmelse med de enkelte krav, der er fastlagt i hoveddelen af dette dokument.

For at hjælpe brugeren er tomme punkter indsat, for at nummereringen i annekset afspejler punktnumrene med kravene.

C.2 Tomt punkt

Dette punkt efterlades bevidst tomt.

C.3 Tomt punkt

Dette punkt efterlades bevidst tomt.

C.4 Funktionel ydeevne

Pkt. 4 er informativt og indeholder ikke krav, der kræver test.

C.5 Generiske krav

C.5.1 Lukket funktionalitet

C.5.1.1 Indledning

5.1.1 er informativt og indeholder ikke krav, der kræver test.

C.5.1.2 Generelt

C.5.1.2.1 Lukket funktionalitet

Se C.5.2 til C.13, hvor det er relevant.

C.5.1.2.2 Kompenserende teknologi

Type vurdering	Test
Forudsætninger	1. IKT-løsningen har lukket funktionalitet.
Procedure	1. Bestem IKT-løsningens lukkede funktioner. 2. Kontrollér, at testene C.5.1.3 til C.5.1.6 kan udføres uden tilføjelse eller installation af kompenserende teknologi med undtagelse af personlige hovedtelefoner eller teleslyng-er.
Resultat	Godkendt: Kontrol 2 er sand Ikke godkendt: Kontrol 2 er falsk Ikke anvendelig: Forudsætning 1 er ikke til stede.

DS/EN 301549:2021 (DA)
EN 301549:2021

C.5.1.3 Ikke-visuel adgang

C.5.1.3.1 Lydoutput for visuel information

Type vurdering	Test
Forudsætninger	1. Visuel information er nødvendig for at kunne bruge de funktioner i IKT-løsningen, som er lukket for kompenserende teknologi til skærmlæsning.
Procedure	1. Bestem de funktioner i IKT-løsningen, som er lukket for skærmlæsning. 2. Kontrollér, at de kan betjenes ved hjælp af adgang til lydoutput.
Resultat	Godkendt: Kontrol 2 er sand Ikke godkendt: Kontrol 2 er falsk Ikke anvendelig: Forudsætning 1 er ikke til stede.

C.5.1.3.2 Levering af lydoutput, herunder tale

Type vurdering	Inspektion
Forudsætninger	1. Lydoutput udgør en ikke-visuel adgang til lukket funktionalitet.
Procedure	1. Kontrollér, at lydoutputtet leveres af en mekanisme, som er indeholdt i eller leveret af IKT-løsningen. 2. Kontrollér, at lydoutputtet leveres ved hjælp af personlige hovedtelefoner, som kan forbindes via en 3,5 mm lydudgang eller industristandardforbindelse, som ikke kræver synet.
Resultat	Godkendt: Kontrol 1 eller 2 er sand Ikke godkendt: Kontrol 1 og 2 er falske Ikke anvendelig: Forudsætning 1 er ikke til stede.

C.5.1.3.3 Sammenhæng med lydoutput

5.1.3.3 er kun informativt og indeholder ingen krav, der kræver test.

C.5.1.3.4 Brugerkontrol af taleoutput

Type vurdering	Inspektion
Forudsætninger	1. Taleoutput leveres som ikke-visuel adgang til lukket funktionalitet.
Procedure	1. Kontrollér, at taleoutputtet kan afbrydes, når brugeren ønsker det. 2. Kontrollér, at taleoutputtet kan gentages, når brugeren ønsker det.
Resultat	Godkendt: Alle kontroller er sande Ikke godkendt: Alle kontroller er falske Ikke anvendelig: Forudsætning 1 er ikke til stede.

C.5.1.3.5 Automatisk afbrydelse af taleoutput

Type vurdering	Inspektion
Forudsætninger	1. Taleoutput leveres som ikke-visuel adgang til lukket funktionalitet.
Procedure	1. Bestem IKT-løsningens lukkede funktioner. 2. Kontrollér, at taleoutputtet for hver enkel funktion afbrydes gennem en brugerhandling. 3. Kontrollér, at taleoutputtet for hver enkel funktion afbrydes, når nyt taleoutput starter.
Resultat	Godkendt: Kontrol 2 og 3 er sande Ikke godkendt: Kontrol 2 eller 3 er falsk Ikke anvendelig: Forudsætning 1 er ikke til stede.

C.5.1.3.6 Taleoutput for ikke-tekstbaseret indhold

Type vurdering	Test
Forudsætninger	1. Ikke-tekstbaseret indhold præsenteres til brugerne ved hjælp af taleoutput.
Procedure	1. Kontrollér, at taleoutput er et alternativ til ikke-tekstbaseret indhold. 2. Kontrollér, at det ikke-tekstbaserede indhold ikke er ren dekoration. 3. Kontrollér, at det ikke-tekstbaserede indhold ikke udelukkende bruges til visuel formatering. 4. Kontrollér, at taleoutputtet følger vejledningen for "tekstbaseret alternativ" beskrevet i Succeskriterie 1.1.1 i WCAG 2.1.
Resultat	Godkendt: Kontrol 1 og 2 og 3 og 4 er sande; eller 1 og 2 er falske; eller 1 og 3 er falske Ikke godkendt: Kontrol 1 er sand og 2 er falsk; eller 1 er sand og 3 er falsk; eller 1 og 2 og 3 er sande og 4 er falsk Ikke anvendelig: Forudsætning 1 er ikke til stede.

C.5.1.3.7 Taleoutput for videoinformation

Type vurdering	Test
Forudsætninger	1. Forudindspillet videoindhold er nødvendigt for at kunne anvende lukkede funktioner i IKT. 2. Taleoutput leveres som ikke-visuel adgang til ikke-tekstbaseret indhold, som vises på lukket funktionalitet.
Procedure	1. Kontrollér, at taleoutputtet præsenterer tilsvarende information om det forudindspillede videoindhold.
Resultat	Godkendt: Kontrol 1 er sand Ikke godkendt: Kontrol 1 er falsk Ikke anvendelig: Forudsætning 1 eller 2 er ikke til stede

C.5.1.3.8 Maskeret dataangivelse

Type vurdering	Test
Forudsætninger	1. Lydoutput udgør en ikke-visuel adgang til lukket funktionalitet. 2. De viste skrifttegn er maskeringstegn. 3. En mulighed for at tillade ikke-privat lydoutput er ikke aktiveret.
Procedure	1. Kontrollér, at lydoutputtet ikke er en talt version af de indtastede tegn. 2. Kontrollér, at det vides, at lydoutputtet kun leveres til en mekanisme til privat lyttefunktion.
Resultat	Godkendt: Enhver kontrol er sand Ikke godkendt: Alle kontroller er falske Ikke anvendelig: Forudsætning 1 eller 2 er ikke til stede

C.5.1.3.9 Privat adgang til persondata

Type vurdering	Test
Forudsætninger	1. Lydoutput udgør en ikke-visuel adgang til lukket funktionalitet. 2. Outputtet indeholder data. 3. Der er en gældende politik for privatlivsbeskyttelse, som regner disse data for at være personlige.
Procedure	1. Kontrollér, at lydoutputtet kun leveres gennem en mekanisme til privat lyttefunktion. 2. Kontrollér, at mekanismen til privat lyttefunktion kan forbindes uden brug af synet. 3. Kontrollér, at lydoutputtet leveres gennem alle de mekanismer, som brugeren kan vælge.
Resultat	Godkendt: Kontrol 1 og 2 eller 3 er sande Ikke godkendt: Kontrol 1 eller 2 og 3 er falske Ikke anvendelig: Forudsætning 1 eller 3 er ikke til stede

DS/EN 301549:2021 (DA)
EN 301549:2021

C.5.1.3.10 Ikke-interfererende lydoutput

Type vurdering	Test
Forudsætninger	1. Lydoutput udgør en ikke-visuel adgang til lukket funktionalitet. 2. IKT-løsningen afspiller automatisk forstyrrende lydoutput.
Procedure	1. Kontrollér, at det forstyrrende lydoutput højst varer tre sekunder.
Resultat	Godkendt: Kontrol 1 er sand Ikke godkendt: Kontrol 1 er falsk Ikke anvendelig: Forudsætning 1 eller 2 er ikke til stede

C.5.1.3.11 Lydstyrke ved privat lyttefunktion

Type vurdering	Inspektion
Forudsætninger	1. Lydoutputtet udgør en ikke-visuel adgang til lukket funktionalitet. 2. Lydoutputtet leveres gennem en mekanisme til privat lyttefunktion.
Procedure	1. Kontrollér, at der er mindst én ikke-visuel betjeningsmåde til kontrol af lydstyrken.
Resultat	Godkendt: Kontrol 1 er sand Ikke godkendt: Kontrol 1 er falsk Ikke anvendelig: Forudsætning 1 eller 2 er ikke til stede

C.5.1.3.12 Højtalerlydstyrke

Type vurdering	Inspektion og måling
Forudsætninger	1. Lydoutputtet udgør en ikke-visuel adgang til lukket funktionalitet. 2. Lydoutputtet leveres gennem højtalere.
Procedure	1. Kontrollér, at der er en ikke-visuel trinvis lydstyrkeregulering. 2. Kontrollér, at outputforstærkning op til et niveau på mindst 65 dBA (-29 dBPaA) er tilgængelig.
Resultat	Godkendt: Kontrol 1 og 2 er sande Ikke godkendt: Kontrol 1 eller 2 er falsk Ikke anvendelig: Forudsætning 1 eller 2 er ikke til stede

C.5.1.3.13 Nulstilling af lydstyrken

Type vurdering	Inspektion og måling
Forudsætninger	1. Lydoutputtet udgør en ikke-visuel adgang til lukket funktionalitet. 2. IKT-løsningen er ikke beregnet til en enkelt bruger.
Procedure	1. Kontrollér, at der er en funktion til automatisk nulstilling af lydstyrken på et niveau på 65 dBA eller mindre efter hver anvendelse.
Resultat	Godkendt: Kontrol 1 er sand Ikke godkendt: Kontrol 1 er falsk Ikke anvendelig: Forudsætning 1 eller 2 er ikke til stede

C.5.1.3.14 Talte sprog

Type vurdering	Test
Forudsætninger	<ol style="list-style-type: none"> 1. Taleoutputtet leveres som ikke-visuel adgang til lukket funktionalitet. 2. Taleoutputtet er ikke egennavne, tekniske termer, ord med ubestemmelig sproglig baggrund og ord eller vendinger, der er blevet en del af sprogbrugen i den tekst, de umiddelbart indgår i. 3. Indholdet genereres ikke eksternt og styres af leverandøren af IKT-løsningen. 4. De viste sprog kan vælges ved hjælp af ikke-visuel adgang. 5. Brugeren har ikke valgt et talesprog, som adskiller sig fra sproget i det viste indhold.
Procedure	1. Kontrollér, at taleoutputtet er på samme sprog, som det viste indhold.
Resultat	Godkendt: Kontrol 1 er sand Ikke godkendt: Kontrol 1 er falsk Ikke anvendelig: Forudsætning 1 eller 3 er ikke til stede

C.5.1.3.15 Ikke-visuel identifikation af fejl

Type vurdering	Test
Forudsætninger	<ol style="list-style-type: none"> 1. Taleoutput leveres som ikke-visuel adgang til lukket funktionalitet. 2. En inputfejl detekteres automatisk.
Procedure	<ol style="list-style-type: none"> 1. Kontrollér, at taleoutput identificerer det element, der fejler. 2. Kontrollér, at taleoutput beskriver det element, der fejler.
Resultat	Godkendt: Kontrol 1 og 2 er sande Ikke godkendt: Kontrol 1 eller kontrol 2 er falsk Ikke anvendelig: Forudsætning 1 eller 2 er ikke til stede

C.5.1.3.16 Kvitteringer, billetter og transaktionsoutput

Type vurdering	Test
Forudsætninger	<ol style="list-style-type: none"> 1. IKT-løsningen er lukket for visuel adgang. 2. IKT-løsningen leverer kvitteringer, billetter eller andre output som resultat af en selvbetjeningstransaktion. 3. Den information, der kontrolleres, er ikke trykte kopier af rejseplaner og kort.
Procedure	1. Kontrollér, at leveret taleoutput omfatter al den information, som er nødvendig for at gennemføre eller verificere transaktionen.
Resultat	Godkendt: Kontrol 1 er sand Ikke godkendt: Kontrol 1 er falsk Ikke anvendelig: Forudsætning 1, 2 eller 3 er ikke til stede

C.5.1.4 Funktionalitet lukket for tekstforstørrelse

Type vurdering	Inspektion og måling
Forudsætninger	<ol style="list-style-type: none"> 1. En funktionalitet i IKT-løsningen er lukket for forstørrelsesfunktioner i en platform eller i kompenserende teknologi. 2. En synsafstand angives af leverandøren.
Procedure	<ol style="list-style-type: none"> 1. Mål højden på et stort H. 2. Kontrollér, at det er modstående til en vinkel på mindst 0,7 grader i den angivne synsafstand.
Resultat	Godkendt: Kontrol 2 er sand Ikke godkendt: Kontrol 2 er falsk Ikke anvendelig: Forudsætning 1 eller 2 er ikke til stede

DS/EN 301549:2021 (DA)
EN 301549:2021

C.5.1.5 Visuelt output for lydbaseret information

Type vurdering	Inspektion
Forudsætninger	1. Forudindspillet lydbaseret information er nødvendig for at kunne anvende lukkede funktioner i IKT.
Procedure	1. Kontrollér, at den visuelle information svarer til det forudindspillede lydoutput.
Resultat	Godkendt: Kontrol 1 er sand Ikke godkendt: Kontrol 1 er falsk Ikke anvendelig: Forudsætning 1 er ikke til stede.

C.5.1.6 Betjening uden tastaturgrænseflade

C.5.1.6.1 Lukket funktionalitet

Type vurdering	Inspektion
Forudsætninger	1. IKT-funktionalitet er lukket for tastaturer eller tastaturgrænseflader.
Procedure	1. Kontrollér, at al funktionalitet kan betjenes uden brug af synet.
Resultat	Godkendt: Kontrol 1 er sand Ikke godkendt: Kontrol 1 er falsk Ikke anvendelig: Forudsætning 1 er ikke til stede.

C.5.1.6.2 Inputfokus

Type vurdering	Inspektion
Forudsætninger	1. IKT-funktionalitet er lukket for tastaturer eller tastaturgrænseflader. 2. Inputfokus kan flyttes til et brugergrænsefladeelement.
Procedure	1. Kontrollér, at det er muligt at flytte inputfokus væk fra dette element ved hjælp af samme mekanisme.
Resultat	Godkendt: Kontrol 1 er sand Ikke godkendt: Kontrol 1 er falsk Ikke anvendelig: Forudsætning 1 eller 2 er ikke til stede.

C.5.1.7 Adgang uden tale

Type vurdering	Inspektion
Forudsætninger	1. Tale er nødvendig for at kunne anvende lukkede funktioner i IKT.
Procedure	1. Kontrollér, at de lukkede funktioner kan aktiveres ved hjælp af en alternativ inputmekanisme, som ikke kræver tale.
Resultat	Godkendt: Kontrol 1 er sand Ikke godkendt: Kontrol 1 er falsk Ikke anvendelig: Forudsætning 1 er ikke til stede.

C.5.2 Aktivering af tilgængelighedsfunktionaliteter

Type vurdering	Inspektion
Forudsætninger	1. IKT-løsningen har dokumenterede tilgængelighedsfunktionaliteter for at opfylde et specifikt behov.
Procedure	1. Kontrollér, at det er muligt at aktivere disse tilgængelighedsfunktionaliteter uden at skulle bruge en metode, som ikke understøtter dette behov.
Resultat	Godkendt: Kontrol 1 er sand Ikke godkendt: Kontrol 1 er falsk Ikke anvendelig: Forudsætning 1 er ikke til stede.

C.5.3 Biometri

Type vurdering	Test 1
Forudsætninger	1. IKT-løsningen anvender biologiske kendetegn til brugeridentifikation.
Procedure	1. Kontrollér, at der kan bruges mere end én metode til brugeridentifikation.
Resultat	Godkendt: Kontrol 1 er sand Ikke godkendt: Kontrol 1 er falsk Ikke anvendelig: Forudsætning 1 er ikke til stede.
Type vurdering	Test 2
Forudsætninger	1. IKT-løsningen anvender biologiske kendetegn til kontrol af IKT.
Procedure	1. Kontrollér, at der kan bruges mere end én metode til kontrol af IKT.
Resultat	Godkendt: Kontrol 1 er sand Ikke godkendt: Kontrol 1 er falsk Ikke anvendelig: Forudsætning 1 er ikke til stede.

C.5.4 Bevarelse af information om tilgængelighed under konvertering

Type vurdering	Inspektion
Forudsætninger	1. Den alment tilgængelige information, der gives med henblik på tilgængelighed, dokumenteres. 2. IKT-løsningen konverterer information eller kommunikation. 3. Den alment tilgængelige information, der gives med henblik på tilgængelighed, kan indeholdes i målformatet. 4. Den alment tilgængelige information, der gives med henblik på tilgængelighed, kan understøttes af målformatet.
Procedure	1. Kontrollér, at den alment tilgængelige information, der gives med henblik på tilgængelighed, bevares, når IKT-løsningen konverterer information eller kommunikation.
Resultat	Godkendt: Kontrol 1 er sand Ikke godkendt: Kontrol 1 er falsk Ikke anvendelig: Forudsætning 1, 2, 3 eller 4 er ikke til stede

C.5.5 Betjeningsdele**C.5.5.1 Betjeningsmåder**

Type vurdering	Test
Forudsætninger	1. IKT-løsningen har betjeningsdele, der kræver, at man griber eller klemmer om dem, eller at man skal vride håndledet for at betjene dem.
Procedure	1. Kontrollér, at der er en alternativ tilgængelig betjeningsmåde, som ikke kræver disse handlinger.
Resultat	Godkendt: Kontrol 1 er sand Ikke godkendt: Kontrol 1 er falsk Ikke anvendelig: Forudsætning 1 er ikke til stede.

C.5.5.2 Mulighed for at identificere betjeningsdele

Type vurdering	Test
Forudsætninger	1. IKT-løsningen har betjeningsdele.
Procedure	1. Identificér, at der er en måde at identificere hver betjeningsdel på uden brug af synet. 2. Kontrollér, at den handling, der knytter sig til betjeningsdelen, ikke er udført, når måden til at identificere hver betjeningsdel i trin 1 benyttes.
Resultat	Godkendt: Kontrol 1 og 2 er sande Ikke godkendt: Kontrol 1 eller 2 er falsk Ikke anvendelig: Forudsætning 1 er ikke til stede.

DS/EN 301549:2021 (DA)
EN 301549:2021

C.5.6 Låse- eller skiftekontroller

C.5.6.1 Taktil eller lydbaseret status

Type vurdering	Inspektion
Forudsætninger	1. IKT-løsningen har en låse- eller skiftekontrol. 2. Låse- eller skiftekontrollen vises visuelt for brugeren.
Procedure	1. Kontrollér, at der mindst er én betjeningsmåde, hvor status på alle låse- eller skiftekontroller kan bestemmes ved hjælp af berøring uden at betjene kontrollen. 2. Kontrollér, at der mindst er én betjeningsmåde, hvor status på alle låse- eller skiftekontroller kan bestemmes ved hjælp af lyd uden at betjene kontrollen.
Resultat	Godkendt: Kontrol 1 eller 2 er sand Ikke godkendt: Kontrol 1 og 2 er falske Ikke anvendelig: Forudsætning 1 eller 2 er ikke til stede.

C.5.6.2 Visuel status

Type vurdering	Inspektion
Forudsætninger	1. IKT-løsningen har en låse- eller skiftekontrol. 2. Låse- eller skiftekontrollen vises for brugeren.
Procedure	1. Kontrollér, at der mindst er én betjeningsmåde, hvor status på alle låse- eller skiftekontroller kan bestemmes visuelt, når kontrollen vises.
Resultat	Godkendt: Kontrol 1 er sand Ikke godkendt: Kontrol 1 er falsk Ikke anvendelig: Forudsætning 1 eller 2 er ikke til stede.

C.5.7 Tastegentagelse

Type vurdering	Test
Forudsætninger	1. IKT-løsningen har en tastegentagelsesfunktion eller et tastatur med tastegentagelse. 2. Tastegentagelsen kan ikke slås fra.
Procedure	1. Kontrollér, at forsinkelsen før tastegentagelsen kan justeres til mindst 2 sekunder. 2. Kontrollér, at tastegentageshastigheden kan justeres til 2 sekunder pr. tegn.
Resultat	Godkendt: Kontrol 1 og 2 er sande Ikke godkendt: Kontrol 1 eller 2 er falsk Ikke anvendelig: Forudsætning 1 eller 2 er ikke til stede.

C.5.8 Accept af dobbelt tastetryk

Type vurdering	Test
Forudsætninger	1. IKT-løsningen har et tastatur.
Procedure	1. Kontrollér, at der er en mekanisme, der muliggør justering af forsinkelsen efter et vilkårligt tastetryk, i forbindelse med hvilket et yderligere tastetryk ikke accepteres, hvis det er identisk med det forudgående tastetryk. 2. Justér denne mekanisme til dens maksimale indstilling. 3. Tryk på en vilkårlig tast. 4. Efter en forsinkelse på 0,5 sekunder tryk på samme tast som den i trin 3. 5. Kontrollér, om tastetrykket i trin 4 er accepteret.
Resultat	Godkendt: Kontrol 1 er sand og kontrol 5 er falsk Ikke godkendt: Kontrol 1 er falsk eller kontrol 5 er sand Ikke anvendelig: Forudsætning 1 er ikke til stede.

C.5.9 Samtidige brugerhandlinger

Type vurdering	Inspektion
Forudsætninger	1. IKT har en betjeningsmåde, som kræver samtidige brugerhandlinger.
Procedure	1. Kontrollér, at der er en betjeningsmåde, der ikke kræver samtidige brugerhandlinger. 2. Bestem alle de funktioner i IKT-løsningen, som brugeren kan kontrollere. 3. Kontrollér, at hver enkel brugerstyret funktion kan betjenes med en enkelt brugerhandling.
Resultat	Godkendt: Kontrol 3 er sand Ikke godkendt: Kontrol 3 er falsk for alle betjeningsmåder Ikke anvendelig: Forudsætning 1 er ikke til stede.

C.6 IKT med tovejs talekommunikation**C.6.1 Lydbåndbredde for tale**

Type vurdering	Måling
Forudsætninger	1. IKT-løsningen, der testes, giver mulighed for tovejs talekommunikation.
Procedure	1. Kontrollér, at IKT-løsningen kan kode og afkode lyd i et frekvensområde med en øvre grænse på mindst 7 000 Hz.
Resultat	Godkendt: Kontrol 1 er sand Ikke godkendt: Kontrol 1 er falsk Ikke anvendelig: Forudsætning 1 er ikke til stede.

C.6.2 Realtidstekstfunktionalitet (RTT)**C.6.2.1 Tilvejebringelse af RTT****C.6.2.1.1 RTT-kommunikation**

Type vurdering	Inspektion
Forudsætninger	1. IKT-løsningen, der testes, har en funktion, der giver mulighed for tovejs talekommunikation. 2. IKT-løsningen er i den funktion, der giver mulighed for tovejs talekommunikation. 3. En "RTT-referenceterminal" er tilgængelig.
Procedure	1. Kontrollér, at IKT-løsningen giver mulighed for tovejs RTT-kommunikation med "reference"-IKT-løsningen.
Resultat	Godkendt: Kontrol 1 er sand Ikke godkendt: Kontrol 1 er falsk Ikke anvendelig: Forudsætning 1 er ikke til stede Ikke testbar: Forudsætning 3 er ikke til stede.
NOTE:	En "RTT-referenceterminal" er en terminal, som er specielt designet til test af udstyr med RTT-funktionalitet, på en måde som bekræfter udstyrets funktionalitet og interoperabilitet. Disse udarbejdes generelt af en national eller international standardiseringsorganisation, således at al udførelse af tests foretages med en konsistent "RTT-referenceterminal".

C.6.2.1.2 Samtidig tale og tekst

Type vurdering	Inspektion
Forudsætninger	1. IKT-løsningen giver mulighed for tovejs talekommunikation. 2. IKT-løsningen giver mulighed for tovejs RTT-kommunikation.
Procedure	1. Kontrollér, at IKT tillader samtidig brug af tale og RTT via en enkeltbrugerforbindelse.
Resultat	Godkendt: Kontrol 1 er sand Ikke godkendt: Kontrol 1 er falsk Ikke anvendelig: Forudsætning 1 eller 2 er ikke til stede.

DS/EN 301549:2021 (DA)
EN 301549:2021

C.6.2.2 Visning af RTT

C.6.2.2.1 Visuelt skelnelig visning

Type vurdering	Inspektion
Forudsætninger	<ol style="list-style-type: none"> 1. IKT-løsningen, der testes, giver mulighed for at sende og modtage RTT. 2. IKT-løsningen understøtter RTT-mekanismer. 3. En "RTT-referenceterminal" er tilgængelig.
Procedure	<ol style="list-style-type: none"> 1. IKT-løsningen, der testes, er forbundet til "RTT-referenceterminalen". 2. IKT-løsningens forskellige elementer er i en driftsstatus (forbindelsen er aktiv, og terminalerne er i en relevant RTT-funktion), og de to terminaler kommunikerer med hinanden. 3. En kort tekstsekvens sendes af den IKT-løsning, der testes. 4. En kort tekstsekvens sendes af "RTT-referenceterminalen". 5. Kontrollér på den IKT-løsning, der testes, at den viste sendte tekst skiller sig visuelt ud og er adskilt fra den modtagne tekst.
Resultat	Godkendt: Kontrol 5 er sand Ikke godkendt: Kontrol 5 er falsk Ikke anvendelig: Forudsætning 1 eller 2 er ikke til stede Ikke testbar: Forudsætning 3 er ikke til stede.
NOTE:	En "RTT-referenceterminal" er en terminal, som er specielt designet til test af udstyr med RTT-funktionalitet, på en måde som bekræfter udstyrets funktionalitet og interoperabilitet. Disse udarbejdes generelt af en national eller international standardiseringsorganisation, således at al udførelse af tests foretages med en konsistent "RTT-referenceterminal".

C.6.2.2.2 Programmeringsmæssigt bestemmelig retning for send og modtag

Type vurdering	Inspektion
Forudsætninger	<ol style="list-style-type: none"> 1. IKT-løsningen giver mulighed for at sende og modtage RTT. 2. RTT'en er åben funktionalitet. 3. En "RTT-referenceterminal" er tilgængelig.
Procedure	<ol style="list-style-type: none"> 1. IKT-løsningen, der testes, er forbundet til "RTT-referenceterminalen". 2. IKT-løsningens forskellige elementer er i en driftsstatus (forbindelsen er aktiv, og terminalerne er i en relevant RTT-funktion), og de to terminaler kommunikerer med hinanden. 3. En kort tekstsekvens sendes af den IKT-løsning, der testes. 4. En kort tekstsekvens sendes af "RTT-referenceterminalen". 5. Kontrollér, at tekstsekvensers sende-/modtagerretning er programmeringsmæssigt bestemmelig.
Resultat	Godkendt: Kontrol 5 er sand Ikke godkendt: Kontrol 5 er falsk Ikke anvendelig: Forudsætning 1 eller 2 er ikke til stede Ikke testbar: Forudsætning 3 er ikke til stede.
NOTE:	En "RTT-referenceterminal" er en terminal, som er specielt designet til test af udstyr med RTT-funktionalitet, på en måde som bekræfter udstyrets funktionalitet og interoperabilitet. Disse udarbejdes generelt af en national eller international standardiseringsorganisation, således at al udførelse af tests foretages med en konsistent "RTT-referenceterminal".

C.6.2.2.3 Taleridentifikation

Type vurdering	Inspektion
Forudsætninger	1. IKT-løsningen har RTT-funktioner. 2. IKT-løsningen har taleridentifikation til talebrugere. 3. En "RTT-referenceterminal" er tilgængelig.
Procedure	1. IKT-løsningen, der testes, er forbundet til "RTT-referenceterminalen". 2. RTT sendes fra "RTT-referenceterminalen". 3. Kontrollér ved observation, om IKT-løsningen, der testes, giver mulighed for taleridentifikation af indkommende RTT-tekst.
Resultat	Godkendt: Kontrol 2 er sand Ikke godkendt: Kontrol 2 er falsk Ikke anvendelig: Forudsætning 1 eller 2 er ikke til stede Ikke testbar: Forudsætning 3 er ikke til stede.
NOTE: En "RTT-referenceterminal" er en terminal, som er specielt designet til test af udstyr med RTT-funktionalitet, på en måde som bekræfter udstyrets funktionalitet og interoperabilitet. Disse udarbejdes generelt af en national eller international standardiseringsorganisation, således at al udførelse af tests foretages med en konsistent "RTT-referenceterminal".	

C.6.2.2.4 Visuel indikator for lyd med RTT

Type vurdering	Inspektion
Forudsætninger	1. IKT giver mulighed for tovejs talekommunikation. 2. IKT har RTT-funktioner.
Procedure	1. IKT, der testes, forbindes til anden IKT, der giver mulighed for tovejs talekommunikation, som er kompatibel med den IKT-løsning, der testes. 2. En person taler i den anden IKT-løsning. 3. Kontrollér ved observation, om der er en visuel indikator i realtid på lydaktivitet.
Resultat	Godkendt: Kontrol 3 er sand Ikke godkendt: Kontrol 3 er falsk Ikke anvendelig: Forudsætning 1 eller 2 er ikke til stede.
NOTE: Indikatoren bør flimre i realtid på en måde, der afspejler lydaktiviteten.	

C.6.2.3.a Interoperabilitet (a)

Type vurdering	Test
Forudsætninger	1. IKT-løsningen giver mulighed for tovejs talekommunikation over det offentlige telefonnetværk (PSTN). 2. IKT-løsningen giver mulighed for tovejs RTT-kommunikation. 3. En "V.18-referenceterminal" er tilgængelig.
Procedure	1. Kontrollér, at IKT-løsningen fungerer sammen med det offentlige telefonnetværk (PSTN) med V.18-referenceterminalen forbundet til det offentlige telefonnetværk som beskrevet i Anbefaling ITU-T V.18 [i.23] eller nogle af bilagene hertil, som omhandler teksttelefonsignaler på PSTN-grænsefladen.
Resultat	Godkendt: Kontrol 1 er sand Ikke godkendt: Kontrol 1 er falsk Ikke anvendelig: Forudsætning 1 eller 2 er ikke til stede Ikke testbar: Forudsætning 3 er ikke til stede.
NOTE: En "V.18-referenceterminal" er en terminal, som er specielt designet til test af V.18-udstyr, på en måde som bekræfter udstyrets funktionalitet og interoperabilitet. Disse udarbejdes generelt af en national eller international standardiseringsorganisation, således at al udførelse af tests foretages med en konsistent referenceterminal.	

DS/EN 301549:2021 (DA)
EN 301549:2021

C.6.2.3.b Interoperabilitet (b)

Type vurdering	Test
Forudsætninger	<ol style="list-style-type: none"> 1. IKT-løsningen giver mulighed for tovejs talekommunikation ved hjælp af VOIP med Session Initiation Protocol (SIP). 2. IKT-løsningen giver mulighed for tovejs RTT-kommunikation. 3. En "RTT-referenceterminal" er tilgængelig.
Procedure	<ol style="list-style-type: none"> 1. Kontrollér, at IKT-løsningen fungerer sammen med "RTT-referenceterminalen" ved hjælp af VOIP med Session Initiation Protocol (SIP) og RTT, som er i overensstemmelse med IETF RFC 4103 [i.13]. 2. Kontrollér, hvis IKT-løsningen fungerer sammen med anden IKT, som anvender IP Multimedia Sub-System (IMS) til at implementere VOIP, om den følger protokollerne i ETSI TS 126 114 [i.10], ETSI TS 122 173 [i.11] og ETSI TS 134 229 [i.12], som specificerer, hvordan IETF RFC 4103 [i.13] gælder
Resultat	<p>Godkendt: Kontrol 1 er sand, og, hvis IKT-løsningen fungerer sammen med anden IKT, som bruger IP Multimedia Sub-System (IMS) til at implementere VOIP, kontrol 2 er sand.</p> <p>Ikke godkendt: Kontrol 1 er falsk, eller, hvis IKT-løsningen fungerer sammen med anden IKT, som bruger IP Multimedia Sub-System (IMS) til at implementere VOIP, kontrol 2 er falsk.</p> <p>Ikke anvendelig: Forudsætning 1 eller 2 er ikke til stede</p> <p>Ikke testbar: Forudsætning 3 er ikke til stede.</p>
NOTE:	<p>En "RTT-referenceterminal" er en terminal, som er specielt designet til test af udstyr med RTT-funktionalitet, på en måde som bekræfter udstyrets funktionalitet og interoperabilitet. Disse udarbejdes generelt af en national eller international standardiseringsorganisation, således at al udførelse af tests foretages med en konsistent "RTT-referenceterminal".</p>

C.6.2.3.c Interoperabilitet (c)

Type vurdering	Test
Forudsætninger	<ol style="list-style-type: none"> 1. IKT-løsningen giver mulighed for tovejs talekommunikation ved hjælp af andre teknologier end PSTN og VOIP med Session Initiation Protocol (SIP). 2. IKT-løsningen giver mulighed for tovejs RTT-kommunikation. 3. En "RTT-referenceterminal" er tilgængelig for den form for RTT-kommunikation.
Procedure	<ol style="list-style-type: none"> 1. Kontrollér, at IKT-løsningen fungerer sammen med "RTT-referenceterminalen" ved hjælp af en relevant og gældende fælles specifikation for RTT-udveksling, som er udgivet og tilgængelig for de miljøer, IKT-løsningen skal fungere i. 2. Kontrollér, at denne fælles specifikation i kontrol 1 omfatter en metode til at angive tab eller beskadigelse af tegn.
Resultat	<p>Godkendt: Kontrol 1 og 2 er sande</p> <p>Ikke godkendt: Kontrol 1 eller 2 er falsk</p> <p>Ikke anvendelig: Forudsætning 1 eller 2 er ikke til stede</p> <p>Ikke testbar: Forudsætning 3 er ikke til stede.</p>
NOTE:	<p>En "RTT-referenceterminal" er en terminal, som er specielt designet til test af udstyr med RTT-funktionalitet, på en måde som bekræfter udstyrets funktionalitet og interoperabilitet. Disse udarbejdes generelt af en national eller international standardiseringsorganisation, således at al udførelse af tests foretages med en konsistent "RTT-referenceterminal".</p>

C.6.2.3.d Interoperabilitet (d)

Type vurdering	Test
Forudsætninger	1. IKT-løsningen giver mulighed for tovejs talekommunikation. 2. IKT-løsningen giver mulighed for tovejs RTT-kommunikation. 3. En "RTT-referenceterminal" er tilgængelig ved hjælp af den nye RTT-standard.
Procedure	1. Kontrollér, at IKT-løsningen, der testes, fungerer sammen med "RTT-referenceterminalen" for den nye standard, der er indført til brug. 2. Kontrollér, at den nye RTT-standard understøttes af alle de andre aktive IKT-løsninger, der understøtter tale og RTT i samme miljø.
Resultat	Godkendt: Kontrol 1 og 2 er sande Ikke godkendt: Kontrol 1 eller 2 er falsk Ikke anvendelig: Forudsætning 1 eller 2 er ikke til stede Ikke testbar: Forudsætning 3 er ikke til stede.

C.6.2.4 Responstid for RTT

Type vurdering	Inspektion af måledata eller test
Forudsætninger	1. IKT-løsningen, der testes, anvender RTT-input. 2. IKT-løsningen, der testes, forbindes til noget udstyr eller software, som kan bestemme, hvornår skrifttegn overføres af den IKT-løsning, der testes.
Procedure	1. Indtast enkelttegn på den terminal, der testes. 2. Kontrollér det tidspunkt, hvor inputdata forekommer (fx skrifttegn der vises på den lokale skærm). 3. Kontrollér perioden mellem inputdata til den IKT-løsning, der testes, og det tidspunkt, hvor teksten overføres til IKT-netværket eller -platformen.
Resultat	Godkendt: Kontrol 3 er mindre end eller lig med 500 ms Ikke godkendt: Kontrol 3 er større end 500 ms Ikke anvendelig: Forudsætning 1 er ikke til stede Ikke testbar: Forudsætning 2 er ikke til stede.
NOTE:	Som beskrevet i noterne til 6.2.4 kan identifikationen af, hvornår inputdataene er forekommet, variere i henhold til typen af RTT-system, der testes.

C.6.3 Opkaldsidentifikation (nummervisning)

Type vurdering	Inspektion
Forudsætninger	1. IKT-løsningen har opkaldsidentifikation eller lignende telekommunikationsfunktioner.
Procedure	1. Kontrollér, at den information, der leveres af hver funktion, er tilgængelig i tekstform. 2. Kontrollér, at den information, der leveres af hver funktion, er programmeringsmæssigt bestemmelig.
Resultat	Godkendt: Kontrol 1 er sand, og enten er kontrol 2 sand eller funktionaliteten er lukket. Ikke godkendt: Kontrol 1 er falsk, eller kontrol 2 er falsk, når funktionaliteten ikke er lukket. Ikke anvendelig: Forudsætning 1 er ikke til stede.

DS/EN 301549:2021 (DA)
EN 301549:2021

C.6.4 Alternativer til talebaserede tjenester

Type vurdering	Inspektion
Forudsætninger	1. IKT-løsningen giver mulighed for talebaseret kommunikation i realtid. 2. IKT-løsningen giver mulighed for telefonsvarer, automatisk assistent eller interaktivt svar.
Procedure	1. Kontrollér, at IKT-løsningen giver brugerne en måde at få adgang til informationen uden brug af hørelsen eller tale. 2. Kontrollér, at en bruger kan udføre opgaverne i systemet uden brug af hørelsen eller tale.
Resultat	Godkendt: Kontrol 1 og 2 er sande Ikke godkendt: Kontrol 1 eller 2 er falsk Ikke anvendelig: Forudsætning 1 eller 2 er ikke til stede.

C.6.5 Videokommunikation

C.6.5.1 Generelt

6.5.1 er kun informativt og indeholder ingen krav, der kræver test.

C.6.5.2 Opløsning

Type vurdering	Inspektion
Forudsætninger	1. IKT-løsningen giver mulighed for tovejs talekommunikation. 2. IKT-løsningen omfatter videofunktionalitet i realtid.
Procedure	1. Kontrollér, at opløsningen i videokommunikationen er QVGA-opløsning eller bedre.
Resultat	Godkendt: Kontrol 1 er sand Ikke godkendt: Kontrol 1 er falsk Ikke anvendelig: Forudsætning 1 eller 2 er ikke til stede.

C.6.5.3 Billedfrekvens

Type vurdering	Inspektion
Forudsætninger	1. IKT-løsningen giver mulighed for tovejs talekommunikation. 2. IKT-løsningen omfatter videofunktionalitet i realtid.
Procedure	1. Kontrollér, at billedfrekvensen i videokommunikationen er lig med eller højere end 20 billeder pr. sekund.
Resultat	Godkendt: Kontrol 1 er sand Ikke godkendt: Kontrol 1 er falsk Ikke anvendelig: Forudsætning 1 eller 2 er ikke til stede.

C.6.5.4 Synkronisering mellem lyd og video

Type vurdering	Måling
Forudsætninger	1. IKT-løsningen giver mulighed for tovejs talekommunikation. 2. IKT-løsningen omfatter videofunktionalitet i realtid.
Procedure	1. Kontrollér, at tidsforskellen mellem talen og videoen præsenteret for brugeren er lig med eller mindre end 100 ms.
Resultat	Godkendt: Kontrol 1 er sand Ikke godkendt: Kontrol 1 er falsk Ikke anvendelig: Forudsætning 1 eller 2 er ikke til stede.

C.6.5.5 Visuel indikator for lyd med video

Type vurdering	Inspektion
Forudsætninger	1. IKT giver mulighed for tovejs talekommunikation. 2. IKT indebærer videofunktionalitet i realtid.
Procedure	1. IKT, der testes, forbindes til anden IKT, der giver mulighed for tovejs talekommunikation, som er kompatibel med den IKT-løsning, der testes. 2. En person taler i den anden IKT-løsning. 3. Kontrollér ved observation, om der er en visuel indikator i realtid på lydaktivitet.
Resultat	Godkendt: Kontrol 3 er sand Ikke godkendt: Kontrol 3 er falsk Ikke anvendelig: Forudsætning 1 eller 2 er ikke til stede.
NOTE: Indikatoren bør flimre i realtid på en måde, der afspejler lydaktiviteten.	

C.6.5.6 Taleridentifikation med kommunikation via video (tegnprog)

Type vurdering	Måling
Forudsætninger	1. IKT-løsningen giver mulighed for tovejs talekommunikation. 2. IKT-løsningen indebærer video i realtid.
Procedure	1. IKT-løsningen, der testes, er forbundet til en kompatibel IKT-løsning, der understøtter video, og en person kommunikerer på tegnsprog. 2. Kontrollér ved observation, om IKT-løsningen, der testes, giver tegnsprogsbrugere mulighed for taleridentifikation.
Resultat	Godkendt: Kontrol 2 er sand Ikke godkendt: Kontrol 2 er falsk Ikke anvendelig: Forudsætning 1 eller 2 er ikke til stede.

C.6.6 Alternativer til videobaserede tjenester

6.6 er kun vejledende og indeholder ingen testbare krav.

C.7 IKT med videofunktioner

C.7.1 Teknologi til behandling af tekstning

C.7.1.1 Afspilning af tekstning

Type vurdering	Inspektion
Forudsætninger	1. IKT-løsningen viser eller behandler video med synkroniseret lyd. 2. Der er tekstning i videoen.
Procedure	1. Kontrollér, at der er en mekanisme til at vise tekstningen.
Resultat	Godkendt: Kontrol 1 er sand Ikke godkendt: Kontrol 1 er falsk
Type vurdering	Test 2
Forudsætninger	1. IKT-løsningen viser eller behandler video med synkroniseret lyd. 2. Indholdet giver mulighed for lukket tekstning.
Procedure	1. Kontrollér, at der er en mekanisme til at vælge at få tekstningen vist.
Resultat	Godkendt: Kontrol 1 er sand Ikke godkendt: Kontrol 1 er falsk Ikke anvendelig: Forudsætning 1 eller 2 er ikke til stede.

DS/EN 301549:2021 (DA)
EN 301549:2021

C.7.1.2 Synkronisering af tekstning

Type vurdering	Inspektion
Forudsætninger	1. IKT-løsningen har en mekanisme til at vise tekstning.
Procedure	1. Kontrollér, at mekanismen til at vise tekstning bevarer synkroniseringen mellem lyden og den tilhørende tekstning inden for en tiendedel sekund af tekstningens tidsstempel eller tekstningens tilgængelighed for afspilleren, hvis det er direkte tekstning.
Resultat	Godkendt: Kontrol 1 er sand Ikke godkendt: Kontrol 1 er falsk Ikke anvendelig: Forudsætning 1 er ikke til stede.

C.7.1.3 Bevarelse af tekstning

Type vurdering	Inspektion
Forudsætninger	1. IKT-løsningen overfører, konverterer eller optager video med synkroniseret lyd.
Procedure	1. Kontrollér, at IKT-løsningen bevarer tekstningsoplysninger, således at de kan vises på en måde, som er i overensstemmelse med 7.1.1 og 7.1.2.
Resultat	Godkendt: Kontrol 1 er sand Ikke godkendt: Kontrol 1 er falsk Ikke anvendelig: Forudsætning 1 er ikke til stede.

C.7.1.4 Tekstningsegenskaber

Type vurdering	Inspektion
Forudsætninger	1. IKT-løsningen viser tekstning. 2. Tekstningen, der testes, vises som modificerbare skrifttegn.
Procedure	1. Kontrollér, at IKT-løsningen giver brugeren en måde at tilpasse tekstningens visningsegenskaber efter deres individuelle behov.
Resultat	Godkendt: Kontrol 1 er sand Ikke godkendt: Kontrol 1 er falsk Ikke anvendelig: Forudsætning 1 eller 2 er ikke til stede.

C.7.1.5 Talte undertekster

Type vurdering	Inspektion
Forudsætninger	1. IKT-løsningen viser video med synkroniseret lyd. 2. Indholdet i den tekstning, der testes, er programmeringsmæssigt bestemt.
Procedure	1. Kontrollér, at der er en betjeningsmåde, som giver et talt output af den tilgængelige tekstning.
Resultat	Godkendt: Kontrol 1 er sand Ikke godkendt: Kontrol 1 er falsk Ikke anvendelig: Forudsætning 1 eller 2 er ikke til stede.

C.7.2 Synstolkningsteknologi**C.7.2.1 Afspilning af synstolkning**

Type vurdering	Inspektion
Forudsætninger	1. IKT-løsningen viser video med synkroniseret lyd.
Procedure	1. Kontrollér, at der er en eksplicit og separat mekanisme til synstolkning. 2. Kontrollér, at der er en mekanisme til at vælge og afspille synstolkningen til standardlydkanalen. 3. Kontrollér, at IKT-løsningen giver brugeren mulighed for at vælge og afspille flere lydspor.
Resultat	Godkendt: Kontrol 1 og 2 er sande, eller 1 er falsk og 3 er sand Ikke godkendt: Kontrol 1 er sand og 2 er falsk, eller 1 er falsk og 3 er falsk Ikke anvendelig: Forudsætning 1 er ikke til stede.

C.7.2.2 Synkronisering af synstolkning

Type vurdering	Inspektion
Forudsætninger	1. IKT-løsningen har en mekanisme til at afspille synstolkning.
Procedure	1. Kontrollér, at synkroniseringen mellem lydindhold/videoindhold og den tilhørende synstolkning bevares.
Resultat	Godkendt: Kontrol 1 er sand Ikke godkendt: Kontrol 1 er falsk Ikke anvendelig: Forudsætning 1 er ikke til stede.

C.7.2.3 Bevarelse af synstolkning

Type vurdering	Inspektion
Forudsætninger	1. IKT-løsningen overfører, konverterer eller optager video med synkroniseret lyd.
Procedure	1. Kontrollér, at IKT-løsningen bevarer synstolkningoplysningerne, således at de kan afspilles på en måde, som er i overensstemmelse med 7.2.1 og 7.2.2.
Resultat	Godkendt: Kontrol 1 er sand Ikke godkendt: Kontrol 1 er falsk Ikke anvendelig: Forudsætning 1 er ikke til stede.

C.7.3 Brugerbetjening af tekstning og synstolkning

Type vurdering	Inspektion
Forudsætninger	1. IKT-løsningen viser primært materialer, der indeholder video med tilhørende lydindhold.
Procedure	1. Kontrollér, at brugeren har adgang til brugerbetjening til at aktivere undertekster og synstolkning på samme interaktionsniveau som de primære mediekontroller.
Resultat	Godkendt: Kontrol 1 er sand Ikke godkendt: Kontrol 1 er falsk Ikke anvendelig: Forudsætning 1 er ikke til stede.

DS/EN 301549:2021 (DA)
EN 301549:2021

C.8 Hardware

C.8.1 Generelt

C.8.1.1 Generiske krav

8.1.1 er kun vejledende og indeholder ingen testbare krav.

C.8.1.2 Standardtilslutninger

Type vurdering	Inspektion
Forudsætninger	1. IKT-løsningen har mulighed for tilslutning af brugerens input- eller outputudstyr.
Procedure	1. Kontrollér, at én forbindelsestype er i overensstemmelse med en alment tilgængelig industristandard. 2. Kontrollér, at én forbindelsestype er i overensstemmelse med en alment tilgængelig industristandard gennem brug af kommercielt tilgængelige adaptere.
Resultat	Godkendt: Kontrol 1 eller 2 er sand Ikke godkendt: Kontrol 1 og 2 er falske Ikke anvendelig: Forudsætning 1 er ikke til stede.
NOTE: Forbindelserne kan være fysiske eller trådløse forbindelser.	

C.8.1.3 Farve

Type vurdering	Inspektion
Forudsætninger	1. IKT-løsningens hardwareaspekter formidler visuel information ved hjælp af farvekodning som et middel til at indikere en handling, bede om svar eller skelne et visuelt element.
Procedure	1. Kontrollér, at der er en alternativ form for visuel kodning.
Resultat	Godkendt: Kontrol 1 er sand Ikke godkendt: Kontrol 1 er falsk Ikke anvendelig: Forudsætning 1 er ikke til stede.

C.8.2 Hardwareprodukter med taleoutput

C.8.2.1 Forøgelse af talelydstyrken

C.8.2.1.1 Talelydstyrkeområde

Type vurdering	Inspektion baseret på måledata
Forudsætninger	1. IKT-hardwaren har taleoutput.
Procedure	1. Kontrollér, at IKT-løsningen er certificeret efter ANSI/TIA-4965 [i.2]. 2. Mål taleoutputtets niveau på laveste lydstyrkeindstilling (i dB). 3. Mål taleoutputtets niveau på højeste lydstyrkeindstilling (i dB). 4. Kontrollér, at området mellem 1 og 2 er større end eller lig med 18 dB.
Resultat	Godkendt: Kontrol 1 eller 4 er sand Ikke godkendt: Kontrol 1 og 4 er falske Ikke anvendelig: Forudsætning 1 er ikke til stede.

C.8.2.1.2 Trinvis lydstyrkeregulering

Type vurdering	Inspektion baseret på måledata
Forudsætninger	1. IKT-hardwaren har taleoutput. 2. Lydstyrkereguleringen er trinvis.
Procedure	1. Mål taleoutputtets niveau på laveste lydstyrkeindstilling (i dB). 2. Kontrollér, om ét mellemtrin yder et niveau på 12 dB over det laveste lydstyrkeniveau målt i trin 1.
Resultat	Godkendt: Kontrol 2 er sand Ikke godkendt: Kontrol 2 er falsk Ikke anvendelig: Forudsætning 1 eller 2 er ikke til stede.

C.8.2.2 Magnetisk kobling**C.8.2.2.1 Udstyr med ledning**

Type vurdering	Inspektion baseret på måledata
Forudsætninger	1. IKT-hardwaren er kommunikationsudstyr med ledning med lydoutput, som normalt holdes til øret.
Procedure	1. Kontrollér, at IKT-løsningen er certificeret efter TIA-1083-A [i.24]. 2. Der foretages målinger i henhold til ETSI ES 200 381-1 [2], som beviser, at kravene i den standard er opfyldt. 3. IKT-løsningen bærer symbolet "T", som er specificeret i ETSI ETS 300 381 [1].
Resultat	Godkendt: Kontrol 1 eller 2 er sand, og kontrol 3 er sand. Ikke godkendt: Kontrol 1 og 2 er falske, eller kontrol 3 er falsk Ikke anvendelig: Forudsætning 1 er ikke til stede.

C.8.2.2.2 Trådløst kommunikationsudstyr

Type vurdering	Inspektion baseret på måledata
Forudsætninger	1. IKT-hardwaren er trådløst kommunikationsudstyr, som normalt holdes ind til øret.
Procedure	1. Kontrollér, at IKT-løsningen er certificeret efter ANSI/IEEE C63.19 [i.1]. 2. Kontrollér, at IKT-løsningen giver mulighed for magnetisk kobling til høreteknologier, som opfylder kravene i ETSI ES 200 381-2 [3].
Resultat	Godkendt: Kontrol 1 eller 2 er sand Ikke godkendt: Kontrol 1 og 2 er falske Ikke anvendelig: Forudsætning 1 er ikke til stede.

C.8.3 Stationært IKT-udstyr**C.8.3.0 Generelt**

8.3.0 er kun vejledende og indeholder ingen testbare krav.

DS/EN 301549:2021 (DA)
EN 301549:2021

C.8.3.1 Rækkevidde forfra eller fra siden

Type vurdering	Inspektion
Forudsætninger	1. IKT-løsningen er stationært IKT-udstyr.
Procedure	1. Kontrollér, om IKT-løsningen opfylder kravene i 8.3.2.2. 2. Kontrollér, om IKT-løsningen opfylder kravene i 8.3.2.3.
Resultat	Godkendt: Kontrol 1 eller 2 er sand Ikke godkendt: Kontrol 1 og 2 er falske Ikke anvendelig: Forudsætning 1 er ikke til stede.

C.8.3.2 Rækkevidde forfra

C.8.3.2.1 Uhindret øvre rækkevidde forfra

Type vurdering	Inspektion og måling
Forudsætninger	1. IKT-løsningen er stationært IKT-udstyr. 2. Ingen del af det stationære IKT-udstyr hindrer rækkevidden forfra.
Procedure	1. Kontrollér, at mindst én af hver type betjeningsdel er placeret højst 1 200 mm (48 tommer) over adgangsarealets gulv.
Resultat	Godkendt: Kontrol 1 er sand Ikke godkendt: Kontrol 1 er falsk Ikke anvendelig: Forudsætning 1 eller 2 er ikke til stede.

C.8.3.2.2 Uhindret nedre rækkevidde forfra

Type vurdering	Inspektion og måling
Forudsætninger	1. IKT-løsningen er stationært IKT-udstyr. 2. Ingen del af det stationære IKT-udstyr hindrer rækkevidden forfra.
Procedure	1. Kontrollér, at mindst én af hver type betjeningsdel er placeret mindst 380 mm (15 tommer) over adgangsarealets gulv.
Resultat	Godkendt: Kontrol 1 er sand Ikke godkendt: Kontrol 1 er falsk Ikke anvendelig: Forudsætning 1 eller 2 er ikke til stede.

C.8.3.2.3 Hindret rækkevidde forfra

C.8.3.2.3.1 Frirum

Type vurdering	Inspektion
Forudsætninger	1. IKT-løsningen er stationært IKT-udstyr. 2. En integreret del af det stationære IKT-udstyr udgør en hindring til enhver type betjeningsdel.
Procedure	1. Kontrollér, at IKT-løsningen har et frirum, der strækker sig under forhindringen i en afstand på ikke mindre end den nødvendige rækkeviddedybde over forhindringen.
Resultat	Godkendt: Kontrol 1 er sand Ikke godkendt: Kontrol 1 er falsk Ikke anvendelig: Forudsætning 1 eller 2 er ikke til stede.

C.8.3.2.3.2 Hindret (< 510 mm) rækkevidde forfra

Type vurdering	Inspektion og måling
Forudsætninger	1. IKT-løsningen er stationært IKT-udstyr. 2. En integreret del af det stationære IKT-udstyr udgør en hindring, som er mindre end 510 mm (20 tommer) dyb.
Procedure	1. Kontrollér, at rækkevidden forfra til mindst én af hver type betjeningsdel højst er 1 220 mm (48 tommer) over IKT-udstyrets kontaktpunkt med gulvet.
Resultat	Godkendt: Kontrol 1 er sand Ikke godkendt: Kontrol 1 er falsk Ikke anvendelig: Forudsætning 1 eller 2 er ikke til stede.

C.8.3.2.3.3 Hindret (< 635 mm) rækkevidde forfra

Type vurdering	Inspektion og måling
Forudsætninger	1. IKT-løsningen er stationært IKT-udstyr. 2. En integreret del af det stationære IKT-udstyr udgør en hindring, som ikke er mindre end 510 mm (20 tommer), men som er mindre end 635 mm (25 tommer) dyb.
Procedure	1. Kontrollér, at rækkevidden forfra til mindst én af hver type betjeningsdel højst er 1 120 mm (44 tommer) over IKT-udstyrets kontaktpunkt med gulvet.
Resultat	Godkendt: Kontrol 1 er sand Ikke godkendt: Kontrol 1 er falsk Ikke anvendelig: Forudsætning 1 eller 2 er ikke til stede.

C.8.3.2.4 Bredde af frirum til knæ og fødder

Type vurdering	Inspektion og måling
Forudsætninger	1. IKT-løsningen er stationært IKT-udstyr. 2. Arealet under en hindring, som udgøres af en integreret del af IKT-udstyret, er del af et adgangsareal.
Procedure	1. Kontrollér, at bredden af frirummet til knæene er større end 760 mm (30 tommer). 2. Kontrollér, at bredden af frirummet til fødderne er større end 760 mm (30 tommer).
Resultat	Godkendt: Kontrol 1 og 2 er sande Ikke godkendt: Kontrol 1 eller 2 er falsk Ikke anvendelig: Forudsætning 1 eller 2 er ikke til stede.

C.8.3.2.5 Frirum til fødderne

a)

Type vurdering	Inspektion og måling
Forudsætninger	1. IKT-løsningen er stationært IKT-udstyr. 2. Der er en forhindring, som er en integreret del af IKT-løsningen. 3. Der er et frirum til fødderne under enhver forhindring, som udgør en integreret del af IKT-løsningen, og som er mindre end 230 mm (9 tommer) over gulvet.
Procedure	1. Kontrollér, at frirummet til fødderne ikke strækker sig mere end 635 mm (25 tommer) under forhindringen.
Resultat	Godkendt: Kontrol 1 er sand Ikke godkendt: Kontrol 1 er falsk Ikke anvendelig: Forudsætning 1, 2 eller 3 er ikke til stede.

DS/EN 301549:2021 (DA)
EN 301549:2021

b)

Type vurdering	Inspektion og måling
Forudsætninger	1. IKT-løsningen er stationært IKT-udstyr. 2. Der er en forhindring, som er en integreret del af IKT-løsningen. 3. Der er et frirum til fødderne under enhver forhindring, som udgør en integreret del af IKT-løsningen, og som er mindre end 230 mm (9 tommer) over gulvet.
Procedure	1. Kontrollér, at frirummet til fødderne er mindst 430 mm (17 tommer) i dybden og 230 mm (9 tommer) over gulvet under forhindringen.
Resultat	Godkendt: Kontrol 1 er sand Ikke godkendt: Kontrol 1 er falsk Ikke anvendelig: Forudsætning 1, 2 eller 3 er ikke til stede.

c)

Type vurdering	Inspektion og måling
Forudsætninger	1. IKT-løsningen er stationært IKT-udstyr. 2. Der er en forhindring, som er en integreret del af IKT-løsningen. 3. Der er et frirum til fødderne under enhver forhindring, som udgør en integreret del af IKT-løsningen, og som er mindre end 230 mm (9 tommer) over gulvet.
Procedure	1. Kontrollér, at frirummet til fødderne højst strækker sig 150 mm (6 tommer) forbi en forhindring, som er 230 mm (9 tommer) over gulvet.
Resultat	Godkendt: Kontrol 1 er sand Ikke godkendt: Kontrol 1 er falsk Ikke anvendelig: Forudsætning 1, 2 eller 3 er ikke til stede.

C.8.3.2.6 Frirum til knæene

a)

Type vurdering	Inspektion og måling
Forudsætninger	1. IKT-løsningen er stationært IKT-udstyr. 2. Der er en forhindring, som er en integreret del af IKT-løsningen. 3. Der er et frirum til knæene under forhindringen mellem 230 mm (9 tommer) og 685 mm (25 tommer) over gulvet.
Procedure	1. Kontrollér, at der er et frirum til knæene, som højst strækker sig 635 mm (25 tommer) under forhindringen i en højde på 230 mm (9 tommer) over gulvet.
Resultat	Godkendt: Kontrol 1 er sand Ikke godkendt: Kontrol 1 er falsk Ikke anvendelig: Forudsætning 1, 2 eller 3 er ikke til stede.

b)

Type vurdering	Inspektion og måling
Forudsætninger	1. IKT-løsningen er stationært IKT-udstyr. 2. Der er en forhindring, som er en integreret del af IKT-løsningen. 3. Der er et frirum til knæene under forhindringen mellem 230 mm (9 tommer) og 685 mm (25 tommer) over gulvet.
Procedure	1. Kontrollér, at der er et frirum til knæene, som strækker sig mindst 280 mm (11 tommer) under forhindringen i en højde på 230 mm (9 tommer) over gulvet.
Resultat	Godkendt: Kontrol 1 er sand Ikke godkendt: Kontrol 1 er falsk Ikke anvendelig: Forudsætning 1, 2 eller 3 er ikke til stede.

c)

Type vurdering	Inspektion og måling
Forudsætninger	1. IKT-løsningen er stationært IKT-udstyr. 2. Der er en forhindring, som er en integreret del af IKT-løsningen. 3. Der er et frirum til knæene under forhindringen mellem 230 mm (9 tommer) og 685 mm (25 tommer) over gulvet.
Procedure	1. Kontrollér, at der er et frirum til knæene, som strækker sig mere end 205 mm (9 tommer) under forhindringen i en højde på 685 mm (25 tommer) over gulvet.
Resultat	Godkendt: Kontrol 1 er sand Ikke godkendt: Kontrol 1 er falsk Ikke anvendelig: Forudsætning 1, 2 eller 3 er ikke til stede.

d)

Type vurdering	Inspektion og måling
Forudsætninger	1. IKT-løsningen er stationært IKT-udstyr. 2. Der er en forhindring, som er en integreret del af IKT-løsningen. 3. Der er et frirum til knæene under forhindringen mellem 230 mm (9 tommer) og 685 mm (25 tommer) over gulvet.
Procedure	1. Kontrollér, at reduktionen i dybden af frirummet til knæene ikke er større end 25 mm (1 tomme) for hver 150 mm (6 tommer) i højden.
Resultat	Godkendt: Kontrol 1 er sand Ikke godkendt: Kontrol 1 er falsk Ikke anvendelig: Forudsætning 1, 2 eller 3 er ikke til stede.

C.8.3.3 Rækkevidde fra siden

C.8.3.3.1 Uhindret øvre rækkevidde fra siden

Type vurdering	Inspektion og måling
Forudsætninger	1. IKT-løsningen er stationært IKT-udstyr. 2. Rækkevidden fra siden er uhindret eller er hindret af et element, som er en integreret del af det stationære IKT-udstyr, som er mindre end 510 mm (20 tommer).
Procedure	1. Kontrollér, at den øvre rækkevidde fra siden til mindst én af hver type betjeningsdel højst er 1 220 mm (48 tommer) over adgangsarealets gulv.
Resultat	Godkendt: Kontrol 1 er sand Ikke godkendt: Kontrol 1 er falsk Ikke anvendelig: Forudsætning 1 eller 2 er ikke til stede.

C.8.3.3.2 Uhindret nedre rækkevidde fra siden

Type vurdering	Inspektion og måling
Forudsætninger	1. IKT-løsningen er stationært IKT-udstyr. 2. Rækkevidden fra siden er uhindret eller er hindret af et element, som er en integreret del af det stationære IKT-udstyr, som er mindre end 510 mm (20 tommer).
Procedure	1. Kontrollér, at den nedre rækkevidde fra siden til mindst én af hver type betjeningsdel er større end eller lig med 380 mm (15 tommer) over adgangsarealets gulv.
Resultat	Godkendt: Kontrol 1 er sand Ikke godkendt: Kontrol 1 er falsk Ikke anvendelig: Forudsætning 1 eller 2 er ikke til stede.

DS/EN 301549:2021 (DA)
EN 301549:2021

C.8.3.3.3 Hindret rækkevidde fra siden

C.8.3.3.3.1 Hindret (≤ 255 mm) rækkevidde fra siden

Type vurdering	Inspektion og måling
Forudsætninger	1. IKT-løsningen er stationært IKT-udstyr. 2. Der er en forhindring, som er mindre end eller lig med 255 mm (10 tommer) i dybden, og som udgør en integreret del af IKT-løsningen.
Procedure	1. Kontrollér, at den øvre rækkevidde fra siden til mindst én af hver type betjeningsdel højst er 1 220 mm (48 tommer) over adgangsarealets gulv.
Resultat	Godkendt: Kontrol 1 er sand Ikke godkendt: Kontrol 1 er falsk Ikke anvendelig: Forudsætning 1 eller 2 er ikke til stede.

C.8.3.3.3.2 Hindret (≤ 610 mm) rækkevidde fra siden

Type vurdering	Inspektion og måling
Forudsætninger	1. IKT-løsningen er stationært IKT-udstyr. 2. Der er en forhindring, som er større end 255 mm (10 tommer) og ikke mere end 610 mm (24 tommer) i dybden, og som udgør en integreret del af IKT-løsningen.
Procedure	1. Kontrollér, at den øvre rækkevidde fra siden til mindst én af hver type betjeningsdel højst er 1 170 mm (46 tommer) over adgangsarealets gulv.
Resultat	Godkendt: Kontrol 1 er sand Ikke godkendt: Kontrol 1 er falsk Ikke anvendelig: Forudsætning 1 eller 2 er ikke til stede.

C.8.3.4 Frit gulv- eller terrænareal

C.8.3.4.1 Niveauændring

Type vurdering	Inspektion og måling
Forudsætninger	1. IKT-løsningen er stationært IKT-udstyr. 2. Der er et gulv i IKT-løsningen. 2. Gulvet indebærer en niveauændring.
Procedure	1. Kontrollér, hvis niveauændringen udgøres af en rampe, at rampens hældning er mindre end 1:48. 2. Kontrollér, hvis der er en lodret ændring i gulvniveau, at ændringen er mindre end eller lig med 6,4 mm. 3. Kontrollér, hvis der er en lodret eller skrånende ændring i gulvniveau, at hældningen ikke er større end 1:2.
Resultat	Godkendt: Kontrol 1 eller 2 eller 3 er sand Ikke godkendt: Kontrol 1 og 2 og 3 er falske Ikke anvendelig: Forudsætning 1 eller 2 eller 3 er ikke til stede.

C.8.3.4.2 Frit gulv- eller terrænareal

Type vurdering	Inspektion og måling
Forudsætninger	1. IKT-løsningen er stationært IKT-udstyr. 2. Der er et betjeningsområde i det.
Procedure	1. Kontrollér, at der er et gulvareal med mindste rektangulære dimensioner på 760 mm på den ene kant og 1 220 mm på den anden kant.
Resultat	Godkendt: Kontrol 1 er sand Ikke godkendt: Kontrol 1 er falsk Ikke anvendelig: Forudsætning 1 eller 2 er ikke til stede.

C.8.3.4.3 Adgangsforløb**C.8.3.4.3.1 Generelt**

Type vurdering	Inspektion
Forudsætninger	1. IKT-løsningen er stationært IKT-udstyr. 2. Der er et adgangsareal i det.
Procedure	1. Kontrollér, at én hel side i arealet er uhindret.
Resultat	Godkendt: Kontrol 1 er sand Ikke godkendt: Kontrol 1 er falsk Ikke anvendelig: Forudsætning 1 eller 2 er ikke til stede.

C.8.3.4.3.2 Adgangsareal forfra

Type vurdering	Inspektion og måling
Forudsætninger	1. IKT-løsningen er stationær og omfatter et aflukke. 2. Betjeningsområdet ligger inde i aflukket. 3. Aflukkets dybde er større end 610 mm. 4. Adgang forfra er nødvendig.
Procedure	1. Kontrollér, at aflukkets bredde er større end 915 mm.
Resultat	Godkendt: Kontrol 1 er sand Ikke godkendt: Kontrol 1 er falsk Ikke anvendelig: Forudsætning 1, 2, 3 eller 4 er ikke til stede.

C.8.3.4.3.3 Adgangsareal fra siden

Type vurdering	Inspektion og måling
Forudsætninger	1. IKT-løsningen er stationær og omfatter et aflukke. 2. Betjeningsområdet ligger inde i aflukket. 3. Aflukkets dybde er større end 380 mm. 4. Adgang fra siden er mulig.
Procedure	1. Kontrollér, at adgangsarealets bredde er større end 1 525 mm.
Resultat	Godkendt: Kontrol 1 er sand Ikke godkendt: Kontrol 1 er falsk Ikke anvendelig: Forudsætning 1, 2, 3 eller 4 er ikke til stede.

DS/EN 301549:2021 (DA)
EN 301549:2021

C.8.3.5 Synlighed

Type vurdering	Inspektion og måling
Forudsætninger	1. IKT-løsningen er stationært IKT-udstyr. 2. Der er en eller flere skærmterminaler.
Procedure	1. Kontrollér, at mindst én af hver skærmtypen er placeret således, at informationen på skærmen kan læses fra et punkt 1 015 mm (40 tommer) over midten af gulvet i betjeningsområdet.
Resultat	Godkendt: Kontrol 1 er sand Ikke godkendt: Kontrol 1 er falsk Ikke anvendelig: Forudsætning 1 eller 2 er ikke til stede.

C.8.3.6 Installationsvejledning

Type vurdering	Inspektion og måling
Forudsætninger	1. IKT-løsningen er stationært IKT-udstyr.
Procedure	1. Kontrollér, at installationsvejledningen er tilgængelig. 2. Kontrollér, at vejledningen angiver, hvordan IKT-løsningen skal installeres, på en måde som sikrer, at dimensionerne af det installerede IKT-udstyr er i overensstemmelse med 8.3.2 til 8.3.4. 3. Kontrollér, at disse vejledninger fortæller, at installatørerne også bør tage hensyn til gældende krav til tilgængelighed af det byggede miljø, da de gælder for installationen af IKT-udstyret.
Resultat	Godkendt: Kontrol 1, 2 og 3 er sande Ikke godkendt: Kontrol 1 eller 2 eller 3 er falsk Ikke anvendelig: Forudsætning 1 er ikke til stede.

C.8.4 Mekaniske betjeningsdele

C.8.4.1 Nummertaster

Type vurdering	Inspektion
Forudsætninger	1. IKT-løsningen har fysiske nummertaster, som er arrangeret i et telefontastaturlayout med 12 taster.
Procedure	1. Kontrollér, at tasten 5 adskiller sig taktilt fra de andre taster på tastaturet.
Resultat	Godkendt: Kontrol 1 er sand Ikke godkendt: Kontrol 1 er falsk Ikke anvendelig: Forudsætning 1 er ikke til stede.

C.8.4.2 Betjening af mekaniske dele

C.8.4.2.1 Betjeningsmåder til mekaniske dele

Type vurdering	Inspektion
Forudsætninger	1. IKT-løsningen har betjeningsdele, der kræver, at man griber eller klemmer om dem, eller at man skal vride håndleddet for at betjene dem.
Procedure	1. Kontrollér, at der er en alternativ tilgængelig betjeningsmåde, som ikke kræver disse handlinger.
Resultat	Godkendt: Kontrol 1 er sand Ikke godkendt: Kontrol 1 er falsk Ikke anvendelig: Forudsætning 1 er ikke til stede.

C.8.4.2.2 Kraft til betjening af mekaniske dele

Type vurdering	Inspektion og måling
Forudsætninger	1. IKT-løsningen har en kontrol, som kræver en kraft på mere end 22,2 N for at betjene den.
Procedure	1. Kontrollér, at der findes en alternativ tilgængelig betjeningsmåde, som kræver en kraft på mindre end eller lig med 22,2 N.
Resultat	Godkendt: Kontrol 1 er sand Ikke godkendt: Kontrol 1 er falsk Ikke anvendelig: Forudsætning 1 er ikke til stede.

C.8.4.3 Nøgler, billetter og rejsekort

Type vurdering	Inspektion og måling
Forudsætninger	1. IKT-løsningen udsteder nøgler, billetter eller rejsekort og deres retning er vigtig for den videre brug.
Procedure	1. Kontrollér, at nøgler, billetter eller rejsekort har en retning, som kan skelnes taktilt.
Resultat	Godkendt: Kontrol 1 er sand Ikke godkendt: Kontrol 1 er falsk Ikke anvendelig: Forudsætning 1 er ikke til stede.

C.8.5 Taktil indikation af talebaseret anvendelsesmåde

Type vurdering	Inspektion og måling
Forudsætninger	1. IKT-løsningen er designet til fælles brug. 2. Taleoutput er tilgængeligt.
Procedure	1. Kontrollér, at der er en taktil indikation af betjeningsmåden, der aktiverer talefunktionen.
Resultat	Godkendt: Kontrol 1 er sand Ikke godkendt: Kontrol 1 er falsk Ikke anvendelig: Forudsætning 1 eller 2 er ikke til stede.

C.9 Web**C.9.0 Generelt (informativt)**

9.0 er kun informativt og indeholder ingen krav, der kræver test.

C.9.1 Opfattelig**C.9.1.1 Tekstbaserede alternativer****C.9.1.1.1 Ikke-tekstbaseret indhold**

Type vurdering	Inspektion
Forudsætninger	1. IKT-løsningen er en webside.
Procedure	1. Kontrollér, at websiden opfylder succeskriterie 1.1.1 Ikke-tekstbaseret indhold i WCAG 2.1 .
Resultat	Godkendt: Kontrol 1 er sand Ikke godkendt: Kontrol 1 er falsk Ikke anvendelig: Forudsætning 1 er ikke til stede, eller websiden omfatter ikke indhold, som er relevant i forhold til succeskriterie 1.1.1 Ikke-tekstbaseret indhold i WCAG 2.1

DS/EN 301549:2021 (DA)
EN 301549:2021

C.9.1.2 Tidsafhængige medier

C.9.1.2.1 Rent lydindhold og rent videoindhold (forudindspillet)

Type vurdering	Inspektion
Forudsætninger	1. IKT-løsningen er en webside.
Procedure	1. Kontrollér, at websiden opfylder succeskriterie 1.2.1 Rent lydindhold (audio only) og rent videoindhold (video only) (forudindspillet) i WCAG 2.1.
Resultat	Godkendt: Kontrol 1 er sand Ikke godkendt: Kontrol 1 er falsk Ikke anvendelig: Forudsætning 1 er ikke til stede, eller websiden omfatter ikke indhold, som er relevant i forhold til succeskriterie 1.2.1 Rent lydindhold (audio only) og rent videoindhold (video only) (forudindspillet) i WCAG 2.1.

C.9.1.2.2 Tekstning (forudindspillet)

Type vurdering	Inspektion
Forudsætninger	1. IKT-løsningen er en webside.
Procedure	1. Kontrollér, at websiden opfylder 1.2.2 Tekstning (forudindspillet) WCAG 2.1.
Resultat	Godkendt: Kontrol 1 er sand Ikke godkendt: Kontrol 1 er falsk Ikke anvendelig: Forudsætning 1 er ikke til stede, eller websiden omfatter ikke indhold, som er relevant i forhold til succeskriterie 1.2.2 Tekstning (forudindspillet) i WCAG 2.1.

C.9.1.2.3 Synstolkning eller mediealternativ (forudindspillet)

Type vurdering	Inspektion
Forudsætninger	1. IKT-løsningen er en webside.
Procedure	1. Kontrollér, at websiden opfylder succeskriterie 1.2.3 Synstolkning eller mediealternativ (forudindspillet) i WCAG 2.1.
Resultat	Godkendt: Kontrol 1 er sand Ikke godkendt: Kontrol 1 er falsk Ikke anvendelig: Forudsætning 1 er ikke til stede, eller websiden omfatter ikke indhold, som er relevant i forhold til succeskriterie 1.2.3 Synstolkning eller mediealternativ (forudindspillet) i WCAG 2.1.

C.9.1.2.4 Tekstning (direkte)

Type vurdering	Inspektion
Forudsætninger	1. IKT-løsningen er en webside.
Procedure	1. Kontrollér, at websiden opfylder succeskriterie 1.2.4 Tekstning (direkte) i WCAG 2.1.
Resultat	Godkendt: Kontrol 1 er sand Ikke godkendt: Kontrol 1 er falsk Ikke anvendelig: Forudsætning 1 er ikke til stede, eller websiden omfatter ikke indhold, som er relevant i forhold til succeskriterie 1.2.4 Tekstning (direkte) i WCAG 2.1.

C.9.1.2.5 Synstolkning (forudindspillet)

Type vurdering	Inspektion
Forudsætninger	1. IKT-løsningen er en webside.
Procedure	1. Kontrollér, at websiden opfylder succeskriterie 1.2.5 Synstolkning (forudindspillet) i WCAG 2.1.
Resultat	Godkendt: Kontrol 1 er sand Ikke godkendt: Kontrol 1 er falsk Ikke anvendelig: Forudsætning 1 er ikke til stede, eller websiden omfatter ikke indhold, som er relevant i forhold til succeskriterie 1.2.5 Synstolkning (forudindspillet) i WCAG 2.1.

C.9.1.3 Tilpasset**C.9.1.3.1 Information og relationer**

Type vurdering	Inspektion
Forudsætninger	1. IKT-løsningen er en webside.
Procedure	1. Kontrollér, at websiden opfylder succeskriterie 1.3.1 Information og relationer i WCAG 2.1.
Resultat	Godkendt: Kontrol 1 er sand Ikke godkendt: Kontrol 1 er falsk Ikke anvendelig: Forudsætning 1 er ikke til stede, eller websiden omfatter ikke indhold, som er relevant i forhold til succeskriterie 1.3.1 Information og relationer i WCAG 2.1.

C.9.1.3.2 Meningsfuld rækkefølge

Type vurdering	Inspektion
Forudsætninger	1. IKT-løsningen er en webside.
Procedure	1. Kontrollér, at websiden opfylder succeskriterie 1.3.2 Meningsfuld rækkefølge i WCAG 2.1.
Resultat	Godkendt: Kontrol 1 er sand Ikke godkendt: Kontrol 1 er falsk Ikke anvendelig: Forudsætning 1 er ikke til stede, eller websiden omfatter ikke indhold, som er relevant i forhold til succeskriterie 1.3.2 Meningsfuld rækkefølge i WCAG 2.1.

C.9.1.3.3 Sensoriske egenskaber

Type vurdering	Inspektion
Forudsætninger	1. IKT-løsningen er en webside.
Procedure	1. Kontrollér, at websiden opfylder succeskriterie 1.3.3 Sensoriske egenskaber i WCAG 2.1.
Resultat	Godkendt: Kontrol 1 er sand Ikke godkendt: Kontrol 1 er falsk Ikke anvendelig: Forudsætning 1 er ikke til stede, eller websiden omfatter ikke indhold, som er relevant i forhold til succeskriterie 1.3.3 Sensoriske egenskaber i WCAG 2.1.

DS/EN 301549:2021 (DA)
EN 301549:2021

C.9.1.3.4 Retning

Type vurdering	Inspektion
Forudsætninger	1. IKT-løsningen er en webside.
Procedure	1. Kontrollér, at websiden opfylder succeskriterie 1.3.4 Retning i WCAG 2.1.
Resultat	Godkendt: Kontrol 1 er sand Ikke godkendt: Kontrol 1 er falsk Ikke anvendelig: Forudsætning 1 er ikke til stede, eller websiden omfatter ikke indhold, som er relevant i forhold til succeskriterie 1.3.4 Retning i WCAG 2.1.

C.9.1.3.5 Identifikation af inputformål

Type vurdering	Inspektion
Forudsætninger	1. IKT-løsningen er en webside.
Procedure	1. Kontrollér, at websiden opfylder succeskriterie 1.3.5 Identifikation af inputformål i WCAG 2.1.
Resultat	Godkendt: Kontrol 1 er sand Ikke godkendt: Kontrol 1 er falsk Ikke anvendelig: Forudsætning 1 er ikke til stede, eller websiden omfatter ikke indhold, som er relevant i forhold til succeskriterie 1.3.5 Identifikation af inputformål i WCAG 2.1.

C.9.1.4 Skelnelig

C.9.1.4.1 Anvendelse af farve

Type vurdering	Inspektion
Forudsætninger	1. IKT-løsningen er en webside.
Procedure	1. Kontrollér, at websiden opfylder succeskriterie 1.4.1 Anvendelse af farve i WCAG 2.1.
Resultat	Godkendt: Kontrol 1 er sand Ikke godkendt: Kontrol 1 er falsk Ikke anvendelig: Forudsætning 1 er ikke til stede, eller websiden omfatter ikke indhold, som er relevant i forhold til succeskriterie 1.4.1 Anvendelse af farve i WCAG 2.1.

C.9.1.4.2 Kontrol af lyd

Type vurdering	Inspektion
Forudsætninger	1. IKT-løsningen er en webside.
Procedure	1. Kontrollér, at websiden opfylder succeskriterie 1.4.2 Kontrol af lyd i WCAG 2.1.
Resultat	Godkendt: Kontrol 1 er sand Ikke godkendt: Kontrol 1 er falsk Ikke anvendelig: Forudsætning 1 er ikke til stede, eller websiden omfatter ikke indhold, som er relevant i forhold til succeskriterie 1.4.2 Kontrol af lyd i WCAG 2.1.

C.9.1.4.3 Kontrast (minimum)

Type vurdering	Inspektion
Forudsætninger	1. IKT-løsningen er en webside.
Procedure	1. Kontrollér, at websiden opfylder succeskriterie 1.4.3 Kontrast (minimum) i WCAG 2.1.
Resultat	Godkendt: Kontrol 1 er sand Ikke godkendt: Kontrol 1 er falsk Ikke anvendelig: Forudsætning 1 er ikke til stede, eller websiden omfatter ikke indhold, som er relevant i forhold til succeskriterie 1.4.3 Kontrast (minimum) i WCAG 2.1.

C.9.1.4.4 Ændring af tekststørrelse

Type vurdering	Inspektion
Forudsætninger	1. IKT-løsningen er en webside.
Procedure	1. Kontrollér, at websiden opfylder succeskriterie 1.4.4 Ændring af tekststørrelse i WCAG 2.1.
Resultat	Godkendt: Kontrol 1 er sand Ikke godkendt: Kontrol 1 er falsk Ikke anvendelig: Forudsætning 1 er ikke til stede, eller websiden omfatter ikke indhold, som er relevant i forhold til succeskriterie 1.4.4 Ændring af tekststørrelse i WCAG 2.1.

C.9.1.4.5 Billeder af tekst

Type vurdering	Inspektion
Forudsætninger	1. IKT-løsningen er en webside.
Procedure	1. Kontrollér, at websiden opfylder succeskriterie 1.4.5 Billeder af tekst i WCAG 2.1.
Resultat	Godkendt: Kontrol 1 er sand Ikke godkendt: Kontrol 1 er falsk Ikke anvendelig: Forudsætning 1 er ikke til stede, eller websiden omfatter ikke indhold, som er relevant i forhold til succeskriterie 1.4.5 Billeder af tekst i WCAG 2.1.

C.9.1.4.6 Tomt**C.9.1.4.7 Tomt****C.9.1.4.8 Tomt****C.9.1.4.9 Tomt****C.9.1.4.10 Ombrydningsvisning**

Type vurdering	Inspektion
Forudsætninger	1. IKT-løsningen er en webside.
Procedure	1. Kontrollér, at websiden opfylder succeskriterie 1.4.10 Ombrydningsvisning i WCAG 2.1.
Resultat	Godkendt: Kontrol 1 er sand Ikke godkendt: Kontrol 1 er falsk Ikke anvendelig: Forudsætning 1 er ikke til stede, eller websiden omfatter ikke indhold, som er relevant i forhold til succeskriterie 1.4.10 Ombrydningsvisning i WCAG 2.1.

C.9.1.4.11 Kontrast for ikke-tekstbaseret indhold

Type vurdering	Inspektion
Forudsætninger	1. IKT-løsningen er en webside.
Procedure	1. Kontrollér, at websiden opfylder succeskriterie 1.4.11 Kontrast for ikke-tekstbaseret indhold i WCAG 2.1.
Resultat	Godkendt: Kontrol 1 er sand Ikke godkendt: Kontrol 1 er falsk Ikke anvendelig: Forudsætning 1 er ikke til stede, eller websiden omfatter ikke indhold, som er relevant i forhold til succeskriterie 1.4.11 Kontrast for ikke-tekstbaseret indhold i WCAG 2.1

DS/EN 301549:2021 (DA)
EN 301549:2021

C.9.1.4.12 Tekstafstand

Type vurdering	Inspektion
Forudsætninger	1. IKT-løsningen er en webside.
Procedure	1. Kontrollér, at websiden opfylder succeskriterie 1.4.12 Tekstafstand i WCAG 2.1.
Resultat	Godkendt: Kontrol 1 er sand Ikke godkendt: Kontrol 1 er falsk Ikke anvendelig: Forudsætning 1 er ikke til stede, eller websiden omfatter ikke indhold, som er relevant i forhold til succeskriterie 1.4.12 Tekstafstand i WCAG 2.1.

C.9.1.4.13 Indhold ved svævepegning (hover) eller fokus

Type vurdering	Inspektion
Forudsætninger	1. IKT-løsningen er en webside.
Procedure	1. Kontrollér, at websiden opfylder succeskriterie 1.4.13 Indhold ved svævepegning (hover) eller fokus i WCAG 2.1.
Resultat	Godkendt: Kontrol 1 er sand Ikke godkendt: Kontrol 1 er falsk Ikke anvendelig: Forudsætning 1 er ikke til stede, eller websiden omfatter ikke indhold, som er relevant i forhold til succeskriterie 1.4.13 Indhold ved svævepegning (hover) eller fokus i WCAG 2.1.

C.9.2 Anvendelig

C.9.2.1 Tilgængelig via tastatur

C.9.2.1.1 Tastatur

Type vurdering	Inspektion
Forudsætninger	1. IKT-løsningen er en webside.
Procedure	1. Kontrollér, at websiden opfylder succeskriterie 2.1.1 Tastatur i WCAG 2.1.
Resultat	Godkendt: Kontrol 1 er sand Ikke godkendt: Kontrol 1 er falsk Ikke anvendelig: Forudsætning 1 er ikke til stede, eller websiden omfatter ikke indhold, som er relevant i forhold til succeskriterie 2.1.1 Tastatur i WCAG 2.1.

C.9.2.1.2 Ingen tastaturfælde

Type vurdering	Inspektion
Forudsætninger	1. IKT-løsningen er en webside.
Procedure	1. Kontrollér, at websiden opfylder succeskriterie 2.1.2 Ingen tastaturfælde i WCAG 2.1.
Resultat	Godkendt: Kontrol 1 er sand Ikke godkendt: Kontrol 1 er falsk Ikke anvendelig: Forudsætning 1 er ikke til stede, eller websiden omfatter ikke indhold, som er relevant i forhold til succeskriterie 2.1.2 Ingen tastaturfælde i WCAG 2.1.

C.9.2.1.3 Tomt**C.9.2.1.4 Genvejstaster**

Type vurdering	Inspektion
Forudsætninger	1. IKT-løsningen er en webside.
Procedure	1. Kontrollér, at websiden opfylder succeskriterie 2.1.4 Genvejstaster i WCAG 2.1.
Resultat	Godkendt: Kontrol 1 er sand Ikke godkendt: Kontrol 1 er falsk Ikke anvendelig: Forudsætning 1 er ikke til stede, eller websiden omfatter ikke indhold, som er relevant i forhold til succeskriterie 2.1.4 Genvejstaster i WCAG 2.1.

C.9.2.2 Passende tid**C.9.2.2.1 Justerbar tidsbegrænsning (timing)**

Type vurdering	Inspektion
Forudsætninger	1. IKT-løsningen er en webside.
Procedure	1. Kontrollér, at websiden opfylder succeskriterie 2.2.1 Justerbar tidsbegrænsning (timing) i WCAG 2.1.
Resultat	Godkendt: Kontrol 1 er sand Ikke godkendt: Kontrol 1 er falsk Ikke anvendelig: Forudsætning 1 er ikke til stede, eller websiden omfatter ikke indhold, som er relevant i forhold til succeskriterie 2.2.1 Justerbar tidsbegrænsning (timing) i WCAG 2.1.

C.9.2.2.2 Pause, stop, skjul

Type vurdering	Inspektion
Forudsætninger	1. IKT-løsningen er en webside.
Procedure	1. Kontrollér, at websiden opfylder succeskriterie 2.2.2 Pause, stop, skjul i WCAG 2.1.
Resultat	Godkendt: Kontrol 1 er sand Ikke godkendt: Kontrol 1 er falsk Ikke anvendelig: Forudsætning 1 er ikke til stede, eller websiden omfatter ikke indhold, som er relevant i forhold til succeskriterie 2.2.2 Pause, stop, skjul i WCAG 2.1.

C.9.2.3 Anfald og fysiske reaktioner**C.9.2.3.1 Grænseværdi på tre glimt eller derunder**

Type vurdering	Inspektion
Forudsætninger	1. IKT-løsningen er en webside.
Procedure	1. Kontrollér, at websiden opfylder succeskriterie 2.3.1 Grænseværdi på tre glimt eller derunder i WCAG 2.1.
Resultat	Godkendt: Kontrol 1 er sand Ikke godkendt: Kontrol 1 er falsk Ikke anvendelig: Forudsætning 1 er ikke til stede, eller websiden omfatter ikke indhold, som er relevant i forhold til succeskriterie 2.3.1 Grænseværdi på tre glimt eller derunder i WCAG 2.1.

DS/EN 301549:2021 (DA)
EN 301549:2021

C.9.2.4 Navigerbar

C.9.2.4.1 Spring over blokke

Type vurdering	Inspektion
Forudsætninger	1. IKT-løsningen er en webside.
Procedure	1. Kontrollér, at websiden opfylder succeskriterie 2.4.1 Spring over blokke i WCAG 2.1.
Resultat	Godkendt: Kontrol 1 er sand Ikke godkendt: Kontrol 1 er falsk Ikke anvendelig: Forudsætning 1 er ikke til stede, eller websiden omfatter ikke indhold, som er relevant i forhold til succeskriterie 2.4.1 Spring over blokke i WCAG 2.1.

C.9.2.4.2 Sidetitler

Type vurdering	Inspektion
Forudsætninger	1. IKT-løsningen er en webside.
Procedure	1. Kontrollér, at websiden opfylder succeskriterie 2.4.2 Sider har titler i WCAG 2.1.
Resultat	Godkendt: Kontrol 1 er sand Ikke godkendt: Kontrol 1 er falsk Ikke anvendelig: Forudsætning 1 er ikke til stede, eller websiden omfatter ikke indhold, som er relevant i forhold til succeskriterie 2.4.2 Sider har titler i WCAG 2.1.

C.9.2.4.3 Fokusrækkefølge

Type vurdering	Inspektion
Forudsætninger	1. IKT-løsningen er en webside.
Procedure	1. Kontrollér, at websiden opfylder succeskriterie 2.4.3 Fokusrækkefølge i WCAG 2.1.
Resultat	Godkendt: Kontrol 1 er sand Ikke godkendt: Kontrol 1 er falsk Ikke anvendelig: Forudsætning 1 er ikke til stede, eller websiden omfatter ikke indhold, som er relevant i forhold til succeskriterie 2.4.3 Fokusrækkefølge i WCAG 2.1.

C.9.2.4.4 Formål med links (i kontekst)

Type vurdering	Inspektion
Forudsætninger	1. IKT-løsningen er en webside.
Procedure	1. Kontrollér, at websiden opfylder succeskriterie 2.4.4 Formål med links (i kontekst) i WCAG 2.1.
Resultat	Godkendt: Kontrol 1 er sand Ikke godkendt: Kontrol 1 er falsk Ikke anvendelig: Forudsætning 1 er ikke til stede, eller websiden omfatter ikke indhold, som er relevant i forhold til succeskriterie 2.4.4 Formål med links (i kontekst) i WCAG 2.1.

C.9.2.4.5 Flere måder

Type vurdering	Inspektion
Forudsætninger	1. IKT-løsningen er en webside.
Procedure	1. Kontrollér, at websiden opfylder succeskriterie 2.4.5 Flere måder i WCAG 2.1.
Resultat	Godkendt: Kontrol 1 er sand Ikke godkendt: Kontrol 1 er falsk Ikke anvendelig: Forudsætning 1 er ikke til stede, eller websiden omfatter ikke indhold, som er relevant i forhold til succeskriterie 2.4.5 Flere måder i WCAG 2.1.

C.9.2.4.6 Overskrifter og etiketter

Type vurdering	Inspektion
Forudsætninger	1. IKT-løsningen er en webside.
Procedure	1. Kontrollér, at websiden opfylder succeskriterie 2.4.6 Overskrifter og etiketter i WCAG 2.1.
Resultat	Godkendt: Kontrol 1 er sand Ikke godkendt: Kontrol 1 er falsk Ikke anvendelig: Forudsætning 1 er ikke til stede, eller websiden omfatter ikke indhold, som er relevant i forhold til succeskriterie 2.4.6 Overskrifter og etiketter i WCAG 2.1.

C.9.2.4.7 Synligt fokus

Type vurdering	Inspektion
Forudsætninger	1. IKT-løsningen er en webside.
Procedure	1. Kontrollér, at websiden opfylder succeskriterie 2.4.7 Synligt fokus i WCAG 2.1.
Resultat	Godkendt: Kontrol 1 er sand Ikke godkendt: Kontrol 1 er falsk Ikke anvendelig: Forudsætning 1 er ikke til stede, eller websiden omfatter ikke indhold, som er relevant i forhold til succeskriterie 2.4.7 Synligt fokus i WCAG 2.1.

C.9.2.5 Inputmetoder**C.9.2.5.1 Pegebevægelser**

Type vurdering	Inspektion
Forudsætninger	1. IKT-løsningen er en webside.
Procedure	1. Kontrollér, at websiden opfylder succeskriterie 2.5.1 Pegebevægelser i WCAG 2.1.
Resultat	Godkendt: Kontrol 1 er sand Ikke godkendt: Kontrol 1 er falsk Ikke anvendelig: Forudsætning 1 er ikke til stede, eller websiden omfatter ikke indhold, som er relevant i forhold til succeskriterie 2.5.1 Pegebevægelser i WCAG 2.1.

C.9.2.5.2 Pegeannullering

Type vurdering	Inspektion
Forudsætninger	1. IKT-løsningen er en webside.
Procedure	1. Kontrollér, at websiden opfylder succeskriterie 2.5.2 Pegeannullering i WCAG 2.1.
Resultat	Godkendt: Kontrol 1 er sand Ikke godkendt: Kontrol 1 er falsk Ikke anvendelig: Forudsætning 1 er ikke til stede, eller websiden omfatter ikke indhold, som er relevant i forhold til succeskriterie 2.5.2 Pegeannullering i WCAG 2.1.

C.9.2.5.3 Etiket i navn

Type vurdering	Inspektion
Forudsætninger	1. IKT-løsningen er en webside.
Procedure	1. Kontrollér, at websiden opfylder succeskriterie 2.5.3 Etiket i navn i WCAG 2.1.
Resultat	Godkendt: Kontrol 1 er sand Ikke godkendt: Kontrol 1 er falsk Ikke anvendelig: Forudsætning 1 er ikke til stede, eller websiden omfatter ikke indhold, som er relevant i forhold til succeskriterie 2.5.3 Etiket i navn i WCAG 2.1.

DS/EN 301549:2021 (DA)
EN 301549:2021

C.9.2.5.4 Betjening via bevægelse

Type vurdering	Inspektion
Forudsætninger	1. IKT-løsningen er en webside.
Procedure	1. Kontrollér, at websiden opfylder succeskriterie 2.5.4 Betjening via bevægelse i WCAG 2.1.
Resultat	Godkendt: Kontrol 1 er sand Ikke godkendt: Kontrol 1 er falsk Ikke anvendelig: Forudsætning 1 er ikke til stede, eller websiden omfatter ikke indhold, som er relevant i forhold til succeskriterie 2.5.4 Betjening via bevægelse i WCAG 2.1.

C.9.3 Forståelig

C.9.3.1 Læselig

C.9.3.1.1 Sprog på siden

Type vurdering	Inspektion
Forudsætninger	1. IKT-løsningen er en webside.
Procedure	1. Kontrollér, at websiden opfylder succeskriterie 3.1.1 Sprog på siden i WCAG 2.1.
Resultat	Godkendt: Kontrol 1 er sand Ikke godkendt: Kontrol 1 er falsk Ikke anvendelig: Forudsætning 1 er ikke til stede, eller websiden omfatter ikke indhold, som er relevant i forhold til succeskriterie 3.1.1 Sprog på siden i WCAG 2.1.

C.9.3.1.2 Sprog, der anvendes til dele af indholdet

Type vurdering	Inspektion
Forudsætninger	1. IKT-løsningen er en webside.
Procedure	1. Kontrollér, at websiden opfylder succeskriterie 3.1.2 Sprog, der anvendes til dele af indholdet i WCAG 2.1.
Resultat	Godkendt: Kontrol 1 er sand Ikke godkendt: Kontrol 1 er falsk Ikke anvendelig: Forudsætning 1 er ikke til stede, eller websiden omfatter ikke indhold, som er relevant i forhold til succeskriterie 3.1.2 Sprog, der anvendes til dele af indholdet i WCAG 2.1.

C.9.3.2 Forudsigelig

C.9.3.2.1 I fokus

Type vurdering	Inspektion
Forudsætninger	1. IKT-løsningen er en webside.
Procedure	1. Kontrollér, at websiden opfylder succeskriterie 3.2.1 I fokus i WCAG 2.1.
Resultat	Godkendt: Kontrol 1 er sand Ikke godkendt: Kontrol 1 er falsk Ikke anvendelig: Forudsætning 1 er ikke til stede, eller websiden omfatter ikke indhold, som er relevant i forhold til succeskriterie 3.2.1 I fokus i WCAG 2.1.

C.9.3.2.2 Ved input

Type vurdering	Inspektion
Forudsætninger	1. IKT-løsningen er en webside.
Procedure	1. Kontrollér, at websiden opfylder succeskriterie 3.2.2 Ved input i WCAG 2.1 .
Resultat	Godkendt: Kontrol 1 er sand Ikke godkendt: Kontrol 1 er falsk Ikke anvendelig: Forudsætning 1 er ikke til stede, eller websiden omfatter ikke indhold, som er relevant i forhold til succeskriterie 3.2.2 Ved input i WCAG 2.1.

C.9.3.2.3 Konsekvent navigation

Type vurdering	Inspektion
Forudsætninger	1. IKT-løsningen er en webside.
Procedure	1. Kontrollér, at websiden opfylder succeskriterie 3.2.3 Konsekvent navigation i WCAG 2.1 .
Resultat	Godkendt: Kontrol 1 er sand Ikke godkendt: Kontrol 1 er falsk Ikke anvendelig: Forudsætning 1 er ikke til stede, eller websiden omfatter ikke indhold, som er relevant i forhold til succeskriterie 3.2.3 Konsekvent navigation i WCAG 2.1.

C.9.3.2.4 Konsekvent identifikation

Type vurdering	Inspektion
Forudsætninger	1. IKT-løsningen er en webside.
Procedure	1. Kontrollér, at websiden opfylder succeskriterie 3.2.4 Konsekvent identifikation i WCAG 2.1 .
Resultat	Godkendt: Kontrol 1 er sand Ikke godkendt: Kontrol 1 er falsk Ikke anvendelig: Forudsætning 1 er ikke til stede, eller websiden omfatter ikke indhold, som er relevant i forhold til succeskriterie 3.2.4 Konsekvent identifikation i WCAG 2.1.

C.9.3.3 Inpuhjælp**C.9.3.3.1 Identifikation af fejl**

Type vurdering	Inspektion
Forudsætninger	1. IKT-løsningen er en webside.
Procedure	1. Kontrollér, at websiden opfylder succeskriterie 3.3.1 Identifikation af fejl i WCAG 2.1 .
Resultat	Godkendt: Kontrol 1 er sand Ikke godkendt: Kontrol 1 er falsk Ikke anvendelig: Forudsætning 1 er ikke til stede, eller websiden omfatter ikke indhold, som er relevant i forhold til succeskriterie 3.3.1 Identifikation af fejl i WCAG 2.1.

DS/EN 301549:2021 (DA)
EN 301549:2021

C.9.3.3.2 Etiketter eller instruktioner

Type vurdering	Inspektion
Forudsætninger	1. IKT-løsningen er en webside.
Procedure	1. Kontrollér, at websiden opfylder succeskriterie 3.3.2 Etiketter eller instruktioner i WCAG 2.1.
Resultat	Godkendt: Kontrol 1 er sand Ikke godkendt: Kontrol 1 er falsk Ikke anvendelig: Forudsætning 1 er ikke til stede, eller websiden omfatter ikke indhold, som er relevant i forhold til succeskriterie 3.3.2 Etiketter eller instruktioner i WCAG 2.1.

C.9.3.3.3 Fejlforslag

Type vurdering	Inspektion
Forudsætninger	1. IKT-løsningen er en webside.
Procedure	1. Kontrollér, at websiden opfylder succeskriterie 3.3.3 Fejlforslag i WCAG 2.1.
Resultat	Godkendt: Kontrol 1 er sand Ikke godkendt: Kontrol 1 er falsk Ikke anvendelig: Forudsætning 1 er ikke til stede, eller websiden omfatter ikke indhold, som er relevant i forhold til succeskriterie 3.3.3 Fejlforslag i WCAG 2.1.

C.9.3.3.4 Forhindring af fejl (juridisk, økonomisk, data)

Type vurdering	Inspektion
Forudsætninger	1. IKT-løsningen er en webside.
Procedure	1. Kontrollér, at websiden opfylder succeskriterie 3.3.4 Forhindring af fejl (juridisk, økonomisk, data) i WCAG 2.1.
Resultat	Godkendt: Kontrol 1 er sand Ikke godkendt: Kontrol 1 er falsk Ikke anvendelig: Forudsætning 1 er ikke til stede, eller websiden omfatter ikke indhold, som er relevant i forhold til succeskriterie 3.3.4 Forhindring af fejl (juridisk, økonomisk, data) i WCAG 2.1.

C.9.4 Robust

C.9.4.1 Kompatibel

C.9.4.1.1 Parsing

Type vurdering	Inspektion
Forudsætninger	1. IKT-løsningen er en webside.
Procedure	1. Kontrollér, at websiden opfylder succeskriterie 4.1.1 Parsing i WCAG 2.1.
Resultat	Godkendt: Kontrol 1 er sand Ikke godkendt: Kontrol 1 er falsk Ikke anvendelig: Forudsætning 1 er ikke til stede, eller websiden omfatter ikke indhold, som er relevant i forhold til succeskriterie 4.1.1 Parsing i WCAG 2.1.

C.9.4.1.2 Navn, rolle, værdi

Type vurdering	Inspektion
Forudsætninger	1. IKT-løsningen er en webside.
Procedure	1. Kontrollér, at websiden opfylder succeskriterie 4.1.2 Navn, rolle, værdi i WCAG 2.1 .
Resultat	Godkendt: Kontrol 1 er sand Ikke godkendt: Kontrol 1 er falsk Ikke anvendelig: Forudsætning 1 er ikke til stede, eller websiden omfatter ikke indhold, som er relevant i forhold til succeskriterie 4.1.2 Navn, rolle, værdi i WCAG 2.1.

C.9.4.1.3 Statusmeddelelser

Type vurdering	Inspektion
Forudsætninger	1. IKT-løsningen er en webside.
Procedure	1. Kontrollér, at websiden opfylder succeskriterie 4.1.3 Statusbeskeder i WCAG 2.1 .
Resultat	Godkendt: Kontrol 1 er sand Ikke godkendt: Kontrol 1 er falsk Ikke anvendelig: Forudsætning 1 er ikke til stede, eller websiden omfatter ikke indhold, som er relevant i forhold til succeskriterie 4.1.3 Statusmeddelelser i WCAG 2.1.

C.9.5 Succeskriterier på niveau AAA i WCAG 2.1 (informativt)

9.5 er kun informativt og indeholder ingen krav, der kræver test.

C.9.6 WCAG 2.1-overensstemmelseskrav

Type vurdering	Inspektion
Forudsætninger	1. IKT-løsningen er en webside.
Procedure	1. Kontrollér, at websiden opfylder WCAG 2.1 [5]-overensstemmelseskrav"1: Overensstemmelsesniveau" AA. 2. Kontrollér, at websiden opfylder WCAG 2.1 [5]-overensstemmelseskrav"2: Hele sider". 3. Kontrollér, at websiden opfylder WCAG 2.1 [5]-overensstemmelseskrav"3: Afsluttede processer". 4. Kontrollér, at websiden opfylder WCAG 2.1 [5]-overensstemmelseskrav"4: Kun anvendelse af teknologier, der er tilgængelighedsunderstøttede". 5. Kontrollér, at websiden opfylder WCAG 2.1 [5]-overensstemmelseskrav"5: Non-interferens".
Resultat	Godkendt: Alle kontroller er sande Ikke godkendt: Alle kontroller er falske Ikke anvendelig: Forudsætning 1 er ikke til stede.

C.10 Ikke-webbaserede dokumenter**C.10.0 Generelt (informativt)**

10.0 er kun vejledende og indeholder ingen krav, der kræver test.

C.10.1 Opfattelig**C.10.1.1 Tekstbaserede alternativer**

DS/EN 301549:2021 (DA)
EN 301549:2021

C.10.1.1.1 Ikke-tekstbaseret indhold

Type vurdering	Inspektion
Forudsætninger	1. IKT-løsningen er et ikke-webbaseret dokument.
Procedure	1. Kontrollér, at dokumentet opfylder succeskriterie 1.1.1 Ikke-tekstbaseret indhold i WCAG 2.1.
Resultat	Godkendt: Kontrol 1 er sand Ikke godkendt: Kontrol 1 er falsk Ikke anvendelig: Forudsætning 1 er ikke til stede, eller det ikke-webbaserede dokument omfatter ikke indhold, som er relevant i forhold til succeskriterie 1.1.1 Ikke-tekstbaseret indhold i WCAG 2.1

C.10.1.2 Tidsafhængige medier

C.10.1.2.1 Rent lydindhold og rent videoindhold (forudindspillet)

Type vurdering	Inspektion
Forudsætninger	1. IKT-løsningen er et ikke-webbaseret dokument.
Procedure	1. Kontrollér, at dokumentet opfylder succeskriterie 1.2.1 Rent lydindhold (audio only) og rent videoindhold (video only) (forudindspillet) i WCAG 2.1.
Resultat	Godkendt: Kontrol 1 er sand Ikke godkendt: Kontrol 1 er falsk Ikke anvendelig: Forudsætning 1 er ikke til stede, eller det ikke-webbaserede dokument omfatter ikke indhold, som er relevant i forhold til succeskriterie 1.2.1 Rent lydindhold (audio only) og rent videoindhold (video only) (forudindspillet) i WCAG 2.1.

C.10.1.2.2 Tekstning (forudindspillet)

Type vurdering	Inspektion
Forudsætninger	1. IKT-løsningen er et ikke-webbaseret dokument.
Procedure	1. Kontrollér, at dokumentet opfylder succeskriterie 1.2.2 Tekstning (forudindspillet) WCAG 2.1.
Resultat	Godkendt: Kontrol 1 er sand Ikke godkendt: Kontrol 1 er falsk Ikke anvendelig: Forudsætning 1 er ikke til stede, eller det ikke-webbaserede dokument omfatter ikke indhold, som er relevant i forhold til succeskriterie 1.2.2 Tekstning (forudindspillet) i WCAG 2.1.

C.10.1.2.3 Synstolkning eller mediealternativ (forudindspillet)

Type vurdering	Inspektion
Forudsætninger	1. IKT-løsningen er et ikke-webbaseret dokument.
Procedure	1. Kontrollér, at dokumentet opfylder succeskriterie 1.2.3 Synstolkning eller mediealternativ (forudindspillet) i WCAG 2.1.
Resultat	Godkendt: Kontrol 1 er sand Ikke godkendt: Kontrol 1 er falsk Ikke anvendelig: Forudsætning 1 er ikke til stede, eller det ikke-webbaserede dokument omfatter ikke indhold, som er relevant i forhold til succeskriterie 1.2.3 Synstolkning eller mediealternativ (forudindspillet) i WCAG 2.1.

C.10.1.2.4 Tekstning (direkte)

Type vurdering	Inspektion
Forudsætninger	1. IKT-løsningen er et ikke-webbaseret dokument.
Procedure	1. Kontrollér, at dokumentet opfylder succeskriterie 1.2.4 Tekstning (direkte) i WCAG 2.1.
Resultat	Godkendt: Kontrol 1 er sand Ikke godkendt: Kontrol 1 er falsk Ikke anvendelig: Forudsætning 1 er ikke til stede, eller det ikke-webbaserede dokument omfatter ikke indhold, som er relevant i forhold til succeskriterie 1.2.4 Tekstning (direkte) i WCAG 2.1.

C.10.1.2.5 Synstolkning (forudindspillet)

Type vurdering	Inspektion
Forudsætninger	1. IKT-løsningen er et ikke-webbaseret dokument.
Procedure	1. Kontrollér, at dokumentet opfylder succeskriterie 1.2.5 Synstolkning (forudindspillet) i WCAG 2.1.
Resultat	Godkendt: Kontrol 1 er sand Ikke godkendt: Kontrol 1 er falsk Ikke anvendelig: Forudsætning 1 er ikke til stede, eller det ikke-webbaserede dokument omfatter ikke indhold, som er relevant i forhold til succeskriterie 1.2.5 Synstolkning (forudindspillet) i WCAG 2.1.

C.10.1.3 Tilpasset**C.10.1.3.1 Information og relationer**

Type vurdering	Inspektion
Forudsætninger	1. IKT-løsningen er et ikke-webbaseret dokument.
Procedure	1. Kontrollér, at dokumentet opfylder succeskriterie 1.3.1 Information og relationer i WCAG 2.1.
Resultat	Godkendt: Kontrol 1 er sand Ikke godkendt: Kontrol 1 er falsk Ikke anvendelig: Forudsætning 1 er ikke til stede, eller det ikke-webbaserede dokument omfatter ikke indhold, som er relevant i forhold til succeskriterie 1.3.1 Information og relationer i WCAG 2.1.

C.10.1.3.2 Meningsfuld rækkefølge

Type vurdering	Inspektion
Forudsætninger	1. IKT-løsningen er et ikke-webbaseret dokument.
Procedure	1. Kontrollér, at dokumentet opfylder succeskriterie 1.3.2 Meningsfuld rækkefølge i WCAG 2.1.
Resultat	Godkendt: Kontrol 1 er sand Ikke godkendt: Kontrol 1 er falsk Ikke anvendelig: Forudsætning 1 er ikke til stede, eller det ikke-webbaserede dokument omfatter ikke indhold, som er relevant i forhold til succeskriterie 1.3.2 Meningsfuld rækkefølge i WCAG 2.1.

DS/EN 301549:2021 (DA)
EN 301549:2021

C.10.1.3.3 Sensoriske egenskaber

Type vurdering	Inspektion
Forudsætninger	1. IKT-løsningen er et ikke-webbaseret dokument.
Procedure	1. Kontrollér, at dokumentet opfylder succeskriterie 1.3.3 Sensoriske egenskaber i WCAG 2.1.
Resultat	Godkendt: Kontrol 1 er sand Ikke godkendt: Kontrol 1 er falsk Ikke anvendelig: Forudsætning 1 er ikke til stede, eller det ikke-webbaserede dokument omfatter ikke indhold, som er relevant i forhold til succeskriterie 1.3.3 Sensoriske egenskaber i WCAG 2.1.

C.10.1.3.4 Retning

Type vurdering	Inspektion
Forudsætninger	1. IKT-løsningen er et ikke-webbaseret dokument.
Procedure	1. Kontrollér, at dokumentet opfylder succeskriterie 1.3.4 Retning i WCAG 2.1.
Resultat	Godkendt: Kontrol 1 er sand Ikke godkendt: Kontrol 1 er falsk Ikke anvendelig: Forudsætning 1 er ikke til stede, eller det ikke-webbaserede dokument omfatter ikke indhold, som er relevant i forhold til succeskriterie 1.3.4 Retning i WCAG 2.1.

C.10.1.3.5 Identifikation af inputformål

Type vurdering	Inspektion
Forudsætninger	1. IKT-løsningen er et ikke-webbaseret dokument.
Procedure	1. Kontrollér, at dokumentet opfylder succeskriterie 1.3.5 Identifikation af inputformål i WCAG 2.1.
Resultat	Godkendt: Kontrol 1 er sand Ikke godkendt: Kontrol 1 er falsk Ikke anvendelig: Forudsætning 1 er ikke til stede, eller det ikke-webbaserede dokument omfatter ikke indhold, som er relevant i forhold til succeskriterie 1.3.5 Identifikation af inputformål i WCAG 2.1.

C.10.1.4 Skelnelig

C.10.1.4.1 Anvendelse af farve

Type vurdering	Inspektion
Forudsætninger	1. IKT-løsningen er et ikke-webbaseret dokument.
Procedure	1. Kontrollér, at dokumentet opfylder succeskriterie 1.4.1 Anvendelse af farve i WCAG 2.1.
Resultat	Godkendt: Kontrol 1 er sand Ikke godkendt: Kontrol 1 er falsk Ikke anvendelig: Forudsætning 1 er ikke til stede, eller det ikke-webbaserede dokument omfatter ikke indhold, som er relevant i forhold til succeskriterie 1.4.1 Anvendelse af farve i WCAG 2.1.

C.10.1.4.2 Kontrol af lyd

Type vurdering	Inspektion
Forudsætninger	1. IKT-løsningen er et ikke-webbaseret dokument.
Procedure	1. Kontrollér, at dokumentet opfylder succeskriteriet i tabel 10.1.
Resultat	Godkendt: Kontrol 1 er sand Ikke godkendt: Kontrol 1 er falsk Ikke anvendelig: Forudsætning 1 er ikke til stede

C.10.1.4.3 Kontrast (minimum)

Type vurdering	Inspektion
Forudsætninger	1. IKT-løsningen er et ikke-webbaseret dokument.
Procedure	1. Kontrollér, at dokumentet opfylder succeskriterie 1.4.3 Kontrast (minimum) i WCAG 2.1.
Resultat	Godkendt: Kontrol 1 er sand Ikke godkendt: Kontrol 1 er falsk Ikke anvendelig: Forudsætning 1 er ikke til stede, eller det ikke-webbaserede dokument omfatter ikke indhold, som er relevant i forhold til succeskriterie 1.4.3 Kontrast (minimum) i WCAG 2.1.

C.10.1.4.4 Ændring af tekststørrelse

Type vurdering	Inspektion
Forudsætninger	1. IKT-løsningen er et ikke-webbaseret dokument.
Procedure	1. Kontrollér, at dokumentet opfylder succeskriterie 1.4.4 Ændring af tekststørrelse i WCAG 2.1.
Resultat	Godkendt: Kontrol 1 er sand Ikke godkendt: Kontrol 1 er falsk Ikke anvendelig: Forudsætning 1 er ikke til stede, eller det ikke-webbaserede dokument omfatter ikke indhold, som er relevant i forhold til succeskriterie 1.4.4 Ændring af tekststørrelse i WCAG 2.1.

C.10.1.4.5 Billeder af tekst

Type vurdering	Inspektion
Forudsætninger	1. IKT-løsningen er et ikke-webbaseret dokument.
Procedure	1. Kontrollér, at dokumentet opfylder succeskriterie 1.4.5 Billeder af tekst i WCAG 2.1.
Resultat	Godkendt: Kontrol 1 er sand Ikke godkendt: Kontrol 1 er falsk Ikke anvendelig: Forudsætning 1 er ikke til stede, eller det ikke-webbaserede dokument omfatter ikke indhold, som er relevant i forhold til succeskriterie 1.4.5 Billeder af tekst i WCAG 2.1.

C.10.1.4.6 Tomt**C.10.1.4.7 Tomt****C.10.1.4.8 Tomt**

DS/EN 301549:2021 (DA)
EN 301549:2021

C.10.1.4.9 Tomt

C.10.1.4.10 Ombrydningsvisning

Type vurdering	Inspektion
Forudsætninger	1. IKT-løsningen er et ikke-webbaseret dokument.
Procedure	1. Kontrollér, at dokumentet opfylder succeskriteriet i tabel 10.2.
Resultat	Godkendt: Kontrol 1 er sand Ikke godkendt: Kontrol 1 er falsk Ikke anvendelig: Forudsætning 1 er ikke til stede.

C.10.1.4.11 Kontrast for ikke-tekstbaseret indhold

Type vurdering	Inspektion
Forudsætninger	1. IKT-løsningen er et ikke-webbaseret dokument, som ikke har et layoutområde for indhold med fast størrelse, som er nødvendigt for den information, der formidles.
Procedure	1. Kontrollér, at dokumentet opfylder succeskriterie 1.4.11 Kontrast for ikke-tekstbaseret indhold i WCAG 2.1 .
Resultat	Godkendt: Kontrol 1 er sand Ikke godkendt: Kontrol 1 er falsk Ikke anvendelig: Forudsætning 1 er ikke til stede, eller det ikke-webbaserede dokument omfatter ikke indhold, som er relevant i forhold til succeskriterie 1.4.11 Kontrast for ikke-tekstbaseret indhold i WCAG 2.1

C.10.1.4.12 Tekstafstand

Type vurdering	Inspektion
Forudsætninger	1. IKT-løsningen er et ikke-webbaseret dokument.
Procedure	1. Kontrollér, at dokumentet opfylder succeskriterie 1.4.12 Tekstafstand i WCAG 2.1 .
Resultat	Godkendt: Kontrol 1 er sand Ikke godkendt: Kontrol 1 er falsk Ikke anvendelig: Forudsætning 1 er ikke til stede, eller det ikke-webbaserede dokument omfatter ikke indhold, som er relevant i forhold til succeskriterie 1.4.12 Tekstafstand i WCAG 2.1.

C.10.1.4.13 Indhold ved svævepegning (hover) eller fokus

Type vurdering	Inspektion
Forudsætninger	1. IKT-løsningen er et ikke-webbaseret dokument.
Procedure	1. Kontrollér, at dokumentet opfylder succeskriterie 1.4.13 Indhold ved svævepegning (hover) eller fokus i WCAG 2.1 .
Resultat	Godkendt: Kontrol 1 er sand Ikke godkendt: Kontrol 1 er falsk Ikke anvendelig: Forudsætning 1 er ikke til stede, eller det ikke-webbaserede dokument omfatter ikke indhold, som er relevant i forhold til succeskriterie 1.4.13 Indhold ved svævepegning (hover) eller fokus i WCAG 2.1.

C.10.2 Anvendelig**C.10.2.1 Tilgængelig via tastatur****C.10.2.1.1 Tastatur**

Type vurdering	Inspektion
Forudsætninger	1. IKT-løsningen er et ikke-webbaseret dokument.
Procedure	1. Kontrollér, at dokumentet opfylder succeskriterie 2.1.1 Tastatur i WCAG 2.1.
Resultat	Godkendt: Kontrol 1 er sand Ikke godkendt: Kontrol 1 er falsk Ikke anvendelig: Forudsætning 1 er ikke til stede, eller det ikke-webbaserede dokument omfatter ikke indhold, som er relevant i forhold til succeskriterie 2.1.1 Tastatur i WCAG 2.1.

C.10.2.1.2 Ingen tastaturfælde

Type vurdering	Inspektion
Forudsætninger	1. IKT-løsningen er et ikke-webbaseret dokument.
Procedure	1. Kontrollér, at dokumentet opfylder succeskriteriet i tabel 10.3.
Resultat	Godkendt: Kontrol 1 er sand Ikke godkendt: Kontrol 1 er falsk Ikke anvendelig: Forudsætning 1 er ikke til stede.

C.10.2.1.3 Tomt**C.10.2.1.4 Genvejstaster**

Type vurdering	Inspektion
Forudsætninger	1. IKT-løsningen er et ikke-webbaseret dokument.
Procedure	1. Kontrollér, at dokumentet opfylder succeskriterie 2.1.4 Genvejstaster i WCAG 2.1.
Resultat	Godkendt: Kontrol 1 er sand Ikke godkendt: Kontrol 1 er falsk Ikke anvendelig: Forudsætning 1 er ikke til stede, eller det ikke-webbaserede dokument omfatter ikke indhold, som er relevant i forhold til succeskriterie 2.1.4 Genvejstaster i WCAG 2.1.

C.10.2.2 Passende tid**C.10.2.2.1 Justerbar tidsbegrænsning (timing)**

Type vurdering	Inspektion
Forudsætninger	1. IKT-løsningen er et ikke-webbaseret dokument.
Procedure	1. Kontrollér, at dokumentet opfylder succeskriteriet i tabel 10.4.
Resultat	Godkendt: Kontrol 1 er sand Ikke godkendt: Kontrol 1 er falsk Ikke anvendelig: Forudsætning 1 er ikke til stede.

DS/EN 301549:2021 (DA)
EN 301549:2021

C.10.2.2.2 Pause, stop, skjul

Type vurdering	Inspektion
Forudsætninger	1. IKT-løsningen er et ikke-webbaseret dokument.
Procedure	1. Kontrollér, at dokumentet opfylder succeskriteriet i tabel 10.5.
Resultat	Godkendt: Kontrol 1 er sand Ikke godkendt: Kontrol 1 er falsk Ikke anvendelig: Forudsætning 1 er ikke til stede, eller det ikke-webbaserede dokument omfatter ikke indhold, som er relevant i forhold til WCAG

C.10.2.3 Anfald og fysiske reaktioner

C.10.2.3.1 Grænseværdi på tre glimt eller derunder

Type vurdering	Inspektion
Forudsætninger	1. IKT-løsningen er et ikke-webbaseret dokument.
Procedure	1. Kontrollér, at dokumentet opfylder succeskriteriet i tabel 10.6.
Resultat	Godkendt: Kontrol 1 er sand Ikke godkendt: Kontrol 1 er falsk Ikke anvendelig: Forudsætning 1 er ikke til stede.

C.10.2.4 Navigerbar

C.10.2.4.1 Tomt

C.10.2.4.2 Dokumenttitel

Type vurdering	Inspektion
Forudsætninger	1. IKT-løsningen er et ikke-webbaseret dokument.
Procedure	1. Kontrollér, at dokumentet opfylder succeskriteriet i tabel 10.7.
Resultat	Godkendt: Kontrol 1 er sand Ikke godkendt: Kontrol 1 er falsk Ikke anvendelig: Forudsætning 1 er ikke til stede.

C.10.2.4.3 Fokusrækkefølge

Type vurdering	Inspektion
Forudsætninger	1. IKT-løsningen er et ikke-webbaseret dokument.
Procedure	1. Kontrollér, at dokumentet opfylder succeskriteriet i tabel 10.8.
Resultat	Godkendt: Kontrol 1 er sand Ikke godkendt: Kontrol 1 er falsk Ikke anvendelig: Forudsætning 1 er ikke til stede.

C.10.2.4.4 Formål med links (i kontekst)

Type vurdering	Inspektion
Forudsætninger	1. IKT-løsningen er et ikke-webbaseret dokument.
Procedure	1. Kontrollér, at dokumentet opfylder succeskriterie 2.4.4 Formål med links (i kontekst) i WCAG 2.1.
Resultat	Godkendt: Kontrol 1 er sand Ikke godkendt: Kontrol 1 er falsk Ikke anvendelig: Forudsætning 1 er ikke til stede, eller det ikke-webbaserede dokument omfatter ikke indhold, som er relevant i forhold til succeskriterie 2.4.4 Formål med links (i kontekst) i WCAG 2.1.

C.10.2.4.5 Tomt**C.10.2.4.6 Overskrifter og etiketter**

Type vurdering	Inspektion
Forudsætninger	1. IKT-løsningen er et ikke-webbaseret dokument.
Procedure	1. Kontrollér, at dokumentet opfylder succeskriterie 2.4.6 Overskrifter og etiketter i WCAG 2.1.
Resultat	Godkendt: Kontrol 1 er sand Ikke godkendt: Kontrol 1 er falsk Ikke anvendelig: Forudsætning 1 er ikke til stede, eller det ikke-webbaserede dokument omfatter ikke indhold, som er relevant i forhold til succeskriterie 2.4.6 Overskrifter og etiketter i WCAG 2.1.

C.10.2.4.7 Synligt fokus

Type vurdering	Inspektion
Forudsætninger	1. IKT-løsningen er et ikke-webbaseret dokument.
Procedure	1. Kontrollér, at dokumentet opfylder succeskriterie 2.4.7 Synligt fokus i WCAG 2.1.
Resultat	Godkendt: Kontrol 1 er sand Ikke godkendt: Kontrol 1 er falsk Ikke anvendelig: Forudsætning 1 er ikke til stede, eller det ikke-webbaserede dokument omfatter ikke indhold, som er relevant i forhold til succeskriterie 2.4.7 Synligt fokus i WCAG 2.1.

C.10.2.5 Inputmetoder**C.10.2.5.1 Pegebevægelser**

Type vurdering	Inspektion
Forudsætninger	1. IKT-løsningen er et ikke-webbaseret dokument.
Procedure	1. Kontrollér, at dokumentet opfylder succeskriteriet i tabel 10.9.
Resultat	Godkendt: Kontrol 1 er sand Ikke godkendt: Kontrol 1 er falsk Ikke anvendelig: Forudsætning 1 er ikke til stede.

C.10.2.5.2 Pegeannullering

Type vurdering	Inspektion
Forudsætninger	1. IKT-løsningen er et ikke-webbaseret dokument.
Procedure	1. Kontrollér, at dokumentet opfylder succeskriteriet i tabel 10.10.
Resultat	Godkendt: Kontrol 1 er sand Ikke godkendt: Kontrol 1 er falsk Ikke anvendelig: Forudsætning 1 er ikke til stede.

DS/EN 301549:2021 (DA)
EN 301549:2021

C.10.2.5.3 Etiket i navn

Type vurdering	Inspektion
Forudsætninger	1. IKT-løsningen er et ikke-webbaseret dokument.
Procedure	1. Kontrollér, at dokumentet opfylder succeskriterie 2.5.3 Etiket i navn i WCAG 2.1.
Resultat	Godkendt: Kontrol 1 er sand Ikke godkendt: Kontrol 1 er falsk Ikke anvendelig: Forudsætning 1 er ikke til stede, eller det ikke-webbaserede dokument omfatter ikke indhold, som er relevant i forhold til succeskriterie 2.5.3 Etiket i navn i WCAG 2.1.

C.10.2.5.4 Betjening via bevægelse

Type vurdering	Inspektion
Forudsætninger	1. IKT-løsningen er et ikke-webbaseret dokument.
Procedure	1. Kontrollér, at dokumentet opfylder succeskriterie 2.5.4 Betjening via bevægelse i WCAG 2.1.
Resultat	Godkendt: Kontrol 1 er sand Ikke godkendt: Kontrol 1 er falsk Ikke anvendelig: Forudsætning 1 er ikke til stede, eller det ikke-webbaserede dokument omfatter ikke indhold, som er relevant i forhold til succeskriterie 2.5.4 Betjening via bevægelse i WCAG 2.1.

C.10.3 Forståelig

C.10.3.1 Læselig

C.10.3.1.1 Sprog i dokumentet

Type vurdering	Inspektion
Forudsætninger	1. IKT-løsningen er et ikke-webbaseret dokument.
Procedure	1. Kontrollér, at dokumentet opfylder succeskriteriet i tabel 10.11.
Resultat	Godkendt: Kontrol 1 er sand Ikke godkendt: Kontrol 1 er falsk Ikke anvendelig: Forudsætning 1 er ikke til stede.

C.10.3.1.2 Sprog, der anvendes til dele af indholdet

Type vurdering	Inspektion
Forudsætninger	1. IKT-løsningen er et ikke-webbaseret dokument.
Procedure	1. Kontrollér, at dokumentet opfylder succeskriteriet i tabel 10.12.
Resultat	Godkendt: Kontrol 1 er sand Ikke godkendt: Kontrol 1 er falsk Ikke anvendelig: Forudsætning 1 er ikke til stede.

C.10.3.2 Forudsigelig

C.10.3.2.1 I fokus

Type vurdering	Inspektion
Forudsætninger	1. IKT-løsningen er et ikke-webbaseret dokument.
Procedure	1. Kontrollér, at dokumentet opfylder succeskriterie 3.2.1 I fokus i WCAG 2.1.
Resultat	Godkendt: Kontrol 1 er sand Ikke godkendt: Kontrol 1 er falsk Ikke anvendelig: Forudsætning 1 er ikke til stede, eller det ikke-webbaserede dokument omfatter ikke indhold, som er relevant i forhold til succeskriterie 3.2.1 I fokus i WCAG 2.1.

C.10.3.2.2 Ved input

Type vurdering	Inspektion
Forudsætninger	1. IKT-løsningen er et ikke-webbaseret dokument.
Procedure	1. Kontrollér, at dokumentet opfylder succeskriterie 3.2.2 Ved input i WCAG 2.1.
Resultat	Godkendt: Kontrol 1 er sand Ikke godkendt: Kontrol 1 er falsk Ikke anvendelig: Forudsætning 1 er ikke til stede, eller det ikke-webbaserede dokument omfatter ikke indhold, som er relevant i forhold til succeskriterie 3.2.2 Ved input i WCAG 2.1.

C.10.3.2.3 Tomt**C.10.3.2.4 Tomt****C.10.3.3 Inputhjælp****C.10.3.3.1 Identifikation af fejl**

Type vurdering	Inspektion
Forudsætninger	1. IKT-løsningen er et ikke-webbaseret dokument.
Procedure	1. Kontrollér, at dokumentet opfylder succeskriterie 3.3.1 Identifikation af fejl i WCAG 2.1.
Resultat	Godkendt: Kontrol 1 er sand Ikke godkendt: Kontrol 1 er falsk Ikke anvendelig: Forudsætning 1 er ikke til stede, eller det ikke-webbaserede dokument omfatter ikke indhold, som er relevant i forhold til succeskriterie 3.3.1 Identifikation af fejl i WCAG 2.1.

C.10.3.3.2 Etiketter eller instruktioner

Type vurdering	Inspektion
Forudsætninger	1. IKT-løsningen er et ikke-webbaseret dokument.
Procedure	1. Kontrollér, at dokumentet opfylder succeskriterie 3.3.2 Etiketter eller instruktioner i WCAG 2.1.
Resultat	Godkendt: Kontrol 1 er sand Ikke godkendt: Kontrol 1 er falsk Ikke anvendelig: Forudsætning 1 er ikke til stede, eller det ikke-webbaserede dokument omfatter ikke indhold, som er relevant i forhold til succeskriterie 3.3.2 Etiketter eller instruktioner i WCAG 2.1.

DS/EN 301549:2021 (DA)
EN 301549:2021

C.10.3.3.3 Fejlforslag

Type vurdering	Inspektion
Forudsætninger	1. IKT-løsningen er et ikke-webbaseret dokument.
Procedure	1. Kontrollér, at dokumentet opfylder succeskriterie 3.3.3 Fejlforslag i WCAG 2.1.
Resultat	Godkendt: Kontrol 1 er sand Ikke godkendt: Kontrol 1 er falsk Ikke anvendelig: Forudsætning 1 er ikke til stede, eller det ikke-webbaserede dokument omfatter ikke indhold, som er relevant i forhold til succeskriterie 3.3.3 Fejlforslag i WCAG 2.1.

C.10.3.3.4 Forhindring af fejl (juridisk, økonomisk, data)

Type vurdering	Inspektion
Forudsætninger	1. IKT-løsningen er et ikke-webbaseret dokument.
Procedure	1. Kontrollér, at dokumentet opfylder succeskriteriet i tabel 10.13.
Resultat	Godkendt: Kontrol 1 er sand Ikke godkendt: Kontrol 1 er falsk Ikke anvendelig: Forudsætning 1 er ikke til stede.

C.10.4 Robust

C.10.4.1 Kompatibel

C.10.4.1.1 Parsing

Type vurdering	Inspektion
Forudsætninger	1. IKT-løsningen er et ikke-webbaseret dokument.
Procedure	1. Kontrollér, at dokumentet opfylder succeskriteriet i tabel 10.14.
Resultat	Godkendt: Kontrol 1 er sand Ikke godkendt: Kontrol 1 er falsk Ikke anvendelig: Forudsætning 1 er ikke til stede.

C.10.4.1.2 Navn, rolle, værdi

Type vurdering	Inspektion
Forudsætninger	1. IKT-løsningen er et ikke-webbaseret dokument.
Procedure	1. Kontrollér, at dokumentet opfylder succeskriteriet i tabel 10.15.
Resultat	Godkendt: Kontrol 1 er sand Ikke godkendt: Kontrol 1 er falsk Ikke anvendelig: Forudsætning 1 er ikke til stede.

C.10.4.1.3 Statusmeddelelser

Type vurdering	Inspektion
Forudsætninger	1. IKT-løsningen er et ikke-webbaseret dokument.
Procedure	1. Kontrollér, at softwaren opfylder succeskriterie 4.1.3 Statusbeskeder i WCAG 2.1.
Resultat	Godkendt: Kontrol 1 er sand Ikke godkendt: Kontrol 1 er falsk Ikke anvendelig: Forudsætning 1 er ikke til stede, eller det ikke-webbaserede dokument omfatter ikke indhold, som er relevant i forhold til succeskriterie 4.1.3 Statusmeddelelser i WCAG 2.1.

C.10.5 Placering af tekstning

10.5 er kun vejledende og indeholder ingen testbare krav.

C.10.6 Synkronisering af synstolkning

10.6 er kun vejledende og indeholder ingen testbare krav.

C.11 Software**C.11.0 Generelt**

11.0 er kun vejledende og indeholder ingen krav, der kræver test.

C.11.1 Opfattelig**C.11.1.1 Tekstbaserede alternativer****C.11.1.1.1 Ikke-tekstbaseret indhold****C.11.1.1.1.1 Ikke-tekstbaseret indhold (åben funktionalitet, som understøtter skærmlæsning)**

Type vurdering	Inspektion
Forudsætninger	1. IKT-løsningen er en ikke-webbaseret software, der danner en brugergrænseflade. 2. Softwaren understøtter kompenserende teknologier til skærmlæsning.
Procedure	1. Kontrollér, at softwaren opfylder succeskriterie 1.1.1 Ikke-tekstbaseret indhold i WCAG 2.1 .
Resultat	Godkendt: Kontrol 1 er sand Ikke godkendt: Kontrol 1 er falsk Ikke anvendelig: Forudsætning 1 eller 2 er ikke til stede.

C.11.1.1.1.2 Ikke-tekstbaseret indhold (lukket funktionalitet)

Type vurdering	Test
Forudsætninger	1. IKT-løsningen er en ikke-webbaseret software, der danner en brugergrænseflade. 2. Brugergrænsefladen er lukket for kompenserende teknologier til skærmlæsning. 3. Ikke-tekstbaseret indhold præsenteres til brugerne ved hjælp af taleoutput.
Procedure	1. Kontrollér, at taleoutput er et alternativ til ikke-tekstbaseret indhold. 2. Kontrollér, at det ikke-tekstbaserede indhold ikke er ren dekoration. 3. Kontrollér, at det ikke-tekstbaserede indhold ikke udelukkende bruges til visuel formatering. 4. Kontrollér, at taleoutputtet følger vejledningen for "tekstbaseret alternativ" beskrevet i succeskriterie 1.1.1 Ikke-tekstbaseret indhold i WCAG 2.1 .
Resultat	Godkendt: Kontrol (1 og 2 og 3 og 4 er sande), eller (1 og 2 er falske), eller (1 og 3 er falske) Ikke godkendt: Kontrol (1 er sand og 2 er falsk), eller (1 er sand og 3 er falsk) eller (1 og 2 og 3 er sande og 4 er falsk) Ikke anvendelig: Forudsætning 1, 2 eller 3 er ikke til stede.

DS/EN 301549:2021 (DA)
EN 301549:2021

C.11.1.2 Tidsafhængige medier

C.11.1.2.1 Rent lydindhold og rent videoindhold (forudindspillet)

C.11.1.2.1.1 Rent lydindhold og rent videoindhold (forudindspillet – åben funktionalitet)

Type vurdering	Inspektion
Forudsætninger	1. IKT-løsningen er en ikke-webbaseret software, der danner en brugergrænseflade. 2. Softwaren understøtter kompenserende teknologier til skærmlæsning. 3. Forudindspillet lydbaseret information er ikke nødvendig for at kunne anvende lukkede funktioner i IKT.
Procedure	1. Kontrollér, at softwaren opfylder succeskriterie 1.2.1 Rent lydindhold (audio only) og rent videoindhold (video only) (forudindspillet) i WCAG 2.1.
Resultat	Godkendt: Kontrol 1 er sand Ikke godkendt: Kontrol 1 er falsk Ikke anvendelig: Forudsætning 1, 2 eller 3 er ikke til stede.

C.11.1.2.1.2 Rent lydindhold og rent videoindhold (forudindspillet – lukket funktionalitet)

C.11.1.2.1.2.1 Rent lydindhold (forudindspillet, lukket funktionalitet)

Type vurdering	Inspektion
Forudsætninger	1. IKT er en ikke-webbaseret software, der danner en brugergrænseflade. 2. Brugergrænsefladen er lukket for kompenserende teknologier til skærmlæsning. 3. Forudindspillet lydbaseret information er nødvendig for at kunne anvende lukkede funktioner i IKT.
Procedure	1. Kontrollér, at den visuelle information svarer til det forudindspillede lydoutput.
Resultat	Godkendt: Kontrol 1 er sand Ikke godkendt: Kontrol 1 er falsk Ikke anvendelig: Forudsætning 1, 2 eller 3 er ikke til stede.

C.11.1.2.1.2.2 Rent videoindhold (forudindspillet, lukket funktionalitet)

Type vurdering	Inspektion
Forudsætninger	1. IKT er en ikke-webbaseret software, der danner en brugergrænseflade. 2. Brugergrænsefladen er lukket for kompenserende teknologier til skærmlæsning. 3. Forudindspillet videoindhold er nødvendigt for at kunne anvende lukkede funktioner i IKT. 4. Taleoutput leveres som ikke-visuel adgang til ikke-tekstbaseret indhold, som vises på lukket funktionalitet.
Procedure	1. Kontrollér, at taleoutputtet præsenterer tilsvarende information om det forudindspillede videoindhold.
Resultat	Godkendt: Kontrol 1 er sand Ikke godkendt: Kontrol 1 er falsk Ikke anvendelig: Forudsætning 1, 2, 3 eller 4 er ikke til stede.

C.11.1.2.2 Tekstning (forudindspillet)

Type vurdering	Inspektion
Forudsætninger	1. IKT-løsningen er en ikke-webbaseret software, der danner en brugergrænseflade.
Procedure	1. Kontrollér, at softwaren opfylder succeskriterie 1.2.2 Tekstning (forudindspillet) WCAG 2.1 .
Resultat	Godkendt: Kontrol 1 er sand Ikke godkendt: Kontrol 1 er falsk Ikke anvendelig: Forudsætning 1 er ikke til stede, eller den ikke-webbaserede software omfatter ikke indhold, som er relevant i forhold til succeskriterie 1.2.2 Tekstning (forudindspillet) i WCAG 2.1

C.11.1.2.3 Synstolkning eller mediealternativ (forudindspillet)**C.11.1.2.3.1 Synstolkning eller mediealternativ (forudindspillet – åben funktionalitet)**

Type vurdering	Inspektion
Forudsætninger	1. IKT-løsningen er en ikke-webbaseret software, der danner en brugergrænseflade. 2. Softwaren understøtter kompenserende teknologier til skærmlæsning.
Procedure	1. Kontrollér, at softwaren opfylder succeskriterie 1.2.3 Synstolkning eller mediealternativ (forudindspillet) i WCAG 2.1 .
Resultat	Godkendt: Kontrol 1 er sand Ikke godkendt: Kontrol 1 er falsk Ikke anvendelig: Forudsætning 1 eller 2 er ikke til stede, eller den ikke-webbaserede software omfatter ikke indhold, som er relevant i forhold til succeskriterie 1.2.3 Synstolkning eller mediealternativ (forudindspillet) i WCAG 2.1.

C.11.1.2.3.2 Synstolkning eller mediealternativ (forudindspillet – lukket funktionalitet)

Type vurdering	Inspektion
Forudsætninger	1. IKT er en ikke-webbaseret software, der danner en brugergrænseflade. 2. Brugergrænsefladen er lukket for kompenserende teknologier til skærmlæsning. 3. Taleoutput leveres som ikke-visuel adgang til ikke-tekstbaseret indhold, som vises på lukket funktionalitet.
Procedure	1. Kontrollér, at taleoutputtet præsenterer tilsvarende information om det forudindspillede videoindhold.
Resultat	Godkendt: Kontrol 1 er sand Ikke godkendt: Kontrol 1 er falsk Ikke anvendelig: Forudsætning 1, 2 eller 3 er ikke til stede.

C.11.1.2.4 Tekstning (direkte)

Type vurdering	Inspektion
Forudsætninger	1. IKT-løsningen er en ikke-webbaseret software, der danner en brugergrænseflade.
Procedure	1. Kontrollér, at softwaren opfylder succeskriterie 1.2.4 Tekstning (direkte) i WCAG 2.1 .
Resultat	Godkendt: Kontrol 1 er sand Ikke godkendt: Kontrol 1 er falsk Ikke anvendelig: Forudsætning 1 er ikke til stede, eller den ikke-webbaserede software omfatter ikke indhold, som er relevant i forhold til succeskriterie 1.2.4 Tekstning (direkte) i WCAG 2.1

DS/EN 301549:2021 (DA)
EN 301549:2021

C.11.1.2.5 Synstolkning (forudindspillet)

Type vurdering	Inspektion
Forudsætninger	1. IKT-løsningen er en ikke-webbaseret software, der danner en brugergrænseflade.
Procedure	1. Kontrollér, at softwaren opfylder succeskriterie 1.2.5 Synstolkning (forudindspillet) i WCAG 2.1.
Resultat	Godkendt: Kontrol 1 er sand Ikke godkendt: Kontrol 1 er falsk Ikke anvendelig: Forudsætning 1 er ikke til stede, eller den ikke-webbaserede software omfatter ikke indhold, som er relevant i forhold til succeskriterie 1.2.5 Synstolkning (forudindspillet) i WCAG 2.1.

C.11.1.3 Tilpasset

C.11.1.3.1 Information og relationer

C.11.1.3.1.1 Information og relationer (åben funktionalitet)

Type vurdering	Inspektion
Forudsætninger	1. IKT-løsningen er en ikke-webbaseret software, der danner en brugergrænseflade. 2. Softwaren understøtter kompenserende teknologier til skærmlæsning.
Procedure	1. Kontrollér, at softwaren opfylder succeskriterie 1.3.1 Information og relationer i WCAG 2.1.
Resultat	Godkendt: Kontrol 1 er sand Ikke godkendt: Kontrol 1 er falsk Ikke anvendelig: Forudsætning 1 eller 2 er ikke til stede.

C.11.1.3.1.2 Information og relationer (lukket funktionalitet)

11.1.3.1.2 er kun vejledende og indeholder ingen testbare krav.

C.11.1.3.2 Meningsfuld rækkefølge

C.11.1.3.2.1 Meningsfuld rækkefølge (åben funktionalitet)

Type vurdering	Inspektion
Forudsætninger	1. IKT-løsningen er en ikke-webbaseret software, der danner en brugergrænseflade. 2. Softwaren understøtter kompenserende teknologier til skærmlæsning.
Procedure	1. Kontrollér, at softwaren opfylder succeskriterie 1.3.2 Meningsfuld rækkefølge i WCAG 2.1.
Resultat	Godkendt: Kontrol 1 er sand Ikke godkendt: Kontrol 1 er falsk Ikke anvendelig: Forudsætning 1 eller 2 er ikke til stede.

C.11.1.3.2.2 Meningsfuld rækkefølge (lukket funktionalitet)

11.1.3.2.2 er kun vejledende og indeholder ingen testbare krav.

C.11.1.3.3 Sensoriske egenskaber

Type vurdering	Inspektion
Forudsætninger	1. IKT-løsningen er en ikke-webbaseret software, der danner en brugergrænseflade.
Procedure	1. Kontrollér, at softwaren opfylder succeskriterie 1.3.3 Sensoriske egenskaber i WCAG 2.1.
Resultat	Godkendt: Kontrol 1 er sand Ikke godkendt: Kontrol 1 er falsk Ikke anvendelig: Forudsætning 1 er ikke til stede, eller den ikke-webbaserede software omfatter ikke indhold, som er relevant i forhold til succeskriterie 1.3.3 Sensoriske egenskaber i WCAG 2.1.

C.11.1.3.4 Retning

Type vurdering	Inspektion
Forudsætninger	1. IKT-løsningen er en ikke-webbaseret software, der danner en brugergrænseflade.
Procedure	1. Kontrollér, at softwaren opfylder succeskriterie 1.3.4 Retning i WCAG 2.1.
Resultat	Godkendt: Kontrol 1 er sand Ikke godkendt: Kontrol 1 er falsk Ikke anvendelig: Forudsætning 1 er ikke til stede, eller den ikke-webbaserede software omfatter ikke indhold, som er relevant i forhold til succeskriterie 1.3.4 Retning i WCAG 2.1.

C.11.1.3.5 Identifikation af inputformål**C.11.1.3.5.1 Identifikation af inputformål (åben funktionalitet)**

Type vurdering	Inspektion
Forudsætninger	1. IKT-løsningen er en ikke-webbaseret software, der danner en brugergrænseflade. 2. Softwaren understøtter kompenserende teknologier til skærmlæsning.
Procedure	1. Kontrollér, at softwaren opfylder succeskriterie 1.3.5 Identifikation af inputformål i WCAG 2.1.
Resultat	Godkendt: Kontrol 1 er sand Ikke godkendt: Kontrol 1 er falsk Ikke anvendelig: Forudsætning 1 eller 2 er ikke til stede, eller den ikke-webbaserede software omfatter ikke indhold, som er relevant i forhold til succeskriterie 1.3.5 Identifikation af inputformål i WCAG 2.1.

C.11.1.3.5.2 Identifikation af inputformål (lukket funktionalitet)

Type vurdering	Inspektion
Forudsætninger	1. IKT-løsningen er en ikke-webbaseret software, der danner en brugergrænseflade. 2. Softwaren understøtter ikke kompenserende teknologier til skærmlæsning. 3. Lydoutput udgør en ikke-visuel adgang til lukket funktionalitet.
Procedure	1. Kontrollér, at lydoutputtet leveres af en mekanisme, som er indeholdt i eller leveret af IKT-løsningen. 2. Kontrollér, at lydoutputtet leveres ved hjælp af personlige hovedtelefoner, som kan forbindes via en 3,5 mm lydudgang eller industristandardforbindelse, som ikke kræver synet. 3. Kontrollér, at lydoutputtet består af formål fra afsnittet inputformål for brugergrænsefladekomponenter.
Resultat	Godkendt: Kontrol (1 eller 2) er sande, og 3 er sand Ikke godkendt: Kontrol (1 og 2) er falske, eller 3 er falsk Ikke anvendelig: Forudsætning 1, 2 eller 3 er ikke til stede.

DS/EN 301549:2021 (DA)
EN 301549:2021

C.11.1.4 Skelnelig

C.11.1.4.1 Anvendelse af farve

Type vurdering	Inspektion
Forudsætninger	1. IKT-løsningen er en ikke-webbaseret software, der danner en brugergrænseflade.
Procedure	1. Kontrollér, at softwaren opfylder succeskriterie 1.4.1 Anvendelse af farve i WCAG 2.1.
Resultat	Godkendt: Kontrol 1 er sand Ikke godkendt: Kontrol 1 er falsk Ikke anvendelig: Forudsætning 1 er ikke til stede, eller den ikke-webbaserede software omfatter ikke indhold, som er relevant i forhold til succeskriterie 1.4.1 Anvendelse af farve i WCAG 2.1.

C.11.1.4.2 Kontrol af lyd

Type vurdering	Inspektion
Forudsætninger	1. IKT-løsningen er en ikke-webbaseret software, der danner en brugergrænseflade.
Procedure	1. Kontrollér, at softwaren opfylder succeskriteriet i tabel 11.1.
Resultat	Godkendt: Kontrol 1 er sand Ikke godkendt: Kontrol 1 er falsk Ikke anvendelig: Forudsætning 1 er ikke til stede.

C.11.1.4.3 Kontrast (minimum)

Type vurdering	Inspektion
Forudsætninger	1. IKT-løsningen er en ikke-webbaseret software, der danner en brugergrænseflade.
Procedure	1. Kontrollér, at softwaren opfylder succeskriterie 1.4.3 Kontrast (minimum) i WCAG 2.1.
Resultat	Godkendt: Kontrol 1 er sand Ikke godkendt: Kontrol 1 er falsk Ikke anvendelig: Forudsætning 1 er ikke til stede, eller den ikke-webbaserede software omfatter ikke indhold, som er relevant i forhold til succeskriterie 1.4.3 Kontrast (minimum) i WCAG 2.1.

C.11.1.4.4 Ændring af tekststørrelse

C.11.1.4.4.1 Ændring af tekststørrelse (åben funktionalitet)

Type vurdering	Inspektion
Forudsætninger	1. IKT-løsningen er en ikke-webbaseret software, der danner en brugergrænseflade. 2. Softwaren understøtter forstørrelsesfunktioner i en platform eller i kompenserende teknologi.
Procedure	1. Kontrollér, at softwaren opfylder succeskriterie 1.4.4 Ændring af tekststørrelse i WCAG 2.1.
Resultat	Godkendt: Kontrol 1 er sand Ikke godkendt: Kontrol 1 er falsk Ikke anvendelig: Forudsætning 1 er ikke til stede, eller den ikke-webbaserede software omfatter ikke indhold, som er relevant i forhold til succeskriterie 1.4.4 Ændring af tekststørrelse i WCAG 2.1.

C.11.1.4.4.2 Ændring af tekststørrelse (lukket funktionalitet)

Type vurdering	Inspektion og måling
Forudsætninger	1. IKT er en ikke-webbaseret software, der danner en brugergrænseflade. 2. Brugergrænsefladen er lukket for forstørrelsesfunktioner i en platform eller i kompenserende teknologi. 3. En synsafstand angives af leverandøren.
Procedure	1. Mål højden på et stort H. 2. Kontrollér, at det er modstående til en vinkel på mindst 0,7 grader i den angivne synsafstand.
Resultat	Godkendt: Kontrol 2 er sand Ikke godkendt: Kontrol 2 er falsk Ikke anvendelig: Forudsætning 1, 2 eller 3 er ikke til stede.

C.11.1.4.5 Billeder af tekst

C.11.1.4.5.1 Billeder af tekst (åben funktionalitet)

Type vurdering	Inspektion
Forudsætninger	1. IKT-løsningen er en ikke-webbaseret software, der danner en brugergrænseflade. 2. Softwaren understøtter kompenserende teknologier til skærmlæsning.
Procedure	1. Kontrollér, at softwaren opfylder succeskriterie 1.4.5 Billeder af tekst i WCAG 2.1 .
Resultat	Godkendt: Kontrol 1 er sand Ikke godkendt: Kontrol 1 er falsk Ikke anvendelig: Forudsætning 1 eller 2 er ikke til stede, eller den ikke-webbaserede software omfatter ikke indhold, som er relevant i forhold til succeskriterie 1.4.5 Billeder af tekst i WCAG 2.1.

C.11.1.4.5.2 Billeder af tekst (lukket funktionalitet)

Type vurdering	Test
Forudsætninger	1. IKT-løsningen er en ikke-webbaseret software, der danner en brugergrænseflade. 2. Brugergrænsefladen er lukket for kompenserende teknologier til skærmlæsning. 3. Ikke-tekstbaseret indhold præsenteres til brugerne ved hjælp af taleoutput.
Procedure	1. Kontrollér, at taleoutput er et alternativ til ikke-tekstbaseret indhold. 2. Kontrollér, at det ikke-tekstbaserede indhold ikke er ren dekoration. 3. Kontrollér, at det ikke-tekstbaserede indhold ikke udelukkende bruges til visuel formatering. 4. Kontrollér, at taleoutputtet følger vejledningen for "tekstbaseret alternativ" beskrevet i succeskriterie 1.1.1 Ikke-tekstbaseret indhold i WCAG 2.1 .
Resultat	Godkendt: Kontrol (1 og 2 og 3 og 4 er sande), eller (1 og 2 er falske), eller (1 og 3 er falske) Ikke godkendt: Kontrol (1 er sand og 2 er falsk), eller (1 er sand og 3 er falsk) eller (1 og 2 og 3 er sande og 4 er falsk) Ikke anvendelig: Forudsætning 1, 2 eller 3 er ikke til stede.

DS/EN 301549:2021 (DA)
EN 301549:2021

C.11.1.4.6 Tomt

C.11.1.4.7 Tomt

C.11.1.4.8 Tomt

C.11.1.4.9 Tomt

C.11.1.4.10 Ombrydningsvisning

Type vurdering	Inspektion
Forudsætninger	1. IKT-løsningen er en ikke-webbaseret software, der danner en brugergrænseflade.
Procedure	1. Kontrollér, at softwaren opfylder succeskriteriet i tabel 11.2.
Resultat	Godkendt: Kontrol 1 er sand Ikke godkendt: Kontrol 1 er falsk Ikke anvendelig: Forudsætning 1 er ikke til stede.

C.11.1.4.11 Kontrast for ikke-tekstbaseret indhold

Type vurdering	Inspektion
Forudsætninger	1. IKT-løsningen er en ikke-webbaseret software, der danner en brugergrænseflade.
Procedure	1. Kontrollér, at softwaren opfylder succeskriterie 1.4.11 Kontrast for ikke-tekstbaseret indhold i WCAG 2.1 .
Resultat	Godkendt: Kontrol 1 er sand Ikke godkendt: Kontrol 1 er falsk Ikke anvendelig: Forudsætning 1 er ikke til stede, eller den ikke-webbaserede software omfatter ikke indhold, som er relevant i forhold til succeskriterie 1.4.11 Kontrast for ikke-tekstbaseret indhold i WCAG 2.1.

C.11.1.4.12 Tekstafstand

Type vurdering	Inspektion
Forudsætninger	1. IKT-løsningen er en ikke-webbaseret software, der danner en brugergrænseflade.
Procedure	1. Kontrollér, at softwaren opfylder succeskriterie 1.4.12 Tekstafstand i WCAG 2.1 .
Resultat	Godkendt: Kontrol 1 er sand Ikke godkendt: Kontrol 1 er falsk Ikke anvendelig: Forudsætning 1 er ikke til stede, eller den ikke-webbaserede software omfatter ikke indhold, som er relevant i forhold til succeskriterie 1.4.12 Tekstafstand i WCAG 2.1.

C.11.1.4.13 Indhold ved svævepegning (hover) eller fokus

Type vurdering	Inspektion
Forudsætninger	1. IKT-løsningen er en ikke-webbaseret software, der danner en brugergrænseflade.
Procedure	1. Kontrollér, at softwaren opfylder succeskriterie 1.4.13 Indhold ved svævepegning (hover) eller fokus i WCAG 2.1 .
Resultat	Godkendt: Kontrol 1 er sand Ikke godkendt: Kontrol 1 er falsk Ikke anvendelig: Forudsætning 1 er ikke til stede, eller den ikke-webbaserede software omfatter ikke indhold, som er relevant i forhold til succeskriterie 1.4.13 Indhold ved svævepegning (hover) eller fokus i WCAG 2.1.

C.11.2 Anvendelig**C.11.2.1 Tilgængelig via tastatur****C.11.2.1.1 Tastatur****C.11.2.1.1.1 Tastatur (åben funktionalitet)**

Type vurdering	Inspektion
Forudsætninger	1. IKT-løsningen er en ikke-webbaseret software, der danner en brugergrænseflade. 2. Softwaren understøtter tastaturer eller tastaturgrænseflader.
Procedure	1. Kontrollér, at softwaren opfylder succeskriterie 2.1.1 Tastatur i WCAG 2.1 .
Resultat	Godkendt: Kontrol 1 er sand Ikke godkendt: Kontrol 1 er falsk Ikke anvendelig: Forudsætning 1 eller 2 er ikke til stede, eller den ikke-webbaserede software omfatter ikke indhold, som er relevant i forhold til succeskriterie 2.1.1 Tastatur i WCAG 2.1.

C.11.2.1.1.2 Tastatur (lukket funktionalitet)

Type vurdering	Inspektion
Forudsætninger	1. IKT er en ikke-webbaseret software, der danner en brugergrænseflade. 2. Brugergrænsefladen er lukket for tastaturer eller tastaturgrænseflader.
Procedure	1. Kontrollér, at al brugergrænsefladens funktionalitet kan betjenes uden brug af synet.
Resultat	Godkendt: Kontrol 1 er sand Ikke godkendt: Kontrol 1 er falsk Ikke anvendelig: Forudsætning 1 eller 2 er ikke til stede.

C.11.2.1.2 Ingen tastaturfælde

Type vurdering	Inspektion
Forudsætninger	1. IKT-løsningen er en ikke-webbaseret software, der danner en brugergrænseflade.
Procedure	1. Kontrollér, at softwaren opfylder succeskriteriet i tabel 11.3.
Resultat	Godkendt: Kontrol 1 er sand Ikke godkendt: Kontrol 1 er falsk Ikke anvendelig: Forudsætning 1 eller 2 er ikke til stede.

C.11.2.1.3 Tomt**C.11.2.1.4 Genvejstaster****C.11.2.1.4.1 Genvejstaster (åben funktionalitet)**

Type vurdering	Inspektion
Forudsætninger	1. IKT-løsningen er en ikke-webbaseret software, der danner en brugergrænseflade. 2. Softwaren understøtter mindst én kompenserende teknologi.
Procedure	1. Kontrollér, at softwaren opfylder succeskriterie 2.1.4 Genvejstaster i WCAG 2.1 .
Resultat	Godkendt: Kontrol 1 er sand Ikke godkendt: Kontrol 1 er falsk Ikke anvendelig: Forudsætning 1 eller 2 er ikke til stede, eller den ikke-webbaserede software omfatter ikke indhold, som er relevant i forhold til succeskriterie 2.1.4 Genvejstaster i WCAG 2.1.

DS/EN 301549:2021 (DA)
EN 301549:2021

C.11.2.1.4.2 Genvejstaster (lukket funktionalitet)

Type vurdering	Inspektion
Forudsætninger	1. IKT-løsningen er en ikke-webbaseret software, der danner en brugergrænseflade. 2. IKT-funktionalitet er lukket for tastaturer eller tastaturgrænseflader.
Procedure	1. Kontrollér, at al funktionalitet kan betjenes uden brug af synet.
Resultat	Godkendt: Kontrol 1 er sand Ikke godkendt: Kontrol 1 er falsk Ikke anvendelig: Forudsætning 1 eller 2 er ikke til stede.

C.11.2.2 Passende tid

C.11.2.2.1 Justerbar tidsbegrænsning (timing)

Type vurdering	Inspektion
Forudsætninger	1. IKT-løsningen er en ikke-webbaseret software, der danner en brugergrænseflade.
Procedure	1. Kontrollér, at softwaren opfylder succeskriteriet i tabel 11.4.
Resultat	Godkendt: Kontrol 1 er sand Ikke godkendt: Kontrol 1 er falsk Ikke anvendelig: Forudsætning 1 er ikke til stede.

C.11.2.2.2 Pause, stop, skjul

Type vurdering	Inspektion
Forudsætninger	1. IKT-løsningen er en ikke-webbaseret software, der danner en brugergrænseflade.
Procedure	1. Kontrollér, at softwaren opfylder succeskriteriet i tabel 11.5.
Resultat	Godkendt: Kontrol 1 er sand Ikke godkendt: Kontrol 1 er falsk Ikke anvendelig: Forudsætning 1 er ikke til stede.

C.11.2.3 Anfald og fysiske reaktioner

C.11.2.3.1 Grænseværdi på tre glimt eller derunder

Type vurdering	Inspektion
Forudsætninger	1. IKT-løsningen er en ikke-webbaseret software, der danner en brugergrænseflade.
Procedure	1. Kontrollér, at softwaren opfylder succeskriteriet i tabel 11.6.
Resultat	Godkendt: Kontrol 1 er sand Ikke godkendt: Kontrol 1 er falsk Ikke anvendelig: Forudsætning 1 er ikke til stede.

C.11.2.4 Navigerbar

C.11.2.4.1 Tomt

C.11.2.4.2 Tomt

C.11.2.4.3 Fokusrækkefølge

Type vurdering	Inspektion
Forudsætninger	1. IKT-løsningen er en ikke-webbaseret software, der danner en brugergrænseflade.
Procedure	1. Kontrollér, at softwaren opfylder succeskriteriet i tabel 11.7.
Resultat	Godkendt: Kontrol 1 er sand Ikke godkendt: Kontrol 1 er falsk Ikke anvendelig: Forudsætning 1 er ikke til stede.

C.11.2.4.4 Formål med links (i kontekst)

Type vurdering	Inspektion
Forudsætninger	1. IKT-løsningen er en ikke-webbaseret software, der danner en brugergrænseflade.
Procedure	1. Kontrollér, at softwaren opfylder succeskriterie 2.4.4 Formål med links (i kontekst) i WCAG 2.1.
Resultat	Godkendt: Kontrol 1 er sand Ikke godkendt: Kontrol 1 er falsk Ikke anvendelig: Forudsætning 1 er ikke til stede, eller den ikke-webbaserede software omfatter ikke indhold, som er relevant i forhold til succeskriterie 2.4.4 Formål med links (i kontekst) i WCAG 2.1.

C.11.2.4.5 Tomt**C.11.2.4.6 Overskrifter og etiketter**

Type vurdering	Inspektion
Forudsætninger	1. IKT-løsningen er en ikke-webbaseret software, der danner en brugergrænseflade.
Procedure	1. Kontrollér, at softwaren opfylder succeskriterie 2.4.6 Overskrifter og etiketter i WCAG 2.1.
Resultat	Godkendt: Kontrol 1 er sand Ikke godkendt: Kontrol 1 er falsk Ikke anvendelig: Forudsætning 1 er ikke til stede, eller den ikke-webbaserede software omfatter ikke indhold, som er relevant i forhold til succeskriterie 2.4.6 Overskrifter og etiketter i WCAG 2.1.

C.11.2.4.7 Synligt fokus

Type vurdering	Inspektion
Forudsætninger	1. IKT-løsningen er en ikke-webbaseret software, der danner en brugergrænseflade.
Procedure	1. Kontrollér, at softwaren opfylder succeskriterie 2.4.7 Synligt fokus i WCAG 2.1.
Resultat	Godkendt: Kontrol 1 er sand Ikke godkendt: Kontrol 1 er falsk Ikke anvendelig: Forudsætning 1 er ikke til stede, eller den ikke-webbaserede software omfatter ikke indhold, som er relevant i forhold til succeskriterie 2.4.7 Synligt fokus i WCAG 2.1.

DS/EN 301549:2021 (DA)
EN 301549:2021

C.11.2.5 Inputmetoder

C.11.2.5.1 Pegebevægelser

Type vurdering	Inspektion
Forudsætninger	1. IKT-løsningen er en ikke-webbaseret software, der danner en brugergrænseflade. 2. Softwaren understøtter mindst én kompenserende teknologi.
Procedure	1. Kontrollér, at softwaren opfylder succeskriteriet i tabel 11.8.
Resultat	Godkendt: Kontrol 1 er sand Ikke godkendt: Kontrol 1 er falsk Ikke anvendelig: Forudsætning 1 eller 2 er ikke til stede.

C.11.2.5.2 Pegeannullering

Type vurdering	Inspektion
Forudsætninger	1. IKT-løsningen er en ikke-webbaseret software, der danner en brugergrænseflade. 2. Softwaren understøtter mindst én kompenserende teknologi.
Procedure	1. Kontrollér, at softwaren opfylder succeskriteriet i tabel 11.9.
Resultat	Godkendt: Kontrol 1 er sand Ikke godkendt: Kontrol 1 er falsk Ikke anvendelig: Forudsætning 1 eller 2 er ikke til stede.

C.11.2.5.3 Etiket i navn

C.11.2.5.3.1 Etiket i navn (åben funktionalitet)

Type vurdering	Inspektion
Forudsætninger	1. IKT-løsningen er en ikke-webbaseret software, der danner en brugergrænseflade. 2. Softwaren understøtter mindst én kompenserende teknologi.
Procedure	1. Kontrollér, at softwaren opfylder succeskriterie 2.5.3 Etiket i navn i WCAG 2.1 .
Resultat	Godkendt: Kontrol 1 er sand Ikke godkendt: Kontrol 1 er falsk Ikke anvendelig: Forudsætning 1 eller 2 er ikke til stede, eller den ikke-webbaserede software omfatter ikke indhold, som er relevant i forhold til succeskriterie 2.5.3 Etiket i navn i WCAG 2.1.

C.11.2.5.3.2 Etiket i navn (lukket funktionalitet)

11.2.5.3.2 er kun informativt og indeholder ingen krav, der kræver test.

C.11.2.5.4 Betjening via bevægelse

Type vurdering	Inspektion
Forudsætninger	1. IKT-løsningen er en ikke-webbaseret software, der danner en brugergrænseflade. 2. Softwaren understøtter mindst én kompenserende teknologi.
Procedure	1. Kontrollér, at softwaren opfylder succeskriterie 2.5.4 Betjening via bevægelse i WCAG 2.1 .
Resultat	Godkendt: Kontrol 1 er sand Ikke godkendt: Kontrol 1 er falsk Ikke anvendelig: Forudsætning 1 eller 2 er ikke til stede, eller den ikke-webbaserede software omfatter ikke indhold, som er relevant i forhold til succeskriterie 2.5.4 Betjening via bevægelse i WCAG 2.1.

C.11.3 Forståelig**C.11.3.1 Læselig****C.11.3.1.1 Sprog i software****C.11.3.1.1.1 Sprog i software (åben funktionalitet)**

Type vurdering	Inspektion
Forudsætninger	1. IKT-løsningen er en ikke-webbaseret software, der danner en brugergrænseflade. 2. Softwaren understøtter kompenserende teknologier til skærmlæsning.
Procedure	1. Kontrollér, at softwaren opfylder succeskriteriet i tabel 11.10.
Resultat	Godkendt: Kontrol 1 er sand Ikke godkendt: Kontrol 1 er falsk Ikke anvendelig: Forudsætning 1 eller 2 er ikke til stede.

C.11.3.1.1.2 Sprog i software (lukket funktionalitet)

Type vurdering	Test
Forudsætninger	1. IKT er en ikke-webbaseret software, der danner en brugergrænseflade. 2. Brugergrænsefladen er lukket for kompenserende teknologier til skærmlæsning. 3. Taleoutputtet leveres som ikke-visuel adgang til lukket funktionalitet. 4. Taleoutputtet er ikke egennavne, tekniske termer, ord med ubestemmelig sproglig baggrund og ord eller vendinger, der er blevet en del af sprogbrugen i den tekst, de umiddelbart indgår i. 5. Indholdet genereres ikke eksternt og styres af leverandøren af IKT-løsningen. 6. De viste sprog kan vælges ved hjælp af ikke-visuel adgang. 7. Brugeren har ikke valgt et talesprog, som adskiller sig fra sproget i det viste indhold.
Procedure	1. Kontrollér, at taleoutputtet er på samme sprog, som det viste indhold.
Resultat	Godkendt: Kontrol 1 er sand Ikke godkendt: Kontrol 1 er falsk Ikke anvendelig: Forudsætning 1, 2, 3, 4, 5, 6 eller 7 er ikke til stede.

C.11.3.1.2 Tomt**C.11.3.2 Forudsigelig****C.11.3.2.1 I fokus**

Type vurdering	Inspektion
Forudsætninger	1. IKT-løsningen er en ikke-webbaseret software, der danner en brugergrænseflade.
Procedure	1. Kontrollér, at softwaren opfylder succeskriterie 3.2.1 I fokus i WCAG 2.1 .
Resultat	Godkendt: Kontrol 1 er sand Ikke godkendt: Kontrol 1 er falsk Ikke anvendelig: Forudsætning 1 er ikke til stede, eller den ikke-webbaserede software omfatter ikke indhold, som er relevant i forhold til succeskriterie 3.2.1 I fokus i WCAG 2.1.

DS/EN 301549:2021 (DA)
EN 301549:2021

C.11.3.2.2 Ved input

Type vurdering	Inspektion
Forudsætninger	1. IKT-løsningen er en ikke-webbaseret software, der danner en brugergrænseflade.
Procedure	1. Kontrollér, at softwaren opfylder succeskriterie 3.2.2 Ved input i WCAG 2.1.
Resultat	Godkendt: Kontrol 1 er sand Ikke godkendt: Kontrol 1 er falsk Ikke anvendelig: Forudsætning 1 er ikke til stede, eller den ikke-webbaserede software omfatter ikke indhold, som er relevant i forhold til succeskriterie 3.2.2 Ved input i WCAG 2.1.

C.11.3.2.3 Tomt

C.11.3.2.4 Tomt

C.11.3.3 Inpuhjælp

C.11.3.3.1 Identifikation af fejl

C.11.3.3.1.1 Identifikation af fejl (åben funktionalitet)

Type vurdering	Inspektion
Forudsætninger	1. IKT-løsningen er en ikke-webbaseret software, der danner en brugergrænseflade. 2. Softwaren understøtter kompenserende teknologier til skærmlæsning.
Procedure	1. Kontrollér, at softwaren opfylder succeskriterie 3.3.1 Identifikation af fejl i WCAG 2.1.
Resultat	Godkendt: Kontrol 1 er sand Ikke godkendt: Kontrol 1 er falsk Ikke anvendelig: Forudsætning 1 eller 2 er ikke til stede, eller den ikke-webbaserede software omfatter ikke indhold, som er relevant i forhold til succeskriterie 3.3.1 Identifikation af fejl i WCAG 2.1.

C.11.3.3.1.2 Identifikation af fejl (lukket funktionalitet)

Type vurdering	Test
Forudsætninger	1. IKT er en ikke-webbaseret software, der danner en brugergrænseflade. 2. Brugergrænsefladen er lukket for kompenserende teknologier til skærmlæsning. 3. Taleoutput leveres som ikke-visuel adgang til lukket funktionalitet. 4. En inputfejl detekteres automatisk.
Procedure	1. Kontrollér, at taleoutput identificerer det element, der fejler. 2. Kontrollér, at taleoutput beskriver det element, der fejler.
Resultat	Godkendt: Kontrol 1 og 2 er sande Ikke godkendt: Kontrol 1 eller kontrol 2 er falsk Ikke anvendelig: Forudsætning 1, 2,3 eller 4 er ikke til stede.

C.11.3.3.2 Etiketter eller instruktioner

Type vurdering	Inspektion
Forudsætninger	1. IKT-løsningen er en ikke-webbaseret software, der danner en brugergrænseflade.
Procedure	1. Kontrollér, at softwaren opfylder succeskriterie 3.3.2 Etiketter eller instruktioner i WCAG 2.1.
Resultat	Godkendt: Kontrol 1 er sand Ikke godkendt: Kontrol 1 er falsk Ikke anvendelig: Forudsætning 1 er ikke til stede, eller den ikke-webbaserede software omfatter ikke indhold, som er relevant i forhold til succeskriterie 3.3.2 Etiketter eller instruktioner i WCAG 2.1.

C.11.3.3.3 Fejlforslag

Type vurdering	Inspektion
Forudsætninger	1. IKT-løsningen er en ikke-webbaseret software, der danner en brugergrænseflade.
Procedure	1. Kontrollér, at softwaren opfylder succeskriterie 3.3.3 Fejlforslag i WCAG 2.1 .
Resultat	Godkendt: Kontrol 1 er sand Ikke godkendt: Kontrol 1 er falsk Ikke anvendelig: Forudsætning 1 er ikke til stede, eller den ikke-webbaserede software omfatter ikke indhold, som er relevant i forhold til succeskriterie 3.3.3 Fejlforslag i WCAG 2.1.

C.11.3.3.4 Forhindring af fejl (juridisk, økonomisk, data)

Type vurdering	Inspektion
Forudsætninger	1. IKT-løsningen er en ikke-webbaseret software, der danner en brugergrænseflade.
Procedure	1. Kontrollér, at softwaren opfylder succeskriteriet i tabel 11.11.
Resultat	Godkendt: Kontrol 1 er sand Ikke godkendt: Kontrol 1 er falsk Ikke anvendelig: Forudsætning 1 er ikke til stede.

C.11.4 Robust**C.11.4.1 Kompatibel****C.11.4.1.1 Parsing****C.11.4.1.1.1 Parsing (åben funktionalitet)**

Type vurdering	Inspektion
Forudsætninger	1. IKT-løsningen er en ikke-webbaseret software, der danner en brugergrænseflade. 2. Softwaren understøtter mindst én kompenserende teknologi.
Procedure	1. Kontrollér, at softwaren opfylder succeskriteriet i tabel 11.12.
Resultat	Godkendt: Kontrol 1 er sand Ikke godkendt: Kontrol 1 er falsk Ikke anvendelig: Forudsætning 1 eller 2 er ikke til stede.

C.11.4.1.1.2 Parsing (lukket funktionalitet)

11.4.1.1.2 indeholder ingen krav, der kræver test.

C.11.4.1.2 Navn, rolle, værdi**C.11.4.1.2.1 Navn, rolle, værdi (åben funktionalitet)**

Type vurdering	Inspektion
Forudsætninger	1. IKT-løsningen er en ikke-webbaseret software, der danner en brugergrænseflade. 2. Softwaren understøtter mindst én kompenserende teknologi.
Procedure	1. Kontrollér, at softwaren opfylder succeskriteriet i tabel 11.13.
Resultat	Godkendt: Kontrol 1 er sand Ikke godkendt: Kontrol 1 er falsk Ikke anvendelig: Forudsætning 1 eller 2 er ikke til stede.

DS/EN 301549:2021 (DA)
EN 301549:2021

C.11.4.1.2.2 Navn, rolle, værdi (lukket funktionalitet)

11.4.1.2.2 indeholder ingen testbare krav.

C.11.4.1.3 Statusmeddelelser

C.11.4.1.3.1 Statusmeddelelser (åben funktionalitet)

Type vurdering	Inspektion
Forudsætninger	1. IKT-løsningen er en ikke-webbaseret software, der danner en brugergrænseflade. 2. Softwaren understøtter kompenserende teknologier til skærmlæsning.
Procedure	1. Kontrollér, at softwaren opfylder succeskriterie 4.1.3 Statusbeskeder i WCAG 2.1 .
Resultat	Godkendt: Kontrol 1 er sand Ikke godkendt: Kontrol 1 er falsk Ikke anvendelig: Forudsætning 1 eller 2 er ikke til stede, eller den ikke-webbaserede software omfatter ikke indhold, som er relevant i forhold til succeskriterie 4.1.3 Statusmeddelelser i WCAG 2.1.

C.11.4.1.3.2 Statusmeddelelser (lukket funktionalitet)

11.4.1.3.2 indeholder ingen testbare krav.

C.11.5 Interoperabilitet med kompenserende teknologi

C.11.5.1 Lukket funktionalitet

Type vurdering	Inspektion
Forudsætninger	1. Softwaren har lukket funktionalitet.
Procedure	1. Kontrollér, at den lukkede funktionalitet er i overensstemmelse med 5.1.
Resultat	Hvis kontrol 1 er sand, skal softwaren ikke være i overensstemmelse med 11.5.2. Hvis kontrol 1 er falsk, skal softwaren være i overensstemmelse med 11.5.2. Ikke anvendelig: Forudsætning 1 er ikke til stede.

C.11.5.2 Tilgængelighedstjenester

C.11.5.2.1 Understøtning af platformes tilgængelighedstjenester for software, der danner en brugergrænseflade

Type vurdering	Inspektion
Forudsætninger	1. Den evaluerede software er platformsoftware.
Procedure	1. Kontrollér, at platformsoftwaredokumentationen indeholder information om platformtjenester, som kan bruges af software, der danner en brugergrænseflade, for at fungere sammen med kompenserende teknologi.
Resultat	Godkendt: Kontrol 1 er sand Ikke godkendt: Kontrol 1 er falsk Ikke anvendelig: Forudsætning 1 er ikke til stede.

C.11.5.2.2 Understøtning af platformes tilgængelighedstjenester for kompenserende teknologier

Type vurdering	Inspektion
Forudsætninger	1. Den evaluerede software er platformsoftware.
Procedure	1. Kontrollér, at platformsoftwaredokumentationen indeholder information om platformtilgængelighedstjenester; der gør det muligt for kompenserende teknologi at fungere sammen med software, der danner en brugergrænseflade, som kører på platformsoftwaren.
Resultat	Godkendt: Kontrol 1 er sand Ikke godkendt: Kontrol 1 er falsk Ikke anvendelig: Forudsætning 1 er ikke til stede.

C.11.5.2.3 Anvendelse af tilgængelighedstjenester

Type vurdering	Inspektion
Forudsætninger	1. Den evaluerede software er software, der danner en brugergrænseflade.
Procedure	1. Kontrollér, at softwaren anvender relevante dokumenterede platformtilgængelighedstjenester. 2. Kontrollér, at softwaren kan opfylde de gældende krav i 11.5.2.5 til 11.5.2.17, mens den bruger de dokumenterede platformtilgængelighedstjenester. 3. Kontrollér, at softwaren kan opfylde krav 11.5.2.5 til 11.5.2.17, mens den bruger de dokumenterede platformtilgængelighedstjenester og andre dokumenterede tjenester.
Resultat	Godkendt: Kontrol 1 er sand, og kontrol 2 eller kontrol 3 er sand Ikke godkendt: Kontrol 1 eller kontrol 3 er falsk Ikke anvendelig: Forudsætning 1 er ikke til stede.

C.11.5.2.4 Kompenserende teknologi

Type vurdering	Inspektion
Forudsætninger	1. IKT-løsningen er kompenserende teknologi.
Procedure	1. Kontrollér, at den kompenserende teknologi anvender de dokumenterede platformtilgængelighedstjenester.
Resultat	Godkendt: Kontrol 1 er sand Ikke godkendt: Kontrol 1 er falsk Ikke anvendelig: Forudsætning 1 er ikke til stede.

C.11.5.2.5 Information om objektet

Type vurdering	Inspektion
Forudsætninger	1. Den evaluerede software er software, der danner en brugergrænseflade.
Procedure	1. Kontrollér, at brugergrænsefladeelementets rolle er programmeringsmæssigt bestemt for kompenserende teknologier. 2. Kontrollér, at brugergrænsefladeelementets tilstand(e) er programmeringsmæssigt bestemt(e) for kompenserende teknologier. 3. Kontrollér, at brugergrænsefladeelementets grænse er programmeringsmæssigt bestemt for kompenserende teknologier. 4. Kontrollér, at brugergrænsefladeelementets navn er programmeringsmæssigt bestemt for kompenserende teknologier. 5. Kontrollér, at brugergrænsefladeelementets beskrivelse er programmeringsmæssigt bestemt for kompenserende teknologier.
Resultat	Godkendt: Kontrol 1, 2, 3, 4 og 5 er sande Ikke godkendt: Kontrol 1 eller 2 eller 3 eller 4 eller 5 er falsk Ikke anvendelig: Forudsætning 1 er ikke til stede.

DS/EN 301549:2021 (DA)
EN 301549:2021

C.11.5.2.6 Række, kolonne og overskrifter

Type vurdering	Inspektion
Forudsætninger	1. Den evaluerede software er software, der danner en brugergrænseflade. 2. Der er datatabeller i brugergrænsefladen.
Procedure	1. Vælg en datatabel, som testene skal udføres i. 2. Kontrollér, at hver celles række er programmeringsmæssigt bestemmelig for kompenserende teknologier. 3. Kontrollér, at hver celles kolonne er programmeringsmæssigt bestemmelig for kompenserende teknologier. 4. Kontrollér, at overskriften på hver celles række, hvis der er en rækkeoverskrift, er programmeringsmæssigt bestemmelig for kompenserende teknologier. 5. Kontrollér, at overskriften på hver celles kolonne, hvis der er en kolonneoverskrift, er programmeringsmæssigt bestemmelig for kompenserende teknologier.
Resultat	Godkendt: Kontrol 2, 3, 4 og 5 er sande Ikke godkendt: Kontrol 2 eller 3 eller 4 eller 5 er falsk Ikke anvendelig: Forudsætning 1 eller 2 er ikke til stede.

C.11.5.2.7 Værdier

Type vurdering	Inspektion
Forudsætninger	1. Den evaluerede software er software, der danner en brugergrænseflade. 2. Der er brugergrænsefladeelementer, som kan have værdier.
Procedure	1. Vælg et brugergrænsefladeelement, som kan have en værdi. 2. Kontrollér, at den aktuelle værdi er programmeringsmæssigt bestemmelig for kompenserende teknologier. 3. Kontrollér, hvis brugergrænsefladeelementet formidler information om et område af værdier, at minimumværdien er programmeringsmæssigt bestemmelig for kompenserende teknologier. 4. Kontrollér, hvis brugergrænsefladeelementet formidler information om et område af værdier, at maksimumværdien er programmeringsmæssigt bestemmelig for kompenserende teknologier.
Resultat	Godkendt: Kontrol 2, 3 og 4 er sande Ikke godkendt: Kontrol 2 eller 3 eller 4 er falsk Ikke anvendelig: Forudsætning 1 eller 2 er ikke til stede.

C.11.5.2.8 Etiketrelationer

Type vurdering	Inspektion
Forudsætninger	1. Den evaluerede software er software, der danner en brugergrænseflade. 2. Der er brugergrænsefladeelementer, som er etiketter på andre brugergrænsefladeelementer.
Procedure	1. Indhent information om hvert brugergrænsefladeelement. 2. Kontrollér, at brugergrænsefladeelementets information omfatter sammenhængen med det brugergrænsefladeelement, som er dets etiket, hvis det aktuelle brugergrænsefladeelement har en etiket, og at denne relation er programmeringsmæssigt bestemmelig for kompenserende teknologier. 3. Kontrollér, at brugergrænsefladeelementets information omfatter sammenhængen med det brugergrænsefladeelement, det danner etiket til, hvis det aktuelle brugergrænsefladeelement er en etiket, og at dette forhold er programmeringsmæssigt bestemmeligt for kompenserende teknologier.
Resultat	Godkendt: Kontrol 2 eller 3 er sand Ikke godkendt: Kontrol 2 og 3 er falske Ikke anvendelig: Forudsætning 1 eller 2 er ikke til stede.

C.11.5.2.9 Overordnede-underordnede relationer

Type vurdering	Inspektion
Forudsætninger	1. Den evaluerede software er software, der danner en brugergrænseflade. 2. Der er brugergrænsefladeelementer, som er overordnet andre brugergrænsefladeelementer i en hierarkisk struktur.
Procedure	1. Kontrollér i forhold til brugergrænsefladeelementer, som har et overordnet element, at brugergrænsefladeelementets information omfatter relationen til det overordnede brugergrænsefladeelement. 2. Kontrollér, at de brugergrænsefladeelementer, som er overordnet i forhold til brugergrænsefladeelementet valgt i kontrol 1, omfatter relationen til de brugergrænsefladeelementer, som er underordnede i informationen, og at denne relation er programmeringsmæssigt bestemmelig for kompenserende teknologier. 3. Kontrollér for så vidt angår brugergrænsefladeelementer, som er overordnet i forhold til andre brugergrænsefladeelementer, at brugergrænsefladeelementets information omfatter relationen til de brugergrænsefladeelementer, som er underordnede, og at denne relation er programmeringsmæssigt bestemmelig for kompenserende teknologier. 4. Kontrollér, at de brugergrænsefladeelementer, som er underordnede i forhold til brugergrænsefladeelementet valgt i kontrol 3, omfatter relationen til de brugergrænsefladeelementer, som er overordnede i informationen, og at denne relation er programmeringsmæssigt bestemmelig for kompenserende teknologier.
Resultat	Godkendt: Kontrol 1 eller 2 er sand, og kontrol 3 eller 4 er sand Ikke godkendt: Kontrol 1 og 2 er falske, eller kontrol 3 og 4 er falske Ikke anvendelig: Forudsætning 1 eller 2 er ikke til stede.
NOTE:	Hvad angår dette krav er det nok, at én af de to retninger for en overordnet-underordnet relation er programmeringsmæssigt bestemmelig. Dette er årsagen til, at kravtjekkene er parvis, og at kravet er opfyldt, hvis den ene del af hvert par er sand.

C.11.5.2.10 Tekst

Type vurdering	Inspektion
Forudsætninger	1. Den evaluerede software er software, der danner en brugergrænseflade. 2. Der renderes tekst på skærmen.
Procedure	1. Kontrollér ved tilfælde af tekst renderet på skærmen, at tekstens information omfatter tekstens indhold, og at denne information er programmeringsmæssigt bestemmelig for kompenserende teknologier. 2. Kontrollér ved tilfælde af tekst renderet på skærmen, at tekstens information omfatter tekstens attributter, og at denne information er programmeringsmæssigt bestemmelig for kompenserende teknologier. 3. Kontrollér ved tilfælde af tekst renderet på skærmen, at tekstens information omfatter tekstens grænser, og at denne information er programmeringsmæssigt bestemmelig for kompenserende teknologier.
Resultat	Godkendt: Kontrol 1, 2 og 3 er sande Ikke godkendt: Kontrol 1 eller 2 eller 3 er falsk Ikke anvendelig: Forudsætning 1 eller 2 er ikke til stede.

DS/EN 301549:2021 (DA)
EN 301549:2021

C.11.5.2.11 Liste over mulige handlinger

Type vurdering	Inspektion
Forudsætninger	1. Den evaluerede software er software, der danner en brugergrænseflade. 2. Der er brugergrænsefladeelementer, der indebærer handlinger, som kan udføres af brugeren.
Procedure	1. Kontrollér, at brugergrænsefladeelementets information omfatter listen over handlinger, der kan udføres. 2. Kontrollér, at denne liste er programmeringsmæssigt bestemmelig for kompenserende teknologier.
Resultat	Godkendt: Kontrol 1 og 2 er sande Ikke godkendt: Kontrol 1 eller 2 er falsk Ikke anvendelig: Forudsætning 1 eller 2 er ikke til stede.

C.11.5.2.12 Udførelse af mulige handlinger

Type vurdering	Inspektion og test
Forudsætninger	1. Den evaluerede software er software, der danner en brugergrænseflade. 2. Der er brugergrænsefladeelementer, der indebærer handlinger, som kan udføres af brugeren. 3. Sikkerhedskravene gør det muligt for kompenserende teknologi at udføre brugerhandling programmeringsmæssigt.
Procedure	1. Kontrollér, at brugergrænsefladeelementets information omfatter listen over handlinger, der kan udføres af kompenserende teknologier i henhold til 11.5.2.11. 2. Kontrollér, at alle handlinger på listen kan udføres af kompenserende teknologier.
Resultat	Godkendt: Kontrol 1 og 2 er sande Ikke godkendt: Kontrol 1 eller 2 er falsk Ikke anvendelig: Forudsætning 1, 2 eller 3 er ikke til stede.

C.11.5.2.13 Spring af fokus og udvælgelsesattributter

Type vurdering	Inspektion og test
Forudsætninger	1. Den evaluerede software er software, der danner en brugergrænseflade. 2. Der er brugergrænsefladeelementer, som muliggør tekstredigering.
Procedure	1. Kontrollér, at brugergrænsefladeelementets information omfatter mekanismer til sporing af fokus, tekstindsætningspunkt og udvælgelsesattributter. 2. Kontrollér, at denne information er programmeringsmæssigt bestemmelig for kompenserende teknologier. 3. Aktiver disse sporingsmekanismer. 4. Anvend som bruger tekstredigeringsfunktionaliteten i det evaluerede softwareprodukt. 5. Kontrollér, at sporing af fokus, tekstindsætningspunkt og udvælgelsesattributter fungerer.
Resultat	Godkendt: Kontrol 2 og 5 er sande Ikke godkendt: Kontrol 1 eller 5 er falsk Ikke anvendelig: Forudsætning 1 eller 2 er ikke til stede.

C.11.5.2.14 Ændring af fokus og udvælgelsesattributter

Type vurdering	Test
Forudsætninger	<p>1. Den evaluerede software er software, der danner en brugergrænseflade.</p> <p>2. Der er brugergrænsefladeelementer, som kan modtage fokus, eller som muliggør tekstredigering.</p> <p>3. Sikkerhedskravene gør det muligt for platformsoftware programmeringsmæssigt at ændre fokus, tekstindsætningspunkt og udvælgelsesattributter for brugergrænsefladeelementer.</p>
Procedure	<p>1. Kontrollér for brugergrænsefladeelementer, som kan modtage fokus, og hvor fokus kan ændres af en bruger uden brug af kompenserende teknologi, at fokus kan ændres programmeringsmæssigt af kompenserende teknologier.</p> <p>2. Kontrollér for brugergrænsefladeelementer, som gør det muligt for en bruger at redigere tekst uden brug af kompenserende teknologi, at placeringen af tekstindsætningspunktet kan ændres programmeringsmæssigt af kompenserende teknologier.</p> <p>3. Kontrollér for brugergrænsefladeelementer, der muliggør tekstredigering, at udvælgelsesattributterne kan ændres programmeringsmæssigt af kompenserende teknologier i tilfælde, hvor de kan ændres af en bruger uden brug af kompenserende teknologi.</p>
Resultat	<p>Godkendt: Alle kontroller er sande</p> <p>Ikke godkendt: Alle kontroller er falske</p> <p>Ikke anvendelig: Forudsætning 1, 2 eller 3 er ikke til stede.</p>

C.11.5.2.15 Information om ændringer

Type vurdering	Inspektion og test
Forudsætninger	1. Den evaluerede software er software, der danner en brugergrænseflade.
Procedure	<p>1. Aktiver notifikationer om ændringer i brugergrænsefladeelementerne.</p> <p>2. Kontrollér, at notifikationer om ændringer i objektinformation (rolle, tilstand, grænse, navn og beskrivelse) sendes til kompenserende teknologier, hvis denne information ændrer sig i softwarens brugergrænseflade.</p> <p>3. Kontrollér, at notifikationer om ændringer i række, kolonne og overskrifter i datatabeller sendes til kompenserende teknologier, hvis denne information ændrer sig i softwaren.</p> <p>4. Kontrollér, at notifikationer om ændringer i værdier (aktuel værdi, minimumværdi og maksimumværdi) sendes, hvis denne information ændrer sig i softwaren.</p> <p>5. Kontrollér, at notifikationer om ændringer i etiketrelationer sendes til kompenserende teknologier, hvis denne information ændrer sig i softwaren.</p> <p>6. Kontrollér, at notifikationer om ændringer i overordnede-underordnede relationer sendes til kompenserende teknologier, hvis denne information ændrer sig i softwaren.</p> <p>7. Kontrollér, at notifikationer om ændringer i tekst (tekstindhold, tekstattributter og grænsen for tekst renderet på skærmen) sendes til kompenserende teknologier, hvis denne information ændrer sig i softwaren.</p> <p>8. Kontrollér, at notifikationer om ændringer i listen over tilgængelige handlinger sendes til kompenserende teknologier, hvis denne information ændrer sig i softwaren.</p> <p>9. Kontrollér, at notifikationer om ændringer i fokus, tekstindsætningspunkt og udvælgelsesattributter sendes til kompenserende teknologier, hvis denne information ændrer sig i softwaren.</p>
Resultat	<p>Godkendt: Kontrol 2, 3, 4, 5, 6, 7, 8 og 9 er sande</p> <p>Ikke godkendt: Kontrol 2, 3, 4, 5, 6, 7, 8 eller 9 er falsk</p> <p>Ikke anvendelig: Forudsætning 1 er ikke til stede.</p>

DS/EN 301549:2021 (DA)
EN 301549:2021

C.11.5.2.16 Ændringer af tilstande og egenskaber

Type vurdering	Test
Forudsætninger	1. Den evaluerede software er software, der danner en brugergrænseflade. 2. Der er brugergrænsefladeelementer, hvis tilstand eller egenskaber kan modificeres af en bruger uden brug af kompenserende teknologi. 3. Sikkerhedskravene gør det muligt for kompenserende teknologi programmeringsmæssigt at ændre tilstande og egenskaber i brugergrænsefladeelementer.
Procedure	1. Kontrollér, at tilstanden i brugergrænsefladeelementer, hvis tilstand kan ændres af en bruger uden brug af kompenserende teknologi, kan ændres programmeringsmæssigt af kompenserende teknologier. 2. Kontrollér, at egenskaberne i brugergrænsefladeelementer, hvis egenskaber kan ændres af en bruger uden brug af kompenserende teknologi, kan ændres programmeringsmæssigt af kompenserende teknologier.
Resultat	Godkendt: Alle kontroller er sande Ikke godkendt: Alle kontroller er falske Ikke anvendelig: Forudsætning 1, 2 eller 3 er ikke til stede.

C.11.5.2.17 Ændringer af værdier og tekst

Type vurdering	Test
Forudsætninger	1. Den evaluerede software er software, der danner en brugergrænseflade. 2. Der er brugergrænsefladeelementer, hvis værdier eller tekst kan ændres af en bruger uden brug af kompenserende teknologi. 3. Sikkerhedskravene gør det muligt for kompenserende teknologi programmeringsmæssigt at ændre værdier og tekst i brugergrænsefladeelementer.
Procedure	1. Kontrollér, at værdierne i brugergrænsefladeelementer, hvis værdier kan ændres af en bruger uden brug af kompenserende teknologi, kan ændres af kompenserende teknologier ved hjælp af platformens inputmetoder. 2. Kontrollér, at teksten i brugergrænsefladeelementer, hvis tekst kan ændres af en bruger uden brug af kompenserende teknologi, kan ændres af kompenserende teknologier ved hjælp af platformens inputmetoder.
Resultat	Godkendt: Alle kontroller er sande Ikke-godkendt: Alle kontroller er falske Ikke anvendelig: Forudsætning 1, 2 eller 3 er ikke til stede.

C.11.6 Dokumenteret anvendelse af tilgængelighedsegenskaber

C.11.6.1 Brugerkontrol af tilgængelighedsfunktionaliteter

Type vurdering	Test
Forudsætninger	1. Der er platformfunktioner, som er defineret i platformens dokumentation som tilgængelighedsfunktionaliteter beregnet til brugerne.
Procedure	1. Kontrollér, at der er tilstrækkelige betjeningsmåder, hvor det er muligt, med brugerkontrol af funktionaliteter i platformen, som er defineret i platformens dokumentation som tilgængelighedsfunktionaliteter beregnet til brugerne.
Resultat	Godkendt: Kontrol 1 er sand Ikke godkendt: Kontrol 1 er falsk Ikke anvendelig: Forudsætning 1 er ikke til stede.

C.11.6.2 Ingen forstyrrelse af tilgængelighedsfunktionaliteter

Type vurdering	Test
Forudsætninger	1. Der er platformfunktioner, som er defineret i platformens dokumentation som tilgængelighedsfunktionaliteter.
Procedure	1. Kontrollér, om software, der danner en brugergrænseflade, forstyrrer den normale drift af platformtilgængelighedstjenester. 2. Kontrollér, om forstyrrelsen blev specifikt anmodet om eller bekræftet af brugeren.
Resultat	Godkendt: Kontrol 1 er falsk eller begge kontroller er sande Ikke godkendt: Kontrol 1 er sand og kontrol 2 er falsk Ikke anvendelig: Forudsætning 1 er ikke til stede.

C.11.7 Brugerpræferencer

Type vurdering	Inspektion og test
Forudsætninger	1. Softwaren er software, der danner en brugergrænseflade. 2. Softwaren har indstillinger for sprog, farve, kontrast, skrifttype, skriftstørrelse eller fokusmarkør, der svarer til platformens indstillinger. 3. Softwaren er ikke designet til at være adskilt fra de underliggende platforme.
Procedure	1. Kontrollér, at softwaren har en betjeningsmåde, som følger platformens indstillinger.
Resultat	Godkendt: Kontrol 1 er sand Ikke godkendt: Kontrol 1 er falsk Ikke anvendelig: Forudsætning 1, 2 eller 3 er ikke til stede.

C.11.8 Forfatterværktøjer

C.11.8.1 Indholdsteknologi

Type vurdering	Inspektion og test
Forudsætninger	1. Softwaren er et forfatterværktøj. 2. Forfatterværktøjets outputformat understøtter information, som er nødvendig for tilgængelighed.
Procedure	1. Kontrollér, om forfatterværktøjet er i overensstemmelse med 11.8.2 til 11.8.5 i det omfang, at information, som er nødvendig for tilgængelighed, understøttes af det format, der anvendes til forfatterværktøjets output.
Resultat	Godkendt: Kontrol 1 er sand Ikke godkendt: Kontrol 1 er falsk Ikke anvendelig: Forudsætning 1 eller 2 er ikke til stede.
NOTE: Hvis forfatterværktøjets outputformat ikke understøtter visse typer information, som er nødvendig i forhold til tilgængelighed, er overensstemmelse med de krav, der vedrører den type information, ikke nødvendig.	

C.11.8.2 Oprettelse af tilgængeligt indhold

Type vurdering	Inspektion og test
Forudsætninger	1. Softwaren er et forfatterværktøj.
Procedure	1. Kontrollér, om forfatterværktøjet har funktioner, der muliggør og vejleder i produktionen af indhold, som er i overensstemmelse med pkt. 9 (web) og 10 (ikke-webbaserede dokumenter).
Resultat	Godkendt: Kontrol 1 er sand Ikke godkendt: Kontrol 1 er falsk Ikke anvendelig: Forudsætning 1 er ikke til stede.

DS/EN 301549:2021 (DA)
EN 301549:2021

C.11.8.3 Bevarelse af information om tilgængelighed under transformationer

Type vurdering	Inspektion og test
Forudsætninger	1. Softwaren er et forfatterværktøj. 2. Forfatterværktøjet tilbyder omstrukturings- eller omkodningstransformationer.
Procedure	1. Kontrollér for så vidt angår en omstruktureringstransformation, om informationen om tilgængelighed bevares i outputtet. 2. Kontrollér for så vidt angår en omstruktureringstransformation, om indholdsteknologien understøtter informationen om tilgængelighed for informationens omstrukturerede form. 3. Kontrollér for så vidt angår en omkodningstransformation, om informationen om tilgængelighed bevares i outputtet. 4. Kontrollér for så vidt angår en omkodningstransformation, om informationen om tilgængelighed understøttes af teknologien i det omkodede output.
Resultat	Godkendt: Kontrol 1 er sand, eller kontrol 1 og 2 er falske, eller kontrol 3 er sand, eller kontrol 3 og 4 er falske Ikke godkendt: Kontrol 1 er falsk, og kontrol 2 er sand Ikke anvendelig: Forudsætning 1 eller 2 er ikke til stede.

C.11.8.4 Hjælp til reparation

Type vurdering	Inspektion
Forudsætninger	1. Softwaren er et forfatterværktøj. 2. Forfatterværktøjets funktionalitet til kontrol af tilgængelighed kan detektere, at der er indhold, som ikke opfylder et krav i pkt. 9 (web) eller 10 (ikke-webbaserede dokumenter).
Procedure	1. Forfatterværktøjet tilbyder forslag til reparation, når indholdet ikke opfylder et krav i pkt. 9 eller 10 (hvor det er relevant).
Resultat	Godkendt: Kontrol 1 er sand Ikke godkendt: Kontrol 1 er falsk Ikke anvendelig: Forudsætning 1 eller 2 er ikke til stede.

C.11.8.5 Skabeloner

Type vurdering	Inspektion
Forudsætninger	1. Softwaren er et forfatterværktøj. 2. Forfatterværktøjet indeholder skabeloner.
Procedure	1. Kontrollér, at forfatterværktøjet indeholder mindst én skabelon, der understøtter oprettelsen af indhold, som er i overensstemmelse med kravene i pkt. 9 (webindhold) eller 10 (ikke-webbaserede dokumenter). 2. Kontrollér, at mindst én skabelon identificeret i trin 1 er tilgængelig, og det er slået fast, at den er i overensstemmelse med pkt. 9 eller 10 (efter relevans).
Resultat	Godkendt: Kontrol 1 og 2 er sande Ikke godkendt: Kontrol 1 eller 2 er falsk Ikke anvendelig: Forudsætning 1 eller 2 er ikke til stede.
NOTE:	Fastlæggelsen som værende i overensstemmelse med kravene i pkt. 9 eller 10 (efter relevans) beskrevet i kontrol 2 kan beskrives i vendinger som fx "I overensstemmelse med WCAG 2.1". Hvis fastlæggelsen ikke udtrykkeligt angiver, at alle krav i pkt. 9 eller 10 (alt efter relevans) er dækket, kan det være nødvendigt at anvende skabelonen til at oprette en webside eller et dokument og herefter teste, at websiden eller dokumentet er i overensstemmelse med pkt. 9 eller 10 for at være helt sikker på, at skabelonen fungerer i henhold til kravene.

C.12 Dokumentation og supporttjenester**C.12.1 Produktdokumentation****C.12.1.1 Tilgængeligheds- og kompatibilitetsfunktionaliteter**

Type vurdering	Inspektion
Forudsætninger	1. Produktdokumentation leveres med IKT-løsningen.
Procedure	1. Kontrollér, at produktdokumentationen leveret med IKT-løsningen angiver og forklarer, hvordan IKT-løsningens tilgængeligheds- og kompatibilitetsfunktionaliteter skal anvendes.
Resultat	Godkendt: Kontrol 1 er sand Ikke godkendt: Kontrol 1 er falsk Ikke anvendelig: Forudsætning 1 er ikke til stede.

C.12.1.2 Tilgængelig dokumentation

Type vurdering	Inspektion
Forudsætninger	1. Produktdokumentation i elektronisk format leveres med IKT-løsningen.
Procedure	1. Kontrollér, at produktdokumentationen i elektronisk format, som leveres med IKT-løsningen, lever op til kravene i pkt. 9 eller 10, alt efter relevans.
Resultat	Godkendt: Kontrol 1 er sand Ikke godkendt: Kontrol 1 er falsk Ikke anvendelig: Forudsætning 1 er ikke til stede.

C.12.2 Supporttjenester**C.12.2.1 Generelt**

12.2.1 er kun informativt og indeholder ingen krav, der kræver test.

C.12.2.2 Information om tilgængeligheds- og kompatibilitetsfunktionaliteter

Type vurdering	Inspektion
Forudsætninger	1. Der findes IKT-supporttjenester.
Procedure	1. Kontrollér, at IKT-supporttjenester indebærer information om tilgængeligheds- og kompatibilitetsfunktionaliteter, som er medtaget i produktdokumentationen.
Resultat	Godkendt: Kontrol 1 er sand Ikke godkendt: Kontrol 1 er falsk Ikke anvendelig: Forudsætning 1 er ikke til stede.

C.12.2.3 Effektiv kommunikation

Type vurdering	Inspektion
Forudsætninger	1. Der findes IKT-supporttjenester.
Procedure	1. Kontrollér, at IKT-supporttjenesterne tilgodeser kommunikationsbehovene hos personer med handicap enten direkte eller via reference.
Resultat	Godkendt: Kontrol 1 er sand Ikke godkendt: Kontrol 1 er falsk Ikke anvendelig: Forudsætning 1 er ikke til stede.
NOTE:	Ethvert niveau af support til kommunikationsbehovene hos personer med handicap udgør en opfyldelse af dette krav. Det kan være hensigtsmæssigt for leverandører at give yderligere information om den support, der ydes, med henblik på at vurdere supportens tilstrækkelighed og kvalitet.

DS/EN 301549:2021 (DA)
EN 301549:2021

C.12.2.4 Tilgængelig dokumentation

Type vurdering	Inspektion
Forudsætninger	1. Dokumentation leveres gennem IKT-supporttjenesterne.
Procedure	1. Kontrollér, at dokumentation i elektronisk format, som leveres af IKT-supporttjenesterne, lever op til kravene i pkt. 9 eller 10, alt efter relevans.
Resultat	Godkendt: Kontrol 1 er sand Ikke godkendt: Kontrol 1 er falsk Ikke anvendelig: Forudsætning 1 er ikke til stede.

C.13 IKT med adgang til relæ- eller beredskabstjenester

C.13.1 Krav til relætjenester

C.13.1.1 Generelt

13.1.1 er kun informativt og indeholder ingen krav, der kræver test.

C.13.1.2 Tekstrelætjenester

Type vurdering	Inspektion
Forudsætninger	1. Tjenesten er en tekstrelætjeneste.
Procedure	1. Kontrollér, at tjenesten giver tekst- og talebrugere mulighed for at interagere ved at tilbyde konvertering mellem de to kommunikationsmåder.
Resultat	Godkendt: Kontrol 1 er sand Ikke godkendt: Kontrol 1 er falsk Ikke anvendelig: Forudsætning 1 er ikke til stede.

C.13.1.3 Tegnsprogsrelætjenester

Type vurdering	Inspektion
Forudsætninger	1. Tjenesten er en tegnsprogsrelætjeneste.
Procedure	1. Kontrollér, at tjenesten giver tegnsprogs- og talebrugere mulighed for at interagere ved at tilbyde konvertering mellem de to kommunikationsmåder.
Resultat	Godkendt: Kontrol 1 er sand Ikke godkendt: Kontrol 1 er falsk Ikke anvendelig: Forudsætning 1 er ikke til stede.

C.13.1.4 Relætjenester til mundaflæsning

Type vurdering	Inspektion
Forudsætninger	1. Tjenesten er en relætjeneste til mundaflæsning.
Procedure	1. Kontrollér, at tjenesten giver mundaflæsere og brugere af taletelefoni mulighed for at interagere ved at tilbyde konvertering mellem de to kommunikationsmåder.
Resultat	Godkendt: Kontrol 1 er sand Ikke godkendt: Kontrol 1 er falsk Ikke anvendelig: Forudsætning 1 er ikke til stede.

C.13.1.5 Telefontjenester med tekstning

Type vurdering	Inspektion
Forudsætninger	1. Serviceydelsen en telefontjeneste med tekstning.
Procedure	1. Kontrollér, at tjenesten hjælper en døv eller hørehæmmet bruger i en talt dialog ved at tilbyde tekstning, der tolker den indgående del af samtalen.
Resultat	Godkendt: Kontrol 1 er sand Ikke godkendt: Kontrol 1 er falsk Ikke anvendelig: Forudsætning 1 er ikke til stede.

C.13.1.6 Tale-til-tale-relætjenester

Type vurdering	Inspektion
Forudsætninger	1. Tjenesten er en tale-til-tale-relætjeneste.
Procedure	1. Kontrollér, at tjenesten gør det muligt for telefonbrugere, som har nedsatte taleevner, eller har begrænsede kognitive, sproglige og indlæringsmæssige evner, at kommunikere ved at yde hjælp mellem dem.
Resultat	Godkendt: Kontrol 1 er sand Ikke godkendt: Kontrol 1 er falsk Ikke anvendelig: Forudsætning 1 er ikke til stede.

C.13.2 Adgang til relætjenester

Type vurdering	Inspektion
Forudsætninger	1. IKT-systemet understøtter tovejskommunikation. 2. Der er specificeret et sæt relætjenester til tovejskommunikation.
Procedure	1. Kontrollér, at systemet ikke forhindrer adgang til disse relætjenester til indgående og udgående opkald.
Resultat	Godkendt: Kontrol 1 er sand Ikke godkendt: Kontrol 1 er falsk Ikke anvendelig: Forudsætning 1 eller 2 er ikke til stede.

C.13.3 Adgang til beredskabstjenester

Type vurdering	Inspektion
Forudsætninger	1. IKT-systemet understøtter tovejskommunikation. 2. Der er specificeret et sæt beredskabstjenester til tovejskommunikation.
Procedure	1. Kontrollér, at systemet ikke forhindrer adgang til disse beredskabstjenester til udgående og indgående opkald.
Resultat	Godkendt: Kontrol 1 er sand Ikke godkendt: Kontrol 1 er falsk Ikke anvendelig: Forudsætning 1 eller 2 er ikke til stede.

DS/EN 301549:2021 (DA)
EN 301549:2021

Anneks D

(informativt)

Yderligere ressourcer til kognitiv tilgængelighed

Det står klart, at personer med begrænsede kognitive, sproglige og indlæringsmæssige evner har forskellige behov for og præferencer i forbindelse med tilgængelighed, og at der er behov for yderligere retningslinjer og standarder. Forskning på dette område er kontinuerlig.

Relevant standardiseringsarbejde er under udarbejdelse af W3C Web Accessibility Initiative (WAI). WAI arbejder på at forbedre kravene og den tekniske vejledning til udviklere for bedre at adressere webtilgængeligheden for personer med begrænsede kognitive, sproglige og indlæringsmæssige evner. Den aktuelle W3C-aktivitet på dette område kan findes på <https://www.w3.org/WAI/cognitive/>.

Annex E (informativt)

Vejledning til brugere af dette dokument

E.1 Indledning

Dette forklarende annex har til formål at give brugerne af dette dokument bedst mulig nytte af det.

Standarden var oprindeligt beregnet til indkøbsformål. Anvendelsesområdet er nu ændret, og den nuværende udgave indeholder også minimumkravene fra det europæiske webtilgængelighedsdirektiv (Direktiv 2016/2102 [i.28]).

EN 301 549 dækker en lang række krav, som dækker forskellige IKT-løsninger. Der er fx krav til funktion, fysiske egenskaber og software. Uanset om man er ansvarlig for indkøb, test, planlægning, produktion, vedligeholdelse af eller rapportering om tilgængelighed, er det nødvendigt at forstå, hvilke krav der er relevante for et specifikt produkt eller en specifik tjeneste i en bestemt situation eller kontekst.

Test i forhold til krav til tilgængelighed resulterer ikke altid i et ja eller nej. Nogle gange ender man i en gråzone, hvor det er lige så vigtigt at forstå forudsætningerne og potentielle alternativer til forskellige slutbrugergrupper. Husk, at tilgængelighed har at gøre med mennesker.

Eksemplerne nævnt i dette annex er kun til inspiration, og standarden kan selvfølgelig anvendes på mange forskellige måder og i mange sammenhænge.

E.2 Oversigt

Dette dokument består af fjorten punkter (svarende til kapitler i en bog) og seks annexer.

Pkt. 0 til 3 indeholder baggrundsinformation, standardens anvendelsesområde samt links til referencer, terminologiske definitioner og forklaringer på forkortelser. Disse punkter indeholder en masse værdifuld information, men standarden kan være vanskelig at læse fra ende til anden.

Pkt. 4 dækker erklæringer om funktionel ydeevne, som er direkte forbundet med slutbrugernes behov. Punktet forklarer, hvilken funktionalitet der er nødvendig for, at slutbrugere kan lokalisere, identificere og betjene funktioner i teknologien uanset deres evner. Dette er et vigtigt punkt, hvor man kan lære om, hvilke udfordringer kravene til tilgængelighed har til formål at håndtere.

Pkt. 5 til 13 indeholder de faktiske tekniske krav. De fleste læsere starter her, men pkt. 4 kan muligvis være et bedre sted at starte for bedre at forstå, hvordan de detaljerede tekniske dele anvendes.

De tekniske krav dækker mange forskellige IKT-løsninger inddelt i separate punkter, men det er altid en god idé at gennemgå pkt. 5, da de generelle krav befinder sig her.

Pkt. 9, 10 og 11 er de mest relevante for det europæiske webtilgængelighedsdirektiv [i.28]. De dækker websider, dokumenter og apps (applikationer). Kravene fra andre punkter gælder dog som angivet i annex A.

Pkt. 14 omhandler overensstemmelse med EN 301 549 som helhed og med de individuelle krav.

Annex A beskriver, hvordan standarden vedrører det europæiske webtilgængelighedsdirektiv [i.28]. Ud over minimumkravene i pkt. 9, 10 og 11 kan nogle af kravene i pkt. 5, 6, 7 og 12 også være relevante for at opfylde direktivet i særlige situationer. Tabellerne i annex A viser, hvilke af kravene der er vigtige at tage i betragtning.

Annex B beskriver, hvordan erklæringerne om funktionel ydeevne i pkt. 4 relaterer sig til de tekniske krav i pkt. 5 til 13. Dette er et nyttigt værktøj, som fx hjælper med at anvende standarden i forbindelse med indkøb til at identificere den indvirkning, specifikke krav har på slutbrugere, når forslag sammenlignes.

Annex C beskriver, hvordan det kan testes, om hvert krav i standarden er opfyldt. Annexet angiver ikke en testmetode, og man skal stadig vide en del om erklæringerne om funktionel ydeevne og testprocedurerne for at kunne gøre brug af det.

DS/EN 301549:2021 (DA) EN 301549:2021

Anneks D indeholder et link til yderligere ressourcer til kognitiv tilgængelighed.

Anneks E er det anneks, der læses her.

Anneks F indeholder en tabel med ændringshistorikken.

E.3 Pkt. 4

Pkt. 4 er på sin vis standardens kerne. Slutbrugerne med deres forskellige behov er årsagen til, at tilgængelighed er vigtig. Brugernes behov, som ligger bag hver erklæring om funktionel ydeevne, er også årsagen til hvert af kravene i dette dokument.

Pkt. 4 indeholder ikke krav i sig selv, kun beskrivelser. Dette kan få det til at synes mindre vigtigt, men i realiteten er det omvendt. Formålet med hele standarden er at sikre, at slutbrugerne med deres forskellige evner beskrevet i dette punkt kan bruge produkter og tjenester.

I dette punkt beskrives ti erklæringer om funktionel ydeevne, som er baseret på variationer i funktionsnedsættelser, og privatlivsbeskyttelse er medtaget. Funktionsnedsættelserne kan være permanente, midlertidige eller situationsbestemte. Slutbrugere med flere funktionsnedsættelser kan have behov for specifikke kombinationer af tilgængelighedsløsninger. Derfor er det nødvendigt at tage højde for alle de forskellige erklæringer om funktionel ydeevne samt en kombination heraf.

Konceptet bag denne standard er at lade teknologien hjælpe med at kompensere for de udfordringer, slutbrugerne risikerer at stå over for. Man kan også se på tilgængelighed som en alternativ måde at anvende teknologi på. For eksempel: hvis slutbrugeren ikke kan se, kan teknologien frembringe lyd. Hvis slutbrugeren ikke kan høre, kan teknologien frembringe tekst. Det er det, pkt. 4 beskriver detaljeret for hver brugergruppe.

Efter at have læst pkt. 4 forstås logikken i standardens krav meget bedre.

E.4 Sådan anvendes standarden

E.4.1 Selvfægrænsende krav

Kravene i dette dokument kaldes selvfægrænsende. Dette betyder, at de består af to dele; første del er en forudsætning for den anden del, som indebærer selve kravet. Hvis den første del er sand, skal anden del af kravet være opfyldt. Hvis første del **ikke** er sand, betyder det, at kravet ikke er relevant (ikke kan anvendes).

For eksempel kan et krav med ordlyden "Hvis IKT-hardware har taleoutput, skal hardwaren [...]" opfyldes på to måder:

- Hvis jeres produkt eller tjeneste indebærer tale, skal anden del af kravet være opfyldt.
- Hvis jeres produkt eller tjeneste ikke indebærer tale, er det ikke nødvendigt at overveje den anden del af kravet. Kravet er ikke relevant.

At opfylde kravene i standarden betyder, at alle relevante krav i standarden er opfyldt.

For at få et overblik over de krav, som er relevante for produktet eller tjenesten, kan der fokuseres på kravene med samme forudsætninger, som fastlægger kravenes omfang. Der findes onlineværktøjer, som kan hjælpe med at sortere de krav fra, som automatisk er opfyldt.

E.4.2 Sammenhæng mellem krav og erklæringer om funktionel ydeevne

Tabellen i anneks B hjælper med at forstå sammenhængen mellem kravene og erklæringerne om funktionel ydeevne. Der er en vejledning i, hvordan tabellen i pkt. B.2 anvendes.

Før der træffes en beslutning om den bedst egnede løsning, skal konteksten også overvejes. Her er nogle eksempler:

- I hvilken situation skal løsningen anvendes?
- Hvilke ikke-opfyldte krav er mulige at kompensere for med andre alternativer, som fx en service desk?
- Hvad ville det koste at løse et problem med sådan et alternativ?

- Vil de ikke-opfyldte krav være mulige at opfylde i næste version af løsningen?

Leverandører kan vise, hvordan deres produkt eller tjeneste adresserer erklæringerne om funktionel ydeevne i pkt. 4 ud over at opfylde kravene i pkt. 5 til 13. Dette kan hjælpe med til at vælge, hvilket produkt eller hvilken tjeneste der er bedst egnet.

E.5 Det europæiske webtilgængelighedsdirektiv [i.28]

Det europæiske webtilgængelighedsdirektiv (Direktiv 2016/2102 [i.28]) er et harmoniseringsdirektiv med minimumkrav. Det betyder, at alle EU's medlemslande og EFTA-lande som minimum skal opfylde de minimumkrav, der er henvist til i direktivet. Hvert land kan vælge at fastlægge yderligere krav i deres nationale lovgivning, både hvad angår krav og omfang.

Direktivet dækker som minimum offentlige organer og visse statsligt ejede, funderede eller ledede organisationer.

NOTE: Definitionen af offentlig sektor refererer til Direktivet om offentlige udbud (Direktiv 2014/24/EU [i.40]) artikel 2(1) punkt 4, som definerer "offentligretlige organer" som organer, der har alle følgende egenskaber:

- de er oprettet specielt med henblik på at imødekomme almenhedens behov, dog ikke behov af industriel eller kommerciel karakter
- de er en juridisk person, og
- de finansieres for størstedelens vedkommende af staten, regionale eller lokale myndigheder eller af andre offentligretlige organer, eller er underlagt ledelsesmæssig kontrol af disse myndigheder eller organer, eller de har et administrations-, ledelses- eller tilsynsorgan, hvor mere end halvdelen af medlemmerne udpeges af staten, regionale eller lokale myndigheder eller andre offentligretlige organer.

De fleste af de krav, der vedrører det europæiske webtilgængelighedsdirektiv, kan findes i pkt. 9, 10 og 11, som dækker websider, dokumenter og software. Den komplette liste over krav findes i annek A. Direktivet dækker også intranet og ekstranet, som skal opfylde kravene i pkt. 9 for webindhold og pkt. 10 for dokumenter.

Der er forskellige overgangsperioder for forskellige typer indhold, og der er også undtagelser for, hvilket slags indhold der er omfattet af Direktivet. For eksempel er direkte transmitteret video ikke omfattet af Direktivet. Det betyder, at krav 9.1.2.4 for websider, 10.1.2.4 for dokumenter og 11.1.2.4 for apps ikke er relevante i forhold til at opfylde kravene i direktivet.

Bemærk, at der også er andre krav i Direktivet, fx til overvågning og tilgængelighedserklæringer. Disse er ikke omfattet af EN 301 549.

E.6 Annek D: Yderligere ressourcer til kognitiv tilgængelighed

Annek D indeholder et link til W3C-ressourcer, som kan anvendes som vejledning til at forbedre tilgængeligheden for personer med begrænsede kognitive, sproglige og indlæringsmæssige evner, når de bruger IKT-produkter og -tjenester.

Anneks F
(informativt)
Ændringshistorik

Udgave	Information om ændringer
2.1.2	Første publikation som harmoniseret standard
3.1.1	Kravene vedrørende realtidstekst (RTT) i 6.2 er revideret og udvidet
3.1.1	WCAG 2.1 AAA Succeskriterier, som tidligere fremgik af anneks D, er nu omfattet af 9.5
3.1.1	Et nyt anneks D "Yderligere ressourcer til kognitiv tilgængelighed" er tilføjet
3.1.1	Et nyt anneks E "Vejledning til brugere af dette dokument" er tilføjet
3.2.1	Et nyt anneks F "Ændringshistorik" (dette anneks) er tilføjet

Historik

Dokumenthistorik		
V1.1.1	Februar 2014	Publikation
V1.1.2	April 2015	Publikation
V2.1.2	August 2018	Publikation
V3.1.1	November 2019	Publikation
V3.2.1	December 2020	EN-godkendelsesprocedurer AP 20210310: 2020-12-10 til 2021-03-10
V3.2.1	Marts 2021	Publikation

DS/EN 301549:2021 (DA)
EN 301549:2021

EUROPEAN STANDARD

EN 301549

NORME EUROPÉENNE

EUROPÄISCHE NORM

June 2021

ICS 53.080

Supersedes EN 301549:2019

English version

Accessibility requirements for ICT products and services

Exigences d'accessibilité pour les produits et services
TICBarrierefreiheitsanforderungen für IKT-Produkte und -
Dienstleistungen

This European Standard was approved by CEN on 23 April 2021.

CEN and CENELEC members are bound to comply with the CEN/CENELEC Internal Regulations which stipulate the conditions for giving this European Standard the status of a national standard without any alteration. Up-to-date lists and bibliographical references concerning such national standards may be obtained on application to the CEN-CENELEC Management Centre or to any CEN and CENELEC member.

This European Standard exists in three official versions (English, French, German). A version in any other language made by translation under the responsibility of a CEN and CENELEC member into its own language and notified to the CEN-CENELEC Management Centre has the same status as the official versions.

CEN and CENELEC members are the national standards bodies and national electrotechnical committees of Austria, Belgium, Bulgaria, Croatia, Cyprus, Czech Republic, Denmark, Estonia, Finland, France, Germany, Greece, Hungary, Iceland, Ireland, Italy, Latvia, Lithuania, Luxembourg, Malta, Netherlands, Norway, Poland, Portugal, Republic of North Macedonia, Romania, Serbia, Slovakia, Slovenia, Spain, Sweden, Switzerland, Turkey and United Kingdom.



CEN-CENELEC Management Centre:
Rue de la Science 23,
B-1040 Brussels
Belgium

ETSI Secretariat
650, Route des Lucioles
06921 Sophia-Antipolis Cedex
France

Reference

REN/HF-00301549v321

Keywords

accessibility, HF, ICT, procurement**CEN**Rue de la science, 23
B-1040 Brussels
- BELGIUMTel: + 32 2 550 08 11
Fax: + 32 2 550 08 19**CENELEC**Rue de la science, 23
B-1040 Brussels
- BELGIUMTel.: +32 2 519 68 71
Fax: +32 2 519 69 19**ETSI**650 Route des Lucioles
F-06921 Sophia Antipolis Cedex -
FRANCETel.: +33 4 92 94 42 00
Fax: +33 4 93 65 47 16Siret N° 348 623 562 00017 - NAF 742 C
Association à but non lucratif enregistrée à la
Sous-Préfecture de Grasse (06) N° 7803/88

Important notice

Individual copies of the present document can be downloaded from:

[ETSI Search & Browse Standards](#)

The present document may be made available in electronic versions and/or in print. The content of any electronic and/or print versions of the present document shall not be modified without the prior written authorization of ETSI. In case of any existing or perceived difference in contents between such versions and/or in print, the prevailing version of an ETSI deliverable is the one made publicly available in PDF format at [ETSI Deliverables](#).

Users of the present document should be aware that the document may be subject to revision or change of status. Information on the current status of this and other ETSI documents is available at

[ETSI deliverable status](#)

If you find errors in the present document, please send your comment to one of the following services:

[ETSI Committee Support Staff](#)

Copyright Notification

No part may be reproduced or utilized in any form or by any means, electronic or mechanical, including photocopying and microfilm except as authorized by written permission of ETSI.

The content of the PDF version shall not be modified without the written authorization of ETSI.

The copyright and the foregoing restriction extend to reproduction in all media.

© European Telecommunications Standards Institute 2021.

© Comité Européen de Normalisation 2021.

© Comité Européen de Normalisation Electrotechnique 2021.

All rights reserved.

DECT™, **PLUGTESTS™**, **UMTS™** and the ETSI logo are trademarks of ETSI registered for the benefit of its Members.

3GPP™ and **LTE™** are trademarks of ETSI registered for the benefit of its Members and of the 3GPP Organizational Partners.

oneM2M™ logo is a trademark of ETSI registered for the benefit of its Members and of the oneM2M Partners.

GSM® and the GSM logo are trademarks registered and owned by the GSM Association.

Contents

Contents.....	3
Intellectual Property Rights.....	8
Foreword.....	8
Modal verbs terminology	9
Introduction	9
1 Scope.....	11
2 References	11
2.1 Normative references	11
2.2 Informative references	12
3 Definition of terms, symbols and abbreviations.....	15
3.1 Terms	15
3.2 Symbols	19
3.3 Abbreviations.....	19
4 Functional performance.....	20
4.1 Meeting functional performance statements	20
4.2 Functional performance statements	20
4.2.1 Usage without vision.....	20
4.2.2 Usage with limited vision.....	20
4.2.3 Usage without perception of colour	20
4.2.4 Usage without hearing.....	21
4.2.5 Usage with limited hearing	21
4.2.6 Usage with no or limited vocal capability.....	21
4.2.7 Usage with limited manipulation or strength	21
4.2.8 Usage with limited reach.....	21
4.2.9 Minimize photosensitive seizure triggers.....	22
4.2.10 Usage with limited cognition, language or learning.....	22
4.2.11 Privacy	22
5 Generic requirements	23
5.1 Closed functionality.....	23
5.1.1 Introduction (informative).....	23
5.1.2 General.....	23
5.1.3 Non-visual access.....	23
5.1.4 Functionality closed to text enlargement.....	26
5.1.5 Visual output for auditory information.....	27
5.1.6 Operation without keyboard interface	27
5.1.7 Access without speech	27
5.2 Activation of accessibility features	27
5.3 Biometrics.....	28
5.4 Preservation of accessibility information during conversion.....	28
5.5 Operable parts.....	28
5.5.1 Means of operation.....	28
5.5.2 Operable parts discernibility	28
5.6 Locking or toggle controls	28
5.6.1 Tactile or auditory status	28
5.6.2 Visual status	28
5.7 Key repeat.....	29
5.8 Double-strike key acceptance	29
5.9 Simultaneous user actions.....	29
6 ICT with two-way voice communication.....	30
6.1 Audio bandwidth for speech	30
6.2 Real-Time Text (RTT) functionality	30

6.2.1	RTT provision	30
6.2.2	Display of RTT	31
6.2.3	Interoperability	31
6.2.4	RTT responsiveness	32
6.3	Caller ID	32
6.4	Alternatives to voice-based services	32
6.5	Video communication	33
6.5.1	General (informative)	33
6.5.2	Resolution	33
6.5.3	Frame rate	33
6.5.4	Synchronization between audio and video	33
6.5.5	Visual indicator of audio with video	33
6.5.6	Speaker identification with video (sign language) communication	34
6.6	Alternatives to video-based services	34
7	ICT with video capabilities	35
7.1	Caption processing technology	35
7.1.1	Captioning playback	35
7.1.2	Captioning synchronization	35
7.1.3	Preservation of captioning	35
7.1.4	Captions characteristics	35
7.1.5	Spoken subtitles	35
7.2	Audio description technology	36
7.2.1	Audio description playback	36
7.2.2	Audio description synchronization	36
7.2.3	Preservation of audio description	36
7.3	User controls for captions and audio description	36
8	Hardware	37
8.1	General	37
8.1.1	Generic requirements	37
8.1.2	Standard connections	37
8.1.3	Colour	37
8.2	Hardware products with speech output	37
8.2.1	Speech volume gain	37
8.2.2	Magnetic coupling	37
8.3	Stationary ICT	38
8.3.0	General	38
8.3.1	Forward or side reach	38
8.3.2	Forward reach	38
8.3.3	Side reach	40
8.3.4	Clear floor or ground space	41
8.3.5	Visibility	43
8.3.6	Installation instructions	43
8.4	Mechanically operable parts	43
8.4.1	Numeric keys	43
8.4.2	Operation of mechanical parts	44
8.4.3	Keys, tickets and fare cards	44
8.5	Tactile indication of speech mode	44
9	Web	45
9.0	General (informative)	45
9.1	Perceivable	45
9.1.1	Text alternatives	45
9.1.2	Time-based media	45
9.1.3	Adaptable	46
9.1.4	Distinguishable	46
9.2	Operable	47
9.2.1	Keyboard accessible	47
9.2.2	Enough time	47
9.2.3	Seizures and physical reactions	48
9.2.4	Navigable	48

9.2.5	Input modalities.....	48
9.3	Understandable.....	49
9.3.1	Readable.....	49
9.3.2	Predictable.....	49
9.3.3	Input assistance.....	49
9.4	Robust.....	50
9.4.1	Compatible.....	50
9.5	WCAG 2.1 AAA Success Criteria.....	50
9.6	WCAG conformance requirements.....	51
10	Non-web documents.....	52
10.0	General (informative).....	52
10.1	Perceivable.....	52
10.1.1	Text alternatives.....	52
10.1.2	Time-based media.....	53
10.1.3	Adaptable.....	54
10.1.4	Distinguishable.....	54
10.2	Operable.....	56
10.2.1	Keyboard accessible.....	56
10.2.2	Enough time.....	57
10.2.3	Seizures and physical reactions.....	58
10.2.4	Navigable.....	58
10.2.5	Input modalities.....	59
10.3	Understandable.....	60
10.3.1	Readable.....	60
10.3.2	Predictable.....	60
10.3.3	Input assistance.....	61
10.4	Robust.....	61
10.4.1	Compatible.....	61
10.5	Caption positioning.....	62
10.6	Audio description timing.....	62
11	Software.....	63
11.0	General (informative).....	63
11.1	Perceivable.....	64
11.1.1	Text alternatives.....	64
11.1.2	Time-based media.....	64
11.1.3	Adaptable.....	65
11.1.4	Distinguishable.....	67
11.2	Operable.....	68
11.2.1	Keyboard accessible.....	68
11.2.2	Enough time.....	69
11.2.3	Seizures and physical reactions.....	70
11.2.4	Navigable.....	71
11.2.5	Input modalities.....	72
11.3	Understandable.....	73
11.3.1	Readable.....	73
11.3.2	Predictable.....	73
11.3.3	Input assistance.....	74
11.4	Robust.....	75
11.4.1	Compatible.....	75
11.5	Interoperability with assistive technology.....	76
11.5.1	Closed functionality.....	76
11.5.2	Accessibility services.....	76
11.6	Documented accessibility usage.....	80
11.6.1	User control of accessibility features.....	80
11.6.2	No disruption of accessibility features.....	80
11.7	User preferences.....	80
11.8	Authoring tools.....	80
11.8.0	General (informative).....	80
11.8.1	Content technology.....	80

11.8.2	Accessible content creation	80
11.8.3	Preservation of accessibility information in transformations	80
11.8.4	Repair assistance	81
11.8.5	Templates	81
12	Documentation and support services.....	82
12.1	Product documentation	82
12.1.1	Accessibility and compatibility features	82
12.1.2	Accessible documentation.....	82
12.2	Support services.....	82
12.2.1	General (informative).....	82
12.2.2	Information on accessibility and compatibility features.....	82
12.2.3	Effective communication	82
12.2.4	Accessible documentation.....	83
13	ICT providing relay or emergency service access.....	84
13.1	Relay services requirements	84
13.1.1	General (informative).....	84
13.1.2	Text relay services.....	84
13.1.3	Sign relay services.....	84
13.1.4	Lip-reading relay services	84
13.1.5	Captioned telephony services	84
13.1.6	Speech to speech relay services.....	84
13.2	Access to relay services	84
13.3	Access to emergency services.....	85
14	Conformance	86
Annex A (informative): Relationship between the present document and the essential requirements of Directive 2016/2102.....		87
Annex B (informative): Relationship between requirements and functional performance statements		103
B.1	Relationships between clauses 5 to 13 and the functional performance statements	103
B.2	Interpretation of Table B.2.....	111
B.2.0	General.....	111
B.2.1	Example	111
Annex C (normative): Determination of conformance.....		113
C.1	Introduction.....	113
C.2	Empty clause.....	113
C.3	Empty clause.....	113
C.4	Functional performance	113
C.5	Generic requirements	113
C.5.1	Closed functionality	113
C.5.2	Activation of accessibility features	118
C.5.3	Biometrics	118
C.5.4	Preservation of accessibility information during conversion	118
C.5.5	Operable parts	118
C.5.6	Locking or toggle controls	119
C.5.7	Key repeat	119
C.5.8	Double-strike key acceptance.....	119
C.5.9	Simultaneous user actions	120
C.6	ICT with two-way voice communication.....	120
C.6.1	Audio bandwidth for speech	120
C.6.2	Real-Time Text (RTT) functionality.....	120
C.6.3	Caller ID.....	124
C.6.4	Alternatives to voice-based services	124
C.6.5	Video communication	124
C.6.6	Alternatives to video-based services	125
C.7	ICT with video capabilities.....	126
C.7.1	Caption processing technology	126
C.7.2	Audio description technology	127
C.7.3	User controls for captions and audio description	127

C.8	Hardware	128
C.8.1	General	128
C.8.2	Hardware products with speech output	128
C.8.3	Stationary ICT	129
C.8.4	Mechanically operable parts	134
C.8.5	Tactile indication of speech mode	135
C.9	Web	135
C.9.0	General (informative)	135
C.9.1	Perceivable	135
C.9.2	Operable	139
C.9.3	Understandable	142
C.9.4	Robust	144
C.9.5	WCAG 2.1 AAA Success Criteria (informative)	144
C.9.6	WCAG 2.1 conformance requirements	144
C.10	Non-web documents	145
C.10.0	General (informative)	145
C.10.1	Perceivable	145
C.10.2	Operable	149
C.10.3	Understandable	152
C.10.4	Robust	153
C.10.5	Caption positioning	154
C.10.6	Audio description timing	154
C.11	Software	154
C.11.0	General	154
C.11.1	Perceivable	154
C.11.2	Operable	160
C.11.3	Understandable	164
C.11.4	Robust	166
C.11.5	Interoperability with assistive technology	166
C.11.6	Documented accessibility usage	171
C.11.7	User preferences	172
C.11.8	Authoring tools	172
C.12	Documentation and support services	173
C.12.1	Product documentation	173
C.12.2	Support services	173
C.13	ICT providing relay or emergency service access	174
C.13.1	Relay service requirements	174
C.13.2	Access to relay services	175
C.13.3	Access to emergency services	175
Annex D (informative): Further resources for cognitive accessibility		176
Annex E (informative): Guidance for users of the present document		177
E.1	Introduction	177
E.2	Overview	177
E.3	Clause 4	178
E.4	How to use the standard	178
E.4.1	Self scoping requirements	178
E.4.2	Connection between requirements and functional performance statements	178
E.5	The European Web Accessibility Directive [i.28]	179
E.6	Annex D: Further resources for cognitive accessibility	179
Annex F (informative): Change history		180
History		181

Intellectual Property Rights

Essential patents

IPRs essential or potentially essential to normative deliverables may have been declared to ETSI. The information pertaining to these essential IPRs, if any, is publicly available for **ETSI members and non-members**, and can be found in ETSI SR 000 314: "*Intellectual Property Rights (IPRs); Essential, or potentially Essential, IPRs notified to ETSI in respect of ETSI standards*", which is available from the ETSI Secretariat. Latest updates are available on the ETSI Web server (<https://ipr.etsi.org/>).

Pursuant to the ETSI IPR Policy, no investigation, including IPR searches, has been carried out by ETSI. No guarantee can be given as to the existence of other IPRs not referenced in ETSI SR 000 314 (or the updates on the ETSI Web server) which are, or may be, or may become, essential to the present document.

Trademarks

The present document may include trademarks and/or tradenames which are asserted and/or registered by their owners. ETSI claims no ownership of these except for any which are indicated as being the property of ETSI, and conveys no right to use or reproduce any trademark and/or tradename. Mention of those trademarks in the present document does not constitute an endorsement by ETSI of products, services or organizations associated with those trademarks.

Foreword

This Harmonised European Standard (EN) has been produced by ETSI Technical Committee Human Factors (HF), and the eAccessibility Joint Working Group (JWG) of CEN/CENELEC/ETSI and is now submitted for the combined Public Enquiry and Vote phase of the standards EN Approval Procedure.

EN 301 549 was originally produced under Mandate M 376 [i.3] and specified functional accessibility requirements applicable to ICT products and services, together with a description of the test procedures and evaluation methodology for each accessibility requirement in a form that is suitable for use in procurement. The other deliverables prepared in response to the original Mandate M 376 were: ETSI TR 102 612 [i.9] "Human Factors (HF); European accessibility requirements for public procurement of products and services in the ICT domain (European Commission Mandate M 376, Phase 1)", TR 101 550 [i.7] "Documents relevant to EN 301 549 "Accessibility requirements suitable for public procurement of ICT products and services in Europe"", TR 101 551 [i.8] "Guidelines on the use of accessibility award criteria suitable for public procurement of ICT products and services in Europe", and TR 101 552 [i.30] "Guidance for the application of conformity assessment to accessibility requirements for public procurement of ICT products and services in Europe". These have not been updated to reflect any changes to the content or scope of the present document, made as a part of the M 554 revision effort.

This revision to EN 301 549 has been prepared under the Commission's standardisation request C(2017)2585 final [i.27] to provide, in additions to its other uses, one voluntary means of conforming to the essential requirements of Directive 2016/2102 on the accessibility of the websites and mobile applications of public sector bodies [i.28]. The minimum requirements of the European Web Accessibility Directive (Directive 2016/2102) are explicitly detailed in Annex A.

Once the present document is cited in the Official Journal of the European Union under Directive 2016/2102 [i.28], conformance with the normative clauses of the present document given in Tables A.1 and A.2 confers, within the limits of the scope of the present document, a presumption of conformity with the corresponding essential requirements of that Directive and associated EFTA regulations.

The present document has been developed from EN 301 549 [i.29] (V2.1.2) (08-2018).

The significant changes since EN 301 549 [i.29] (V2.1.2) are:

- the requirements related to Real-Time Text (RTT) in clause 6.2 have been revised and extended;
- the WCAG 2.1 AAA Success Criteria that were previously in an Annex D are now included in clause 9.5;
- a new Annex D, "Further resources for cognitive accessibility", has been added;

- a new Annex E "Guidance for users of the present document" has been added.
- a new Annex F "change history" has been added.

National transposition dates	
Date of adoption of this EN:	10 March 2021
Date of latest announcement of this EN (doa):	30 June 2021
Date of latest publication of new National Standard or endorsement of this EN (dop/e):	31 December 2021
Date of withdrawal of any conflicting National Standard (dow):	31 December 2022

Modal verbs terminology

In the present document "**shall**", "**shall not**", "**should**", "**should not**", "**may**", "**may not**", "**need**", "**need not**", "**will**", "**will not**", "**can**" and "**cannot**" are to be interpreted as described in clause 3.2 of the [ETSI Drafting Rules](#) (Verbal forms for the expression of provisions).

"**must**" and "**must not**" are **NOT** allowed in ETSI deliverables except when used in direct citation.

Introduction

The present document is developed in response to standardisation request M 554 [i.27] from the European Commission to CEN, CENELEC and ETSI. It is a revision of the European Standard (EN) that was initially prepared in response to Phase 2 of Mandate M 376 [i.3].

The present document covers a wide range of requirements for a variety of ICT solutions. It is relevant for all organizations who buy, develop or manufacture ICT products or services. It consists of fourteen clauses and six annexes:

- Clauses 0 to 3 include background information, the scope of the standard, and links to other standards, definitions and explanations of abbreviations.
- Clause 4 contains functional performance statements that explain the functionality that is needed to enable users with different abilities to locate, identify and operate functions in technology. The user needs underlying the functional performance statements are the basis for the requirements in subsequent clauses.
- Clauses 5 to 13 provide specific testable criteria for accessible ICT, related to technical requirements for different kinds of ICT, starting with generic requirements in clause 5.
- Clause 14 is about conformance. All clauses except those in clause 12, related to documentation and support services, are self-scoping. This means they are introduced with the phrase 'Where ICT <pre-condition>'. Conformance is achieved when the pre-condition is true and the corresponding test (in Annex C) is passed. When the pre-condition is false the requirement is not applicable.
- Annex A has two tables with requirements related to Directive 2016/2102 on the accessibility of the websites and mobile applications of public sector bodies [i.28]. The first table applies to web pages and documents and the second applies to mobile applications. The minimum requirements are collected from clauses 9, 10 and 11 and some requirements from clauses 5, 6, 7 and 12 that are relevant to fulfill the Directive.
- Annex B contains a table showing which of the requirements set out in clauses 5 to 13 related to different types of ICT support the user needs as expressed in the functional performance statements of clause 4.
- Annex C is a normative annex that sets out the means necessary to determine conformance with the individual requirements. It does not provide a testing methodology.

- Annex D points to additional resources related to improving accessibility for users with limited cognitive, language and learning abilities.
- Annex E provides an overview and simple explanation of the structure of the present document, including an explanation of how it can be used.
- Annex F provides a change history table.

When the present document is used for most purposes, including when used in ICT procurement, all of the requirements in clauses 5 to 13, as well as the functional performance statements in clause 4 should be considered. The potential applicability of any requirement can be determined from the self-scoping phrase at the beginning of each requirement.

When the present document is used as the basis to determine conformity with the essential requirements of Directive 2016/2102 on the accessibility of the websites and mobile applications of public sector bodies [i.28], Tables A.1 and A.2 in Annex A identify all the applicable requirements.

NOTE 1: The present document reflects the content of the W3C WCAG 2.1 Recommendation [5].

NOTE 2: Annex E provides an overview and simple explanation of the structure of the present document, including an explanation of how it can be used. Readers who are unfamiliar with the present document are recommended to read Annex E first to give them a better understanding of the present document and how to use it.

The WCAG 2.1 [5] content referenced in clauses 9, 10 and 11 is subject to the following specific copyright provisions: Copyright © 2017-2018 W3C® (MIT, ERCIM, Keio, Beihang). The W3C document license applies.

See the [document use license](#) and [copyright FAQ](#) for more information:

<http://www.w3.org/Consortium/Legal/copyright-documents>

<http://www.w3.org/Consortium/Legal/IPR-FAQ>

1 Scope

The present document specifies the functional accessibility requirements applicable to ICT products and services, together with a description of the test procedures and evaluation methodology for each accessibility requirement in a form that is suitable for use in public procurement within Europe. The present document is intended to be used with web based technologies, non-web technologies and hybrids that use both. It covers both software and hardware as well as services. It is intended for use by both providers and procurers, but it is expected that it will also be of use to many others as well.

The relationship between the present document and the essential requirements of Directive 2016/2102 on the accessibility of the websites and mobile applications of public sector bodies [i.28] is given in Annex A.

The present document contains the necessary functional requirements and provides a reference document such that if procedures are followed by different actors, the results of testing are similar and the interpretation of those results is clear. The test descriptions and evaluation methodology included in the present document are elaborated to a level of detail compliant with ISO/IEC 17007:2009 [i.14], so that conformance testing can give conclusive results.

2 References

2.1 Normative references

References are either specific (identified by date of publication and/or edition number or version number) or non-specific. For specific references, only the cited version applies. For non-specific references, the latest version of the referenced document (including any amendments) applies.

Referenced documents which are not found to be publicly available in the expected location might be found at [ETSI References in docbox](#).

NOTE: While any hyperlinks included in this clause were valid at the time of publication, ETSI cannot guarantee their long term validity.

The following referenced documents are necessary for the application of the present document.

- [1] ETSI ETS 300 381 (Edition 1) (December 1994): "Telephony for hearing impaired people; Inductive coupling of telephone earphones to hearing aids".
- [2] ETSI ES 200 381-1 (V1.2.1) (October 2012): "Telephony for hearing impaired people; Inductive coupling of telephone earphones to hearing aids; Part 1: Fixed-line speech terminals".
- [3] ETSI ES 200 381-2 (V1.1.1) (October 2012): "Telephony for hearing impaired people; Inductive coupling of telephone earphones to hearing aids; Part 2: Cellular speech terminals".
- [4] W3C Recommendation (December 2008)/ISO/IEC 40500:2012: "Web Content Accessibility Guidelines (WCAG) 2.0".

NOTE: Available at [WCAG 2.0](#).

- [5] W3C Recommendation (June 2018): "Web Content Accessibility Guidelines (WCAG) 2.1".

NOTE: Available at [WCAG 2.1](#).

2.2 Informative references

References are either specific (identified by date of publication and/or edition number or version number) or non-specific. For specific references, only the cited version applies. For non-specific references, the latest version of the referenced document (including any amendments) applies.

NOTE: While any hyperlinks included in this clause were valid at the time of publication, ETSI cannot guarantee their long term validity.

The following referenced documents are not necessary for the application of the present document but they assist the user with regard to a particular subject area.

- [i.1] ANSI/IEEE C63.19 (2011): "American National Standard Method of Measurement of Compatibility between Wireless Communication Devices and Hearing Aids".
- [i.2] ANSI/TIA-4965: "Receive volume control requirements for digital and analogue wireline terminals".
- [i.3] European Commission M 376-EN: "Standardization Mandate to CEN, CENELEC and ETSI in support of European accessibility requirements for public procurement of products and services in the ICT domain".
- [i.4] ETSI EG 201 013: "Human Factors (HF); Definitions, abbreviations and symbols".
- [i.5] ETSI ES 202 975: "Human Factors (HF); Requirements for relay services".
- [i.6] ETSI ETS 300 767: "Human Factors (HF); Telephone Prepayment Cards; Tactile Identifier".
- [i.7] ETSI/CEN/CENELEC TR 101 550: "Documents relevant to EN 301 549 "Accessibility requirements suitable for public procurement of ICT products and services in Europe"".
- [i.8] ETSI/CEN/CENELEC TR 101 551: "Guidelines on the use of accessibility award criteria suitable for public procurement of ICT products and services in Europe".
- [i.9] ETSI TR 102 612: "Human Factors (HF); European accessibility requirements for public procurement of products and services in the ICT domain (European Commission Mandate M 376, Phase 1)".
- [i.10] ETSI TS 126 114: "Universal Mobile Telecommunications System (UMTS); LTE; IP Multimedia Subsystem (IMS); Multimedia telephony; Media handling and interaction (3GPP TS 26.114)".
- [i.11] ETSI TS 122 173: "Digital cellular telecommunications system (Phase 2+) (GSM); Universal Mobile Telecommunications System (UMTS); LTE; IP Multimedia Core Network Subsystem (IMS) Multimedia Telephony Service and supplementary services; Stage 1 (3GPP TS 22.173)".
- [i.12] ETSI TS 134 229: "Universal Mobile Telecommunications System (UMTS); LTE; Internet Protocol (IP) multimedia call control protocol based on Session Initiation Protocol (SIP) and Session Description Protocol (SDP); User Equipment (UE) conformance specification (3GPP TS 34.229)".
- [i.13] IETF RFC 4103 (2005): "RTP Payload for Text Conversation".
- [i.14] ISO/IEC 17007:2009: "Conformity assessment - Guidance for drafting normative documents suitable for use for conformity assessment".
- [i.15] ISO 9241-11:2018: "Ergonomics of human-system interaction - Part 11: Usability: Definitions and concepts".
- [i.16] ISO 9241-110:2006: "Ergonomics of human-system interaction - Part 110: Dialogue principles".
- [i.17] ISO 9241-171:2008: "Ergonomics of human-system interaction - Part 171: Guidance on software accessibility".
- [i.18] Void.

- [i.19] ISO/IEC 13066-1:2011: "Information technology - Interoperability with assistive technology (AT) - Part 1: Requirements and recommendations for interoperability".
- [i.20] Recommendation ITU-T E.161 (2001): "Arrangement of digits, letters and symbols on telephones and other devices that can be used for gaining access to a telephone network".
- [i.21] Recommendation ITU-T G.722 (1988): "7 kHz audio-coding within 64 kbit/s".
- [i.22] Recommendation ITU-T G.722.2 (2003): "Wideband coding of speech at around 16 kbit/s using Adaptive Multi-Rate Wideband (AMR-WB)".
- [i.23] Recommendation ITU-T V.18 (2000): "Operational and interworking requirements for DCEs operating in the text telephone mode".
- [i.24] TIA-1083-A (2010): "Telecommunications; Telephone Terminal equipment; Handset magnetic measurement procedures and performance requirements".
- [i.25] Section 508 of the United States Rehabilitation Act of 1973, revised 2017.
- NOTE: Available at <https://www.section508.gov/manage/laws-and-policies>.
- [i.26] W3C Working Group Note 5 September 2013: "Guidance on Applying WCAG 2.0 to Non-Web Information and Communications Technologies (WCAG2ICT)".
- NOTE: Available at <http://www.w3.org/TR/wcag2ict/>.
- [i.27] M 554 Commission Implementing Decision C(2017)2585 of 27.4.2017 on a standardisation request to the European standardisation organisations in support of Directive (EU) 2016/2102 of the European Parliament and of the Council on the accessibility of the websites and mobile applications of public sector bodies.
- [i.28] Directive (EU) 2016/2102 of the European Parliament and of the Council of 26 October 2016 on the accessibility of the websites and mobile applications of public sector bodies.
- [i.29] ETSI/CEN/CENELEC EN 301 549 (V2.1.2) (August 2018): "Accessibility requirements for ICT products and services".
- [i.30] ETSI/CEN/CENELEC TR 101 552: "Guidance for the application of conformity assessment to accessibility requirements for public procurement of ICT products and services in Europe".
- [i.31] ISO/IEC TS 20071-25:2017: "Information technology - User interface component accessibility - Part 25: Guidance on the audio presentation of text in videos, including captions, subtitles and other on-screen text".
- [i.32] W3C Recommendation (September 2015): "Authoring Tool Accessibility Guidelines (ATAG) 2.0".
- NOTE: Available at <http://www.w3.org/TR/ATAG20/>.
- [i.33] W3C Recommendation (September 2015): "User Agent Accessibility Guidelines (UAAG) 2.0".
- NOTE: Available at <http://www.w3.org/TR/UAAG20/>.
- [i.34] ISO 21542:2011: "Building construction - Accessibility and usability of the built environment".
- [i.35] ISO/IEC Guide 71:2014: "Guide for addressing accessibility in standards".
- [i.36] Recommendation ITU-T T.140 (1988): "Protocol for multimedia application text conversation".
- [i.37] Recommendation ITU-T F.703 (2000): "Multimedia conversational services".
- [i.38] W3C WebSchemas/Accessibility 2.0.
- NOTE: Available at <https://www.w3.org/wiki/WebSchemas/Accessibility>.
- [i.39] Void.

[i.40] Directive 2014/24/EU of the European Parliament and of the Council of 26 February 2014 on public procurement and repealing Directive 2004/18/EC.

3 Definition of terms, symbols and abbreviations

3.1 Terms

For the purposes of the present document, the terms given in ETSI EG 201 013 [i.4] and the following apply:

accessibility: extent to which products, systems, services, environments and facilities can be used by people from a population with the widest range of user needs, characteristics and capabilities, to achieve identified goals in identified contexts of use (from ISO 9241-11:2018 [i.15])

NOTE 1: Context of use includes direct use or use supported by assistive technologies.

NOTE 2: The context in which the ICT is used may affect its overall accessibility. This context could include other products and services with which the ICT may interact.

access space: space intended to be occupied by the person, including their Assistive Technology, while they are using the product

Assistive Listening Devices (ALDs): devices that help separate the sounds, particularly speech, that a person wants to hear from background noise by bringing sound directly into the ear

NOTE: These are often found in meetings and public venues such as plays, concerts and places of worship. They can also be used at home with televisions and other products with auditory output.

Assistive Technology (AT): equipment, product system, hardware, software or service that is used to increase, maintain or improve capabilities of individuals (from ISO/IEC Guide 71:2014 [i.35])

NOTE 1: Assistive technology is an umbrella term that is broader than assistive products.

NOTE 2: Assistive technology can include assistive services, and professional services needed for assessment, recommendation and provision.

NOTE 3: Where ICT does not support directly connected assistive technology, but which can be operated by a system connected over a network or other remote connection, such a separate system (with any included assistive technology) can also be considered assistive technology. This is an additional note, not included in ISO/IEC Guide 71:2014 [i.35].

audio description: additional audible narrative, interleaved with the dialogue, which describes the significant aspects of the visual content of audio-visual media that cannot be understood from the main soundtrack alone

NOTE: This is also variously described using terms such as "video description" or variants such as "descriptive narration".

authoring tool: software that can be used to create or modify content

NOTE 1: An authoring tool may be used by a single user or multiple users working collaboratively.

NOTE 2: An authoring tool may be a single stand-alone application or be comprised of collections of applications.

NOTE 3: An authoring tool may produce content that is intended for further modification or for use by end-users.

caption: synchronized visual and/or text alternative for both speech and non-speech audio information needed to understand the media content (after WCAG 2.1 [5])

NOTE: This is also variously described using terms such as "subtitles" or variants such as "subtitles for the deaf and hard-of-hearing".

closed functionality: functionality that is limited by characteristics that prevent a user from attaching, installing or using assistive technology

content: information and sensory experience to be communicated to the user by means of software, including code or mark-up that defines the content's structure, presentation, and interactions (after WCAG2ICT [i.26])

NOTE: Content occurs in three places: web pages, documents and software. When content occurs in a web page or a document, a user agent is needed in order to communicate the content's information and sensory experience to the user. When content occurs in software, a separate user agent is not needed in order to communicate the content's information and sensory experience to the user - the software itself performs that function.

context of use: combination of users, goals and tasks, resources, and environment. (from ISO 9241-11:2018 [i.15])

NOTE: The "environment" in a context of use includes the technical, physical, social, cultural and organizational environments.

document: logically distinct assembly of content (such as a file, set of files, or streamed media) that functions as a single entity rather than a collection, that is not part of software and that does not include its own user agent (after WCAG2ICT [i.26])

NOTE 1: A document always requires a user agent to present its content to the user.

NOTE 2: Letters, e-mail messages, spreadsheets, books, pictures, presentations, and movies are examples of documents.

NOTE 3: Software configuration and storage files such as databases and virus definitions, as well as computer instruction files such as source code, batch/script files, and firmware, are examples of files that function as part of software and thus are not examples of documents. If and where software retrieves "information and sensory experience to be communicated to the user" from such files, it is just another part of the content that occurs in software and is covered by WCAG2ICT like any other parts of the software. Where such files contain one or more embedded documents, the embedded documents remain documents under this definition.

NOTE 4: A collection of files zipped together into an archive, stored within a single virtual hard drive file, or stored in a single encrypted file system file, do not constitute a single document when so collected together. The software that archives/encrypts those files or manages the contents of the virtual hard drive does not function as a user agent for the individually collected files in that collection because that software is not providing a fully functioning presentation of that content.

NOTE 5: Anything that can present its own content without involving a user agent, such as a self-playing book, is not a document but is software.

NOTE 6: A single document may be composed of multiple files such as the video content and closed caption text. This fact is not usually apparent to the end-user consuming the document/content.

NOTE 7: An assembly of files that represented the video, audio, captions and timing files for a movie is an example of a document.

NOTE 8: A binder file used to bind together the various exhibits for a legal case would not be a document.

NOTE 9: Documents may contain sub-documents.

embedded: directly included in the content that is downloaded to the user agent and its extension, and is intended to be used in rendering the web page

NOTE: Something that is downloaded using a mechanism on the web page but is not used in rendering the page is not "embedded" in the page.

ICT network: technology and resources supporting the connection and operation of interconnected ICT

Information and Communication Technology (ICT): technology, equipment, or interconnected system or subsystem of equipment for which the principal function is the creation, conversion, duplication, automatic acquisition, storage, analysis, evaluation, manipulation, management, movement, control, display, switching, interchange, transmission, reception, or broadcast of data or information

NOTE: Examples of ICT are web pages, electronic content, telecommunications products, computers and ancillary equipment, software including mobile applications, information kiosks and transaction machines, videos, IT services, and multifunction office machines which copy, scan, and fax documents.

mechanically operable part: operable part that has a mechanical interface to activate, deactivate, or adjust the ICT

NOTE: Examples of mechanically operable parts include scanner covers, notebook docking stations and lids as well as physical switches and latches.

mechanism for private listening: auditory output designed so that only the current user can receive the sound

NOTE: Personal headsets, directional speakers and audio hoods are examples of mechanisms for private listening.

non-text content: content that is not a sequence of characters that can be programmatically determined or where the sequence is not expressing something in human language (after WCAG 2.1 [5])

non-web document: document that is not a web page, not embedded in web pages nor used in the rendering or functioning of the page

non-web software: software that is not a web page, not embedded in web pages nor used in the rendering or functioning of the page

open functionality: functionality that supports access by assistive technology

NOTE: This is the opposite of closed functionality.

operable part: component of ICT used to activate, deactivate, or adjust the ICT

NOTE 1: Operable parts can be provided in either hardware (see mechanically operable parts, above) or software. An on-screen button is an example of an operable part provided by software.

NOTE 2: Operable parts do not include parts involved only in maintenance or repair or other actions that are not expected of a typical user if the product is not malfunctioning. These actions include: clearing paper jams internal to the machine, replacing items or parts internal to the machine that may expose the end user to sharp or hot surfaces, replacing or repairing items designated by manufacturers as service or maintenance items in user documentation.

platform software (platform): collection of software components that runs on an underlying software or hardware layer, and that provides a set of software services to other software components that allows those applications to be isolated from the underlying software or hardware layer (after ISO/IEC 13066-1 [i.19])

NOTE: A particular software component might play the role of a platform in some situations and a client in others.

programmatically determinable: able to be read by software from developer-supplied data in a way that other software, including assistive technologies, can extract and present this information to users in different modalities

NOTE: WCAG 2.1 uses "determined" where this definition uses "able to be read" (to avoid ambiguity with the word "determined").

Real-Time Text (RTT): form of a text conversation in point to point situations or in multipoint conferencing where the text being entered is sent in such a way that the communication is perceived by the user as being continuous

NOTE 1: Users will perceive communication as continuous if the delay between text being created by the sender and received by the recipient is less than 500 ms. However, the actual delay will be dependent on the communication network.

NOTE 2: The creation of text will differ between systems where text is entered on a word-by-word basis (e.g. speech-to-text and predictive-text based systems) and systems where each character is separately generated (e.g. typing on a physical keyboard).

satisfies a success criterion: success criterion does not evaluate to "false" when applied to the ICT (after WCAG 2.1 [5])

single user connection: connection that consists of sound, RTT or video (or a combination of two or three of those media) that is established by a single user action

NOTE: Even though the different media may travel over different channels, and more than one piece of hardware may be involved, it appears to the user like a single connection, and is treated by any intermediate technologies (e.g. network, auto-reception) as a single connection for purposes such as transfer.

spoken captions/subtitles audio captions/subtitles: captions/subtitles that are voiced over the audiovisual content (from ISO/IEC TS 20071-25 [i.31])

stationary ICT: ICT that stands on the floor, or is mounted on a wall or other immovable structure, and is not intended to be moved by its user

NOTE 1: Typically, stationary ICT rests on the ground (such as an information kiosk) or is installed in a wall (such as a machine that dispenses cash or performs other banking services).

NOTE 2: A manufacturer cannot control the height of ICT that is put on a table by someone else, but they are able to control the reach dimensions of self-contained ICT that rests on the ground and can specify the heights for installation in walls.

terminal: combination of hardware and/or software with which the end user directly interacts and that provides the user interface

NOTE 1: The hardware may consist of more than one device working together e.g. a mobile device and a computer.

NOTE 2: For some systems, the software that provides the user interface may reside on more than one device such as a telephone and a server.

turn-taking: type of organization in conversation and discourse where participants speak one at a time in alternating turns

user agent: software that retrieves and presents content for users (after WCAG 2.1 [5])

NOTE 1: Software that only displays the content contained within it is treated as software and not considered to be a user agent.

NOTE 2: An example of software that is not a user agent is a calculator application that does not retrieve the calculations from outside the software to present it to a user. In this case, the calculator software is not a user agent, it is simply software with a user interface.

NOTE 3: Software that only shows a preview of content such as a thumbnail or other non-fully functioning presentation is not providing user agent functionality.

user interface: all components of an interactive system (software or hardware) that provide information and/or controls for the user to accomplish specific tasks with the interactive system (from ISO 9241-110 [i.16])

user interface element: entity of the user interface that is presented to the user by the software (after ISO 9241-171 [i.17])

NOTE 1: This term is also known as "user interface component".

NOTE 2: User-interface elements can be interactive or not.

web content: content that belongs to a web page, and that is used in the rendering or that is intended to be used in the rendering of the web page

web page: non-embedded resource obtained from a single URI using HTTP plus any other resources that are used in the rendering or intended to be rendered together with it by a user agent (after WCAG 2.1 [5])

3.2 Symbols

Void.

3.3 Abbreviations

For the purposes of the present document, the following abbreviations apply:

ANSI	American National Standards Institute
AT	Assistive Technology
ATAG	Authoring Tool Accessibility Guidelines (of W3C)
CEN	Comité Européen de Normalisation
CSS	Cascading Style Sheets
DOM	Document Object Model
EFTA	European Free Trade Area
EU	European Union
FPS	Frames Per Second
FXML	XML-based user interface markup language
HTML	HyperText Markup Language
HTTP	HyperText Transfer Protocol
ICT	Information and Communication Technology
IETF	Internet Engineering Task Force
IMS	IP Multimedia System
IP	Internet Protocol
ISO	International Organization for Standardization
ITU-T	International Telecommunication Union - Telecommunication standardization sector
JWG	Joint Working Group (of CEN/CENELEC/ETSI)
LED	Light Emitting Device
ODF	Open Document Format
OOXML	Office Open eXtensible Markup Language
PSTN	Public Switched Telephone Network
QVGA	Quarter Video Graphics Array
RFC	Request For Comment
RTT	Real-Time Text
SIP	Session Initiation Protocol
UAAG	User Agent Accessibility Guidelines (of W3C)
URI	Uniform Resource Identifier
USB	Universal Serial Bus
VGA	Video Graphics Array
VOIP	Voice Over IP
W3C	World Wide Web Consortium
WAI	Web Accessibility Initiative
WCAG	Web Content Accessibility Guidelines (of W3C)
WLAN	Wireless Local Access Network
XML	eXtensible Markup Language
XUL	XML User interface Language

4 Functional performance

4.1 Meeting functional performance statements

The statements set out in clause 4.2 are intended to describe the functional performance of ICT enabling people to locate, identify, and operate ICT functions, and to access the information provided, regardless of physical, cognitive or sensory abilities. Any differences in ability may be permanent, temporary or situational. The requirements in clauses 5 to 13 provide specific testable criteria for accessible ICT, corresponding to the user needs reflected in clause 4.2.

NOTE 1: The relationship between the requirements from clauses 5 to 13 and the functional performance statements is set out in Annex B.

NOTE 2: The intent of clause 4.2 is to describe the ICT performance in enabling users to access the full functionality and documentation of the product or the service with or without the use of assistive technologies.

NOTE 3: The methods of meeting the accessibility needs of users with multiple access needs will depend on the specific combination of needs. Meeting these user accessibility needs may be addressed by considering multiple clauses in clause 4.2.

NOTE 4: Several users' accessibility needs rely on ICT providing specific modes of operation. If a user is to activate, engage or switch to the mode that complies with his or her user accessibility needs, the method for activating, engaging or switching to that mode would need to comply with the same user accessibility needs.

4.2 Functional performance statements

4.2.1 Usage without vision

Where ICT provides visual modes of operation, the ICT provides at least one mode of operation that does not require vision. This is essential for users without vision and benefits many more users in different situations.

NOTE 1: A web page or application with a well formed semantic structure can allow users without vision to identify, navigate and interact with a visual user interface.

NOTE 2: Audio and tactile user interfaces may contribute towards meeting this clause.

4.2.2 Usage with limited vision

Where ICT provides visual modes of operation, the ICT provides features that enable users to make better use of their limited vision. This is essential for users with limited vision and benefits many more users in different situations.

NOTE 1: Magnification, reduction of required field of vision and control of contrast, brightness and intensity can contribute towards meeting this clause.

NOTE 2: Where significant features of the user interface are dependent on depth perception, the provision of additional methods of distinguishing between the features may contribute towards meeting this clause.

NOTE 3: Users with limited vision may also benefit from non-visual access (see clause 4.2.1).

4.2.3 Usage without perception of colour

Where ICT provides visual modes of operation, the ICT provides a visual mode of operation that does not require user perception of colour. This is essential for users with limited colour perception and benefits many more users in different situations.

NOTE: Where significant features of the user interface are colour-coded, the provision of additional methods of distinguishing between the features may contribute towards meeting this clause.

4.2.4 Usage without hearing

Where ICT provides auditory modes of operation, the ICT provides at least one mode of operation that does not require hearing. This is essential for users without hearing and benefits many more users in different situations.

NOTE: Visual and tactile user interfaces, including those based on sign language, may contribute towards meeting this clause.

4.2.5 Usage with limited hearing

Where ICT provides auditory modes of operation, the ICT provides enhanced audio features. This is essential for users with limited hearing and benefits many more users in different situations.

NOTE 1: Enhancement of the audio clarity, reduction of background noise, providing a joint monaural option, adjustment of balance of both audio channels, increased range of volume and greater volume in the higher frequency range can contribute towards meeting this clause.

NOTE 2: Allowing the use of Assistive Listening Devices, such as headsets with noise cancellation (connected by cable, Bluetooth or WLAN) can contribute towards meeting this clause.

NOTE 3: Users with limited hearing may also benefit from non-hearing access (see clause 4.2.4).

4.2.6 Usage with no or limited vocal capability

Where ICT requires vocal input from users, the ICT provides at least one mode of operation that does not require them to generate vocal output. This is essential users with no or limited vocal capability and benefits many more users in different situations.

NOTE 1: Vocal output includes speech and other orally generated sounds, such as whistles and clicks.

NOTE 2: Keyboard, pen or touch user interfaces may contribute towards meeting this clause.

4.2.7 Usage with limited manipulation or strength

Where ICT requires manual actions, the ICT provides features that enable users to make use of the ICT through alternative actions not requiring manipulation, simultaneous action or hand strength. This is essential for users with limited manipulation or strength and benefits many more users in different situations.

NOTE 1: Examples of operations that users may not be able to perform include those that require fine motor control, path dependant gestures, pinching, twisting of the wrist, tight grasping, or simultaneous manual actions.

NOTE 2: One-handed operation, sequential key entry and speech user interfaces may contribute towards meeting this clause.

NOTE 3: Some users have limited hand strength and may not be able to achieve the level of strength to perform an operation. Alternative user interface solutions that do not require hand strength may contribute towards meeting this clause.

4.2.8 Usage with limited reach

Where ICT products are free-standing or installed, all the elements required for operation will need to be within reach of all users. This is essential for users with limited reach and benefits many more users in different situations.

NOTE: Considering the needs of wheelchair users and the range of user statures in the placing of operational elements of the user interface may contribute towards meeting this clause.

4.2.9 Minimize photosensitive seizure triggers

Where ICT provides visual modes of operation, the ICT provides at least one mode of operation that minimizes the potential for triggering photosensitive seizures. This is essential for users with photosensitive seizure triggers.

NOTE: Limiting the area and number of flashes per second may contribute towards meeting this clause.

4.2.10 Usage with limited cognition, language or learning

The ICT provides features and/or presentation that makes it simpler and easier to understand, operate and use. This is essential for users with limited cognition, language or learning, and benefits many more users in different situations.

NOTE 1: Adjustable timings, error indication and suggestion, and a logical focus order are examples of design features that may contribute towards meeting this clause.

NOTE 2: Providing an audio output of the text is an example of providing support for people with limited reading abilities.

NOTE 3: Providing spelling aid and word prediction of the text is an example of providing support for people with limited writing abilities.

NOTE 4: Interaction with content can be made easier, and less prone to errors, by presenting tasks in steps that are easy to follow.

4.2.11 Privacy

Where ICT provides features for accessibility, the ICT maintains the privacy of users of these features at the same level as other users.

NOTE: Enabling the connection of personal headsets for private listening, not providing a spoken version of characters being masked and enabling user control of legal, financial and personal data are examples of design features that may contribute towards meeting this clause.

5 Generic requirements

5.1 Closed functionality

5.1.1 Introduction (informative)

ICT has closed functionality for many reasons, including design or policy. Some of the functionality of products can be closed because the product is self-contained and users are precluded from adding peripherals or software in order to access that functionality.

ICT may have closed functionality in practice even though the ICT was not designed, developed or supplied to be closed.

Computers that do not allow end-users to adjust settings or install software are functionally closed.

5.1.2 General

5.1.2.1 Closed functionality

Where ICT has closed functionality, it shall meet the requirements set out in clauses 5.2 to 13, as applicable.

NOTE 1: ICT may close some, but not all, of its functionalities. Only the closed functionalities have to conform to the requirements of clause 5.1.

NOTE 2: The requirements within this clause replace those in clauses 5.2 to 13 that specifically state that they do not apply to closed functionality. This may be because they relate to compatibility with assistive technology or to the ability for the user to adjust system accessibility settings in products with closed functionality (e.g. products that prevent access to the system settings control panel).

5.1.2.2 Assistive technology

Where ICT has closed functionality, that closed functionality shall be operable without requiring the user to attach, connect or install assistive technology and shall conform to the generic requirements of clauses 5.1.3 to 5.1.6 as applicable. Personal headsets and personal induction loops shall not be classed as assistive technology for the purpose of this clause.

5.1.3 Non-visual access

5.1.3.1 Audio output of visual information

Where visual information is needed to enable the use of those functions of ICT that are closed to assistive technologies for screen reading, ICT shall provide at least one mode of operation using non-visual access to enable the use of those functions.

NOTE 1: Non-visual access may be in an audio form, including speech, or a tactile form such as braille for deaf-blind users.

NOTE 2: The visual information needed to enable use of some functions may include operating instructions and orientation, transaction prompts, user input verification, error messages and non-text content.

5.1.3.2 Auditory output delivery including speech

Where auditory output is provided as non-visual access to closed functionality, the auditory output shall be delivered:

- a) either directly by a mechanism included in or provided with the ICT; or

- b) by a personal headset that can be connected through a 3,5 mm audio jack, or an industry standard connection, without requiring the use of vision.

NOTE 1: Mechanisms included in or provided with ICT may be, but are not limited to, a loudspeaker, a built-in handset/headset, or other industry standard coupled peripheral.

NOTE 2: An industry standard connection could be a wireless connection.

NOTE 3: Some users may benefit from the provision of an inductive loop.

5.1.3.3 Auditory output correlation

Where auditory output is provided as non-visual access to closed functionality, and where information is displayed on the screen, the ICT should provide auditory information that allows the user to correlate the audio with the information displayed on the screen.

NOTE 1: Many people who are legally blind still have visual ability, and use aspects of the visual display even if it cannot be fully comprehended. An audio alternative that is both complete and complementary includes all visual information such as focus or highlighting, so that the audio can be correlated with information that is visible on the screen at any point in time.

NOTE 2: Examples of auditory information that allows the user to correlate the audio with the information displayed on the screen include structure and relationships conveyed through presentation.

5.1.3.4 Speech output user control

Where speech output is provided as non-visual access to closed functionality, the speech output shall be capable of being interrupted and repeated when requested by the user, where permitted by security requirements.

NOTE 1: It is best practice to allow the user to pause speech output rather than just allowing them to interrupt it.

NOTE 2: It is best practice to allow the user to repeat only the most recent portion rather than requiring play to start from the beginning.

5.1.3.5 Speech output automatic interruption

Where speech output is provided as non-visual access to closed functionality, the ICT shall interrupt current speech output when a user action occurs and when new speech output begins.

NOTE: Where it is essential that the user hears the entire message, e.g. a safety instruction or warning, the ICT may need to block all user action so that speech is not interrupted.

5.1.3.6 Speech output for non-text content

Where ICT presents non-text content, the alternative for non-text content shall be presented to users via speech output unless the non-text content is pure decoration or is used only for visual formatting. The speech output for non-text content shall follow the guidance for "text alternative" described in WCAG 2.1 [5] Success Criterion 1.1.1.

5.1.3.7 Speech output for video information

Where pre-recorded video content is needed to enable the use of closed functions of ICT and where speech output is provided as non-visual access to closed functionality, the speech output shall present equivalent information for the pre-recorded video content.

NOTE: This speech output can take the form of an audio description or an auditory transcript of the video content.

5.1.3.8 Masked entry

Where auditory output is provided as non-visual access to closed functionality, and the characters displayed are masking characters, the auditory output shall not be a spoken version of the characters entered unless the auditory

output is known to be delivered only to a mechanism for private listening, or the user explicitly chooses to allow non-private auditory output.

NOTE 1: Masking characters are usually displayed for security purposes and include, but are not limited to asterisks representing personal identification numbers.

NOTE 2: Unmasked character output might be preferred when closed functionality is used, for example, in the privacy of the user's home. A warning highlighting privacy concerns might be appropriate to ensure that the user has made an informed choice.

5.1.3.9 Private access to personal data

Where auditory output is provided as non-visual access to closed functionality, and the output contains data that is considered to be private according to the applicable privacy policy, the corresponding auditory output shall only be delivered through a mechanism for private listening that can be connected without requiring the use of vision, or through any other mechanism explicitly chosen by the user.

NOTE 1: This requirement does not apply in cases where data is not defined as being private according to the applicable privacy policy or where there is no applicable privacy policy.

NOTE 2: Non-private output might be preferred when closed functionality is used, for example, in the privacy of the user's home. A warning highlighting privacy concerns might be appropriate to ensure that the user has made an informed choice.

5.1.3.10 Non-interfering audio output

Where auditory output is provided as non-visual access to closed functionality, the ICT shall not automatically play, at the same time, any interfering audible output that lasts longer than three seconds.

5.1.3.11 Private listening volume

Where auditory output is provided as non-visual access to closed functionality and is delivered through a mechanism for private listening, ICT shall provide at least one non-visual mode of operation for controlling the volume.

5.1.3.12 Speaker volume

Where auditory output is provided as non-visual access to closed functionality and is delivered through speakers on ICT, a non-visual incremental volume control shall be provided with output amplification up to a level of at least 65 dBA (-29 dBPaA).

NOTE: For noisy environments, 65 dBA may not be sufficient.

5.1.3.13 Volume reset

Where auditory output is provided as non-visual access to closed functionality, a function that resets the volume to be at a level of 65 dBA or less after every use, shall be provided, unless the ICT is dedicated to a single user.

NOTE: A feature to disable the volume reset function may be provided in order to enable the single-user exception to be met.

5.1.3.14 Spoken languages

Where speech output is provided as non-visual access to closed functionality, speech output shall be in the same human language as the displayed content provided, except:

- a) for proper names, technical terms, words of indeterminate language, and words or phrases that have become part of the vernacular of the immediately surrounding text;
- b) where the content is generated externally and not under the control of the ICT vendor, the present clause shall not be required to apply for languages not supported by the ICT's speech synthesizer;

- c) for displayed languages that cannot be selected using non-visual access;
- d) where the user explicitly selects a speech language that is different from the language of the displayed content.

5.1.3.15 Non-visual error identification

Where speech output is provided as non-visual access to closed functionality and an input error is automatically detected, speech output shall identify and describe the item that is in error.

5.1.3.16 Receipts, tickets, and transactional outputs

Where ICT is closed to visual access and provides receipts, tickets or other outputs as a result of a self-service transaction, speech output shall be provided which shall include all information necessary to complete or verify the transaction. In the case of ticketing machines, printed copies of itineraries and maps shall not be required to be audible.

NOTE: The speech output may be provided by any element of the total ICT system.

5.1.4 Functionality closed to text enlargement

Where any functionality of ICT is closed to the text enlargement features of platform or assistive technology, the ICT shall provide a mode of operation where the text and images of text necessary for all functionality is displayed in such a way that a non-accented capital "H" subtends an angle of at least 0,7 degrees at a viewing distance specified by the supplier.

The subtended angle, in degrees, may be calculated from:

$$\Psi = (180 \times H) / (\pi \times D)$$

Where:

- ψ is the subtended angle in degrees
- H is the height of the text
- D is the viewing distance
- D and H are expressed in the same units

NOTE 1: The intent is to provide a mode of operation where text is large enough to be used by most users with low vision.

NOTE 2: Table 5.1 and Figure 1 illustrate the relationship between the maximum viewing distance and minimum character height at the specified minimum subtended angle.

Table 5.1: Relationship between maximum design viewing distance and minimum character height at the limit of subtended angle

Minimum subtended angle	Maximum design viewing distance	Minimum character height
0,7 degrees	100 mm	1,2 mm
	200 mm	2,4 mm
	250 mm	3,1 mm
	300 mm	3,7 mm
	350 mm	4,3 mm
	400 mm	4,9 mm
	450 mm	5,5 mm
	500 mm	6,1 mm
	550 mm	6,7 mm
600 mm	7,3 mm	

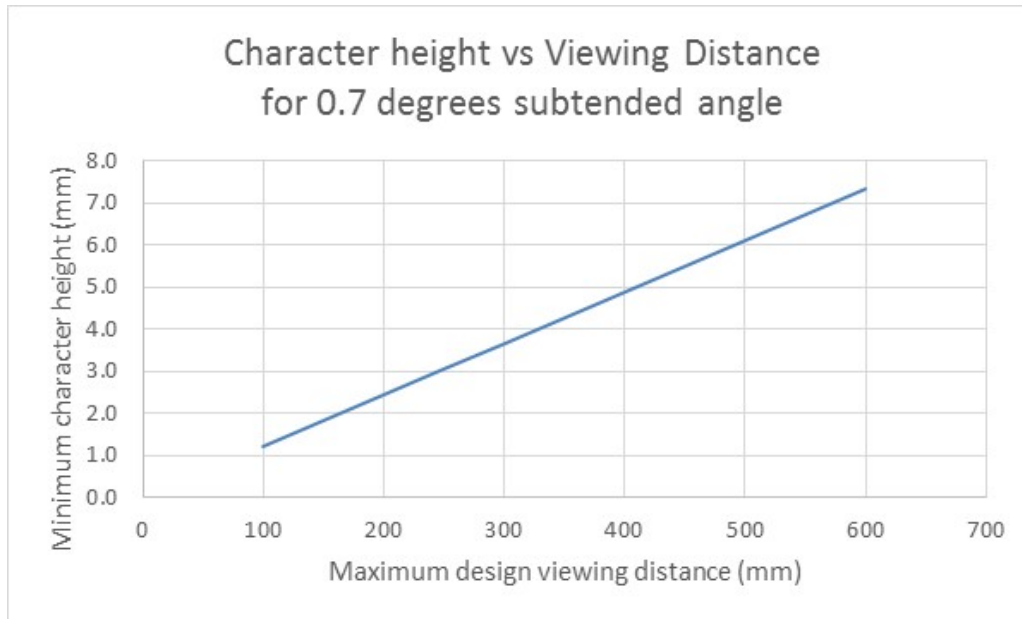

Figure 1: Relationship between minimum character height and maximum design viewing distance

5.1.5 Visual output for auditory information

Where auditory information is needed to enable the use of closed functions of ICT, the ICT shall provide visual information that is equivalent to the auditory output.

NOTE: This visual information can take the form of captions or text transcripts.

5.1.6 Operation without keyboard interface

5.1.6.1 Closed functionality

Where ICT functionality is closed to keyboards or keyboard interfaces, all functionality shall be operable without vision as required by clause 5.1.3.

5.1.6.2 Input focus

Where ICT functionality is closed to keyboards or keyboard interfaces and where input focus can be moved to a user interface element, it shall be possible to move the input focus away from that element using the same mechanism, in order to avoid trapping the input focus.

5.1.7 Access without speech

Where speech is needed to operate closed functions of ICT, the ICT shall provide at least one mode of operation using an alternative input mechanism that does not require speech.

5.2 Activation of accessibility features

Where ICT has documented accessibility features, it shall be possible to activate those documented accessibility features that are required to meet a specific need without relying on a method that does not support that need.

5.3 Biometrics

Where ICT uses biological characteristics, it shall not rely on the use of a particular biological characteristic as the only means of user identification or for control of ICT.

NOTE 1: Alternative means of user identification or for control of ICT could be non-biometric or biometric.

NOTE 2: Biometric methods based on dissimilar biological characteristics increase the likelihood that individuals with disabilities possess at least one of the specified biological characteristics. Examples of dissimilar biological characteristics are fingerprints, eye retinal patterns, voice, and face.

5.4 Preservation of accessibility information during conversion

Where ICT converts information or communication it shall preserve all documented non-proprietary information that is provided for accessibility, to the extent that such information can be contained in or supported by the destination format.

5.5 Operable parts

5.5.1 Means of operation

Where ICT has operable parts that require grasping, pinching, or twisting of the wrist to operate, an accessible alternative means of operation that does not require these actions shall be provided.

5.5.2 Operable parts discernibility

Where ICT has operable parts, it shall provide a means to discern each operable part, without requiring vision and without performing the action associated with the operable part.

NOTE: One way of meeting this requirement is by making the operable parts tactilely discernible.

5.6 Locking or toggle controls

5.6.1 Tactile or auditory status

Where ICT has a locking or toggle control and the status of that control is visually presented to the user, the ICT shall provide at least one mode of operation where the status of the control can be determined either through touch or sound without operating the control.

NOTE 1: Locking or toggle controls are those controls that can only have two or three states and that keep their state while being used.

NOTE 2: An example of a locking or toggle control is the "Caps Lock" key found on most keyboards. Another example is the volume button on a pay telephone, which can be set at normal, loud, or extra loud volume.

5.6.2 Visual status

Where ICT has a locking or toggle control and the status of the control is non-visually presented to the user, the ICT shall provide at least one mode of operation where the status of the control can be visually determined when the control is presented.

NOTE 1: Locking or toggle controls are those controls that can only have two or three states and that keep their state while being used.

NOTE 2: An example of a locking or toggle control is the "Caps Lock" key found on most keyboards. An example of making the status of a control determinable is a visual status indicator on a keyboard.

5.7 Key repeat

Where ICT has a key repeat function that cannot be turned off:

- a) the delay before the key repeat shall be adjustable to at least 2 seconds; and
- b) the key repeat rate shall be adjustable down to one character per 2 seconds.

5.8 Double-strike key acceptance

Where ICT has a keyboard or keypad, the delay after any keystroke, during which an additional key-press will not be accepted if it is identical to the previous keystroke, shall be adjustable up to at least 0,5 seconds.

5.9 Simultaneous user actions

Where ICT has a mode of operation requiring simultaneous user actions for its operation, such ICT shall provide at least one mode of operation that does not require simultaneous user actions to operate the ICT.

NOTE: Having to use both hands to open the lid of a laptop, having to press two or more keys at the same time or having to touch a surface with more than one finger are examples of simultaneous user actions.

6 ICT with two-way voice communication

6.1 Audio bandwidth for speech

Where ICT provides two-way voice communication, in order to provide good audio quality, that ICT shall be able to encode and decode two-way voice communication with a frequency range with an upper limit of at least 7 000 Hz.

NOTE 1: For the purposes of interoperability, support of Recommendation ITU-T G.722 [i.21] is widely used.

NOTE 2: Where codec negotiation is implemented, other standardized codecs such as Recommendation ITU-T G.722.2 [i.22] are sometimes used so as to avoid transcoding.

6.2 Real-Time Text (RTT) functionality

6.2.1 RTT provision

6.2.1.1 RTT communication

Where ICT is in a mode that provides a means for two-way voice communication, the ICT shall provide a means for two-way RTT communication, except where this would require design changes to add input or output hardware to the ICT.

NOTE 1: This requirement includes those products which do not have physical display or text entry capabilities but have the capability to connect to devices that do have such capabilities. It also includes intermediate ICT between the endpoints of the communication.

NOTE 2: There is no requirement to add: a hardware display, a hardware keyboard, or hardware to support the ability to connect to a display or keyboard, wired or wirelessly, if this hardware would not normally be provided.

NOTE 3: For the purposes of interoperability, support of Recommendation ITU-T T.140 [i.36] is widely used.

6.2.1.2 Concurrent voice and text

Where ICT provides a means for two-way voice communication and for users to communicate by RTT, it shall allow concurrent voice and text through a single user connection.

NOTE 1: With many-party communication, as in a conference system, it is allowed (but not required or necessarily recommended) that RTT be handled in a single display field and that "turn-taking" be necessary to avoid confusion (in the same way that turn-taking is required for those presenting/talking with voice).

NOTE 2: With many-party communication, best practice is for hand-raising for voice users and RTT users to be handled in the same way, so that voice and RTT users are in the same queue.

NOTE 3: With a many-party conference system that has chat as one of its features - the RTT (like the voice) would typically be separate from the chat so that RTT use does not interfere with chat (i.e. people can be messaging in the chat field while the person is presenting/talking with RTT - in the same manner that people message using the chat feature while people are talking with voice). RTT users would then use RTT for presenting and use the Chat feature to message while others are presenting (via Voice or RTT).

NOTE 4: The availability of voice and RTT running concurrently (and separately from chat) can also allow the RTT field to support text captioning when someone is speaking (and it is therefore not being used for RTT since it is not the RTT user's turn to speak).

NOTE 5: Where both server-side software and local hardware and software are required to provide voice communication, where neither part can support voice communication without the other and are sold as a unit for the voice communication function, the local and server-side components are considered a single product.

6.2.2 Display of RTT

6.2.2.1 Visually distinguishable display

Where ICT has RTT send and receive capabilities, displayed sent text shall be visually differentiated from, and separated from, received text.

NOTE: The ability of the user to choose between having the send and receive text be displayed in-line or separately, and with options to select, allows users to display RTT in a form that works best for them. This would allow Braille users to use a single field and take turns and have text appear in the sequential way that they may need or prefer.

6.2.2.2 Programmatically determinable send and receive direction

Where ICT has RTT send and receive capabilities, the send/receive direction of transmitted/received text shall be programmatically determinable, unless the RTT is implemented as closed functionality.

NOTE: This enables screen readers to distinguish between incoming text and outgoing text when used with RTT functionality.

6.2.2.3 Speaker identification

Where ICT has RTT capabilities, and provides speaker identification for voice, the ICT shall provide speaker identification for RTT.

NOTE: This is necessary to enable both voice and RTT participants to know who is currently communicating, whether it be in RTT or voice.

6.2.2.4 Visual indicator of Audio with RTT

Where ICT provides two-way voice communication, and has RTT capabilities, the ICT shall provide a real-time visual indicator of audio activity on the display.

NOTE 1: The visual indicator may be a simple character position on the display that flickers on and off to reflect audio activity, or presentation of the information in another way that can be both visible to sighted users and passed on to deaf-blind users who are using a braille display.

NOTE 2: Without this indication a person who lacks the ability to hear does not know when someone is talking.

6.2.3 Interoperability

Where ICT with RTT functionality interoperates with other ICT with RTT functionality (as required by clause 6.2.1.1) they shall support the applicable RTT interoperability mechanisms described below:

- a) ICT interoperating with other ICT directly connected to the Public Switched Telephone Network (PSTN), using Recommendation ITU-T V.18 [i.23] or any of its annexes for text telephony signals at the PSTN interface;
- b) ICT interoperating with other ICT using VOIP with Session Initiation Protocol (SIP) and using RTT that conforms to IETF RFC 4103 [i.13]. For ICT interoperating with other ICT using the IP Multimedia Sub-System (IMS) to implement VOIP, the set of protocols specified in ETSI TS 126 114 [i.10], ETSI TS 122 173 [i.11] and ETSI TS 134 229 [i.12] describe how IETF RFC 4103 [i.13] would apply;
- c) ICT interoperating with other ICT using technologies other than a or b, above, using a relevant and applicable common specification for RTT exchange that is published and available for the environments in which they will be operating. This common specification shall include a method for indicating loss or corruption of characters;

- d) ICT interoperating with other ICT using a standard for RTT that has been introduced for use in any of the above environments, and is supported by all of the other active ICT that support voice and RTT in that environment.

NOTE 1: In practice, new standards are introduced as an alternative codec/protocol that is supported alongside the existing common standard and used when all end-to-end components support it while technology development, combined with other reasons including societal development and cost efficiency, may make others become obsolete.

NOTE 2: Where multiple technologies are used to provide voice communication, multiple interoperability mechanisms may be needed to ensure that all users are able to use RTT.

EXAMPLE: A conferencing system that supports voice communication through an internet connection might provide RTT over an internet connection using a proprietary RTT method (option c). However, regardless of whether the RTT method is proprietary or non-proprietary, if the conferencing system also offers telephony communication it will also need to support options a or b to ensure that RTT is supported over the telephony connection.

6.2.4 RTT responsiveness

Where ICT utilises RTT input, that RTT input shall be transmitted to the ICT network or platform on which the ICT runs within 500 ms of the time that the smallest reliably composed unit of text entry is available to the ICT for transmission. Delays due to platform or network performance shall not be included in the 500 ms limit.

NOTE 1: For character by character input, the "smallest reliably composed unit of text entry" would be a character. For word prediction it would be a word. For some voice recognition systems - the text may not exit the recognition software until an entire word (or phrase) has been spoken. In this case, the smallest reliably composed unit of text entry available to the ICT would be the word (or phrase).

NOTE 2: The 500 ms limit allows buffering of characters for this period before transmission so character by character transmission is not required unless the characters are generated more slowly than 1 per 500 ms.

NOTE 3: A delay of 300 ms, or less, produces a better impression of flow to the user.

6.3 Caller ID

Where ICT provides caller identification or similar telecommunications functions, the caller identification and similar telecommunications functions shall be available in text form as well as being programmatically determinable, unless the functionality is closed.

6.4 Alternatives to voice-based services

Where ICT provides real-time voice-based communication and also provides voice mail, auto-attendant, or interactive voice response facilities, the ICT shall offer users a means to access the information and carry out the tasks provided by the ICT without the use of hearing or speech.

NOTE 1: Tasks that involve both operating the interface and perceiving the information would require that both the interface and information be accessible without use of speech or hearing.

NOTE 2: Solutions capable of handling audio, RTT and video media could satisfy the above requirement.

6.5 Video communication

6.5.1 General (informative)

Clause 6.5 (Video communications) provides performance requirements that support users who communicate using sign language and lip-reading. For these users, good usability is achieved with a resolution of at least Quarter Video Graphics Array (QVGA, 320 x 240), a frame rate of 20 frames per second and over, with a time difference between speech audio and video that does not exceed 100 ms.

Increasing the resolution and frame rate further improves both sign language (especially finger spelling) and lipreading, with frame rate being more important than resolution.

Time differences between audio and video (asynchronicity) can have a great impact on lip-reading - with video that lags behind audio having greater negative effect.

End-to-end latency can be a problem in video (sign) communication. Overall delay values below 400 ms are preferred, with an increase in preference down to 100 ms. Overall delay depends on multiple factors, including e.g. network delay and video processing. For this reason a testable requirement on minimum values for overall delay cannot be produced.

NOTE: Recommendation ITU-T F.703 [i.37] defines and gives requirements for Total Conversation that relate to the integration of audio, RTT and video in a single user connection.

6.5.2 Resolution

Where ICT that provides two-way voice communication includes real-time video functionality, the ICT:

- a) shall support at least QVGA resolution;
- b) should preferably support at least VGA resolution.

6.5.3 Frame rate

Where ICT that provides two-way voice communication includes real-time video functionality, the ICT:

- a) shall support a frame rate of at least 20 Frames Per Second (FPS);
- b) should preferably support a frame rate of at least 30 Frames Per Second (FPS) with or without sign language in the video stream.

6.5.4 Synchronization between audio and video

Where ICT that provides two-way voice communication includes real-time video functionality, the ICT shall ensure a maximum time difference of 100 ms between the speech and video presented to the user.

NOTE: Recent research shows that, if audio leads the video, the intelligibility suffers much more than the reverse.

6.5.5 Visual indicator of audio with video

Where ICT provides two-way voice communication, and includes real-time video functionality, the ICT shall provide a real-time visual indicator of audio activity.

NOTE 1: The visual indicator may be a simple visual dot or LED, or other type of on/off indicator, that flickers to reflect audio activity.

NOTE 2: Without this indication a person who lacks the ability to hear does not know when someone is talking.

6.5.6 Speaker identification with video (sign language) communication

Where ICT provides speaker identification for voice users, it shall provide a means for speaker identification for real-time signing and sign language users once the start of signing has been indicated.

NOTE 1: The speaker ID can be in the same location as for voice users for multiparty calls.

NOTE 2: This mechanism might be triggered manually by a user, or automatically where this is technically achievable.

6.6 Alternatives to video-based services

Where ICT provides real-time video-based communication and also provides answering machine, auto attendant or interactive response facilities, the ICT should offer users a means to access the information and carry out the tasks related to these facilities:

- a) for audible information, without the use of hearing;
- b) for spoken commands, without the use of speech;
- c) for visual information, without the use of vision.

NOTE: Solutions capable of generating real-time captions or handling RTT could satisfy the above requirement.

7 ICT with video capabilities

7.1 Caption processing technology

7.1.1 Captioning playback

Where ICT displays video with synchronized audio, it shall have a mode of operation to display the available captions. Where closed captions are provided as part of the content, the ICT shall allow the user to choose to display the captions.

NOTE 1: Captions may contain information about timing, colour and positioning. This caption data is necessary for caption users. Timing is used for caption synchronization. Colour can be used for speaker identification. Position can be used to avoid obscuring important information.

NOTE 2: If a Braille device is connected, the ICT should provide an option to display captions on the Braille device.

NOTE 3: Clause 7.1.1 refers to the ability of the player to display captions. Clauses 9.1.2.2, 10.1.2.2 and 11.1.2.2 refer to the provision of captions for the content (the video).

7.1.2 Captioning synchronization

Where ICT displays captions, the mechanism to display captions shall preserve synchronization between the audio and the corresponding captions as follows:

- Captions in recorded material: within 100 ms of the time stamp of the caption.
- Live captions: within 100 ms of the availability of the caption to the player.

7.1.3 Preservation of captioning

Where ICT transmits, converts or records video with synchronized audio, it shall preserve caption data such that it can be displayed in a manner consistent with clauses 7.1.1 and 7.1.2.

Additional presentational aspects of the text such as screen position, text colours, text style and text fonts may convey meaning, based on regional conventions. Altering these presentational aspects could change the meaning and should be avoided wherever possible.

7.1.4 Captions characteristics

Where ICT displays captions, it shall provide a way for the user to adapt the displayed characteristics of captions to their individual requirements, except where the captions are displayed as unmodifiable characters.

NOTE 1: Defining the background and foreground colour of subtitles, font type, size opacity of the background box of subtitles, and the contour or border of the fonts can contribute to meeting this requirement.

NOTE 2: Subtitles that are bitmap images are examples of unmodifiable characters.

7.1.5 Spoken subtitles

Where ICT displays video with synchronized audio, it shall have a mode of operation to provide a spoken output of the available captions, except where the content of the displayed captions is not programmatically determinable.

NOTE 1: Being able to manage speech output range for spoken subtitles independently from general ICT speech is preferable for most users. That is possible when the audio file with spoken subtitle is delivered in a separate audio track and mixed in the end users device.

NOTE 2: Presenting the separate audio track with spoken subtitles in synchronization with the displayed subtitles/captions improves understandability of the subtitles.

NOTE 3: Providing subtitles/captions as separate text-streams, facilitates converting the respective texts into audio.

NOTE 4: Subtitles that are bitmap images are examples where the content of the displayed captions will not be programmatically determinable.

7.2 Audio description technology

7.2.1 Audio description playback

Where ICT displays video with synchronized audio, it shall provide a mechanism to select and play available audio description to the default audio channel.

Where video technologies do not have explicit and separate mechanisms for audio description, an ICT is deemed to satisfy this requirement if the ICT enables the user to select and play several audio tracks.

NOTE 1: In such cases, the video content can include the audio description as one of the available audio tracks.

NOTE 2: Audio descriptions in digital media sometimes include information to allow descriptions that are longer than the gaps between dialogue. Support in digital media players for this "extended audio description" feature is useful, especially for digital media that is viewed personally.

7.2.2 Audio description synchronization

Where ICT has a mechanism to play audio description, it shall preserve the synchronization between the audio/visual content and the corresponding audio description.

7.2.3 Preservation of audio description

Where ICT transmits, converts, or records video with synchronized audio, it shall preserve audio description data such that it can be played in a manner consistent with clauses 7.2.1 and 7.2.2.

7.3 User controls for captions and audio description

Where ICT primarily displays materials containing video with associated audio content, user controls to activate subtitling and audio description shall be provided to the user at the same level of interaction (i.e. the number of steps to complete the task) as the primary media controls.

NOTE 1: Primary media controls are the set of controls that the user most commonly uses to control media.

NOTE 2: Products that have a general hardware volume control, such as a telephone, or a laptop which can be configured to display video through software but which is not its primary purpose, would not need dedicated hardware controls for captions and descriptions; however software controls, or hardware controls mapped through software, would need to be at the same level of interaction.

NOTE 3: It is best practice for ICT to include additional controls enabling the user to select whether captions and audio description are turned on or off by default.

8 Hardware

8.1 General

8.1.1 Generic requirements

The "generic requirements" of clause 5 also apply to ICT that is hardware.

8.1.2 Standard connections

Where an ICT provides user input or output device connection points, the ICT shall provide at least one input and/or output connection that conforms to an industry standard non-proprietary format, directly or through the use of commercially available adapters.

NOTE 1: The intent of this requirement is to ensure compatibility with assistive technologies by requiring the use of standard connections on ICT.

NOTE 2: The word connection applies to both physical and wireless connections.

NOTE 3: Current examples of industry standard non-proprietary formats are USB and Bluetooth.

8.1.3 Colour

Where the ICT has hardware aspects that use colour, colour shall not be used as the only visual means of conveying information, indicating an action, prompting a response, or distinguishing a visual element.

8.2 Hardware products with speech output

8.2.1 Speech volume gain

8.2.1.1 Speech volume range

Where ICT hardware has speech output, it shall provide a means to adjust the speech output volume level over a range of at least 18 dB.

NOTE: Fixed-line handsets and headsets fulfilling the requirements of ANSI/TIA-4965 [i.2] are deemed to comply with this requirement.

8.2.1.2 Incremental volume control

Where ICT hardware has speech output and its volume control is incremental, it shall provide at least one intermediate step of 12 dB gain above the lowest volume setting.

8.2.2 Magnetic coupling

8.2.2.1 Fixed-line devices

Where ICT hardware is a fixed-line communication device with speech output and which is normally held to the ear, it shall provide a means of magnetic coupling which meets the requirements of ETSI ES 200 381-1 [2] and shall carry the "T" symbol specified in ETSI ETS 300 381 [1].

NOTE 1: ICT fulfilling the requirements of TIA-1083-A [i.24] is deemed to comply with the requirements of this clause.

NOTE 2: Magnetic coupling is also known as inductive coupling for T-coil.

8.2.2.2 Wireless communication devices

Where ICT hardware is a wireless communication device with speech output which is normally held to the ear, it shall provide a means of magnetic coupling to hearing technologies which meets the requirements of ETSI ES 200 381-2 [3].

NOTE: ICT fulfilling the requirements of ANSI/IEEE C63.19 [i.1] is deemed to comply with the requirements of this clause.

8.3 Stationary ICT

8.3.0 General

The present document defines the dimensions for accessing stationary ICT that can be placed in a built environment, but does not define the dimensions of the built environment in general.

The scope includes stationary ICT, of which floors and circulation spaces are "an integral part" (typically kiosks and cabins), and where there are external reach ranges relevant for operating the stationary ICT.

Clauses 8.3.2 to 8.3.4 specify mandatory limits for the maximum and minimum height of operable parts and displays. Based on dimensions shown in Figure 53 of ISO 21542:2011 [i.34], it is recommended that the possible height range is reduced to:

- minimum and maximum heights of operable parts: 800 mm and 1 100 mm respectively, and
- minimum and maximum heights of displays: 1 200 mm and 1 400 mm respectively.

8.3.1 Forward or side reach

Stationary ICT shall conform to either clause 8.3.2 or clause 8.3.3.

NOTE 1: This does not preclude conforming to both clauses.

NOTE 2: The dimensions set out in clauses 407.8.3 and 407.8.2 of Section 508 of the Rehabilitation Act, as published in January 2017 [i.25], are identical to those given in clauses 8.3.2 and 8.3.3 of the present document.

NOTE 3: Physical access to stationary ICT is dependent on the dimensions of both the ICT and the environment in which it is installed and operated. Clause 8.3 does not apply to the accessibility of the physical environment external to the ICT.

8.3.2 Forward reach

8.3.2.1 Unobstructed high forward reach

Where no part of the stationary ICT obstructs the forward reach, at least one of each type of operable part shall be located no higher than 1 220 mm (48 inches) above the floor of the access space. This is shown in Figure 2.

8.3.2.2 Unobstructed low forward reach

Where no part of the stationary ICT obstructs the forward reach, at least one of each type of operable part shall be located no lower than 380 mm (15 inches) above the floor of the access space. This is shown in Figure 2.

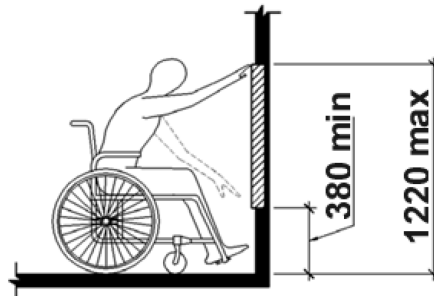

Figure 2: Unobstructed forward reach

8.3.2.3 Obstructed forward reach

8.3.2.3.1 Clear space

Where an obstruction is an integral part of the stationary ICT and hinders the access to any type of operable part, the ICT shall provide a clear space which extends beneath the obstructing element for a distance not less than the required reach depth over the obstruction.

NOTE: Ensuring that there will be unhindered "access to any type of operable part" guarantees that a user will be able access at least one of each type of operable part.

8.3.2.3.2 Obstructed (< 510 mm) forward reach

Where the stationary ICT has an obstruction which is an integral part of the ICT and which is less than 510 mm (20 inches), the forward reach to at least one of each type of operable part shall be no higher than 1 220 mm (48 inches) above the floor contact of the ICT. This is shown in Figure 3 (a).

8.3.2.3.3 Obstructed (< 635 mm) forward reach

Where the stationary ICT has an obstruction which is an integral part of the ICT and which is not less than 510 mm (20 inches) but is less than 635 mm (25 inches) maximum, the forward reach to at least one of each type of operable part shall be no higher than 1 120 mm (44 inches) above the floor contact of the ICT. This is shown in Figure 3 (b).

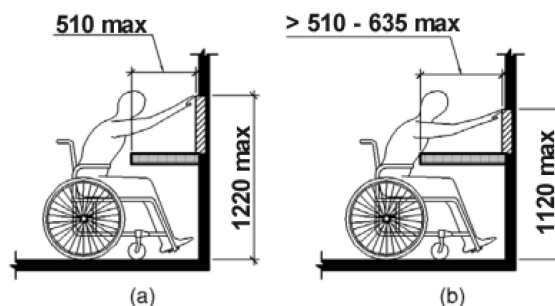

Figure 3: Obstructed forward reach

8.3.2.4 Knee and toe clearance width

Where the space under an obstacle that is an integral part of the stationary ICT is part of access space, the clearance shall be at least 760 mm (30 inches) wide.

8.3.2.5 Toe clearance

Where an obstacle is an integral part of the stationary ICT, a space under the obstacle that is less than 230 mm (9 inches) above the floor is considered toe clearance and shall:

- extend 635 mm (25 inches) maximum under the whole obstacle;

- b) provide a space at least 430 mm (17 inches) deep and 230 mm (9 inches) above the floor under the obstacle;
- c) extend no more than 150 mm (6 inches) beyond any obstruction at 230 mm (9 inches) above the floor.

This is shown in Figure 4.

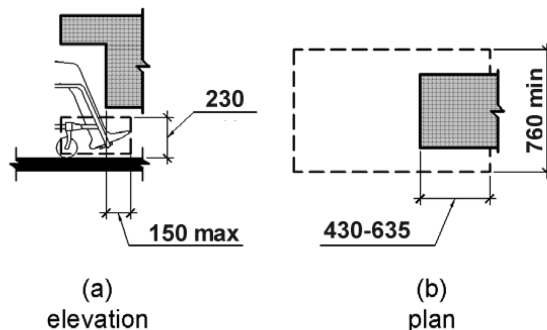

Figure 4: Toe clearance

8.3.2.6 Knee clearance

Where an obstacle is an integral part of the stationary ICT, the space under the obstacle that is between 230 mm (9 inches) and 685 mm (25 inches) above the floor is considered knee clearance and shall:

- a) extend no more than 635 mm (25 inches) under the obstacle at a height of 230 mm (9 inches) above the floor;
- b) extend at least 280 mm (11 inches) under the obstacle at a height of 230 mm (9 inches) above the floor;
- c) extend at least 205 mm (8 inches) under the obstacle at a height of 685 mm (27 inches) above the floor;
- d) be permitted to be reduced in depth at a rate of 25 mm (1 inch) for each 150 mm (6 inches) in height.

This is shown in Figure 5.

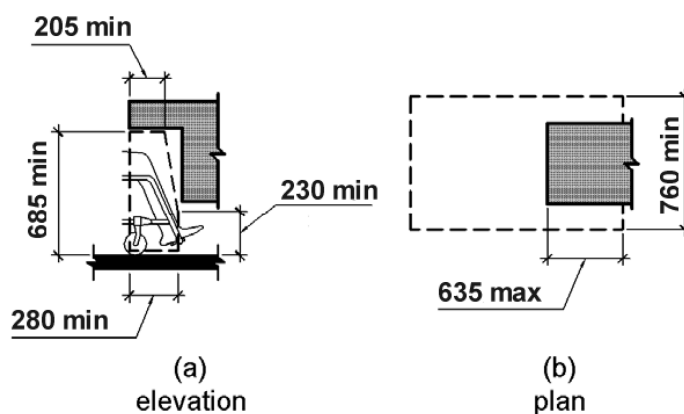

Figure 5: Knee clearance

8.3.3 Side reach

8.3.3.1 Unobstructed high side reach

Where the side reach is unobstructed or obstructed by an element that is an integral part of the stationary ICT and which is less than 255 mm (10 inches), at least one of each type of operable part shall be within a high side reach which is less than or equal to 1 220 mm (48 inches) above the floor of the access space. This is shown in Figure 6.

8.3.3.2 Unobstructed low side reach

Where the side reach is unobstructed or obstructed by an element that is an integral part of the stationary ICT and which is less than 255 mm (10 inches), at least one of each type of operable part shall be within a low side reach which is greater than or equal to 380 mm (15 inches) above the floor of the access space. This is shown in Figure 6.

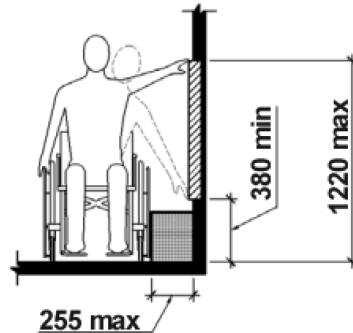

Figure 6: Unobstructed side reach

8.3.3.3 Obstructed side reach

8.3.3.3.1 Obstructed (≤ 255 mm) side reach

Where stationary ICT has an obstruction which is an integral part of the ICT, the height of the obstruction shall be less than 865 mm (34 inches). Where the depth of the obstruction is less than or equal to 255 mm (10 inches), the high side reach to at least one of each type of operable part shall be no higher than 1 220 mm (48 inches) above the floor of the access space. This is shown in Figure 7 (a).

8.3.3.3.2 Obstructed (≤ 610 mm) side reach

Where stationary ICT has an obstruction which is an integral part of the ICT, the height of the obstruction shall be less than 865 mm (34 inches). Where the depth of the obstruction is greater than 255 mm (10 inches) with a maximum depth of 610 mm (24 inches), the high side reach to at least one of each type of operable part shall be no higher than 1 170 mm (46 inches) above the floor of the access space. This is shown in Figure 7 (b).

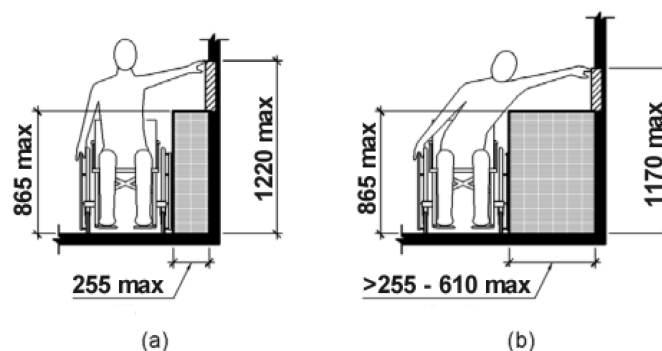

Figure 7: Obstructed high side reach

8.3.4 Clear floor or ground space

8.3.4.1 Change in level

Where stationary ICT has a floor within it, then any change of floor level within it or entering it shall be ramped with a slope no steeper than 1:48.

Exceptions:

- a) If the change in floor level is less than or equal to 6,4 mm ($\frac{1}{4}$ inch) the change may be vertical as shown in Figure 8.
- b) If the change in floor level is less than or equal to 13 mm ($\frac{1}{2}$ inch) the change may have a slope not steeper than 1:2 as shown in Figure 9.

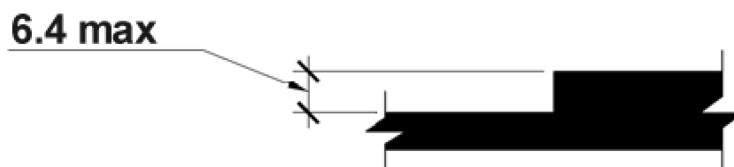

Figure 8: Vertical change in level

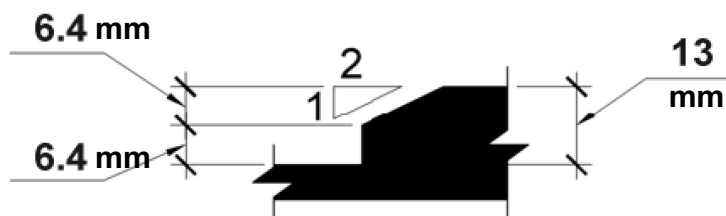

Figure 9: Bevelled change in level

8.3.4.2 Clear floor or ground space

Where stationary ICT has an operating area within it, it shall provide a clear floor area that has the minimum dimensions of 760 mm (30 inches) by 1 220 mm (48 inches) from which to operate the ICT. This is shown in Figure 10.

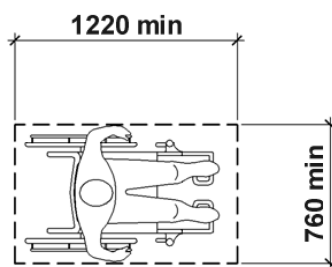

Figure 10: Clear floor or ground space

8.3.4.3 Approach

8.3.4.3.1 General

Where stationary ICT has an access space inside it, at least one full side of the space shall be unobstructed.

8.3.4.3.2 Forward approach

Where the operating area is inside an alcove within the stationary ICT, the alcove is deeper than 610 mm (24 inches), and where a forward approach is necessary, the dimension of the access space shall be a minimum of 915 mm (36 inches) wide. This is shown in Figure 11.

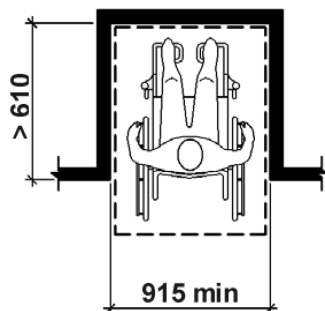

Figure 11: Manoeuvring Clearance in an Alcove, Forward Approach

8.3.4.3.3 Parallel approach

Where the operating area is inside an alcove within the stationary ICT, the alcove is deeper than 380 mm (15 inches), and where a parallel approach is possible, the dimension of the access space shall be a minimum of 1 525 mm (60 inches) wide. This is shown in Figure 12.

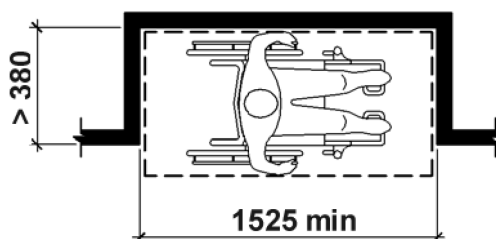

Figure 12: Manoeuvring Clearance in an Alcove, Parallel Approach

8.3.5 Visibility

Where stationary ICT provides one or more display screens, at least one of each type of display screen shall be positioned such that the information on the screen is legible from a point located 1 015 mm (40 inches) above the centre of the floor of the operating area).

NOTE: The intent of this requirement is that the information on the screen can be read by users with normal vision and appropriate language skills, when seated in a wheelchair.

8.3.6 Installation instructions

Installation instructions shall be made available for all stationary ICT. These instructions shall give guidance on how to install the ICT in a manner that takes into account applicable requirements for accessibility of the built environment as they apply to the installation of the ICT. Where there are no such requirements the instructions should require that the dimensions of the installed ICT conform to clauses 8.3.2 to 8.3.5 of the present document.

8.4 Mechanically operable parts

8.4.1 Numeric keys

Where provided, physical numeric keys arranged in a rectangular keypad layout shall have the number five key tactilely distinct from the other keys of the keypad.

NOTE: Recommendation ITU-T E.161 [i.20] describes the 12-key telephone keypad layout and provides further details of the form of tactile markers.

8.4.2 Operation of mechanical parts

8.4.2.1 Means of operation of mechanical parts

Where a control requires grasping, pinching, or twisting of the wrist to operate it, an accessible alternative means of operation that does not require these actions shall be provided.

8.4.2.2 Force of operation of mechanical parts

Where a control requires a force greater than 22,2 N to operate it, an accessible alternative means of operation that requires a force less than 22,2 N shall be provided.

NOTE: ISO 21542:2011 [i.34]: Building Construction - Accessibility and Usability of the Built Environment recommends a value between 2,5 and 5 Newtons.

8.4.3 Keys, tickets and fare cards

Where ICT provides keys, tickets or fare cards, and their orientation is important for further use, they shall have an orientation that is tactilely discernible.

NOTE: ETSI ETS 300 767 [i.6] defines suitable tactile indications for plastic cards.

8.5 Tactile indication of speech mode

Where ICT is designed for shared use and speech output is available, a tactile indication of the means to initiate the speech mode of operation shall be provided.

NOTE: The tactile indication could include Braille instructions.

9 Web

9.0 General (informative)

Requirements in clause 9 apply to web pages (as defined in clause 3.1) including:

- Conformance with W3C Web Content Accessibility Guidelines (WCAG 2.0) Level AA is equivalent to conforming with clauses 9.1.1, 9.1.2, 9.1.3.1 to 9.1.3.3, 9.1.4.1 to 9.1.4.5, 9.2.1.1, 9.2.1.2, 9.2.2, 9.2.3, 9.2.4, 9.3, 9.4.1.1, 9.4.1.2 and the conformance requirements of clause 9.6 of the present document.
- Conformance with W3C Web Content Accessibility Guidelines (WCAG 2.1) [5] Level AA is equivalent to conforming with all of clauses 9.1 to 9.4 and the conformance requirements of clause 9.6 of the present document.
- Requirements for non-web documents and non-web software are given in clauses 10 and 11 respectively.

NOTE 1: When evaluating web sites they are evaluated as individual web pages. Web applications, including mobile web applications, are covered under the definition of web page which is quite broad and covers all web content types.

NOTE 2: WCAG 2.0 is identical to ISO/IEC 40500:2012: "Information technology - W3C Web Content Accessibility Guidelines (WCAG) 2.0" [4].

The requirements in clauses 9.1 to 9.4 are written using the concept of satisfying success criteria (defined in clause 3.1). A web page satisfies a WCAG success criterion when the success criterion does not evaluate to false when applied to the web page. This implies that if the success criterion puts conditions on a specific feature and that specific feature does not occur in the web page, then the web page satisfies the success criterion.

NOTE 3: For example, a web page that does not contain pre-recorded audio content in synchronized media will automatically satisfy WCAG success criterion 1.2.2 (captions - pre-recorded) and, in consequence, will also conform to clause 9.1.2.2.

In addition to Level AA success criteria, the Web Content Accessibility Guidelines also include success criteria for Level AAA. These are listed in clause 9.5 of the present document. Web authors and procurement accessibility specialists are encouraged to consider whether any of the WCAG Level AAA success criteria offer suggestions that may be applicable and relevant to their project, as well as potentially beneficial to some users.

NOTE 4: The W3C states that "It is not recommended that Level AAA conformance be required as a general policy for entire sites because it is not possible to satisfy all Level AAA Success Criteria for some content".

NOTE 5: "Void" clauses have been inserted in order to maintain alignment with the numbering of WCAG 2.1 Level A and Level AA Success Criteria.

9.1 Perceivable

9.1.1 Text alternatives

9.1.1.1 Non-text content

Where ICT is a web page, it shall satisfy [WCAG 2.1 Success Criterion 1.1.1 Non-text content](#).

9.1.2 Time-based media

9.1.2.1 Audio-only and video-only (pre-recorded)

Where ICT is a web page, it shall satisfy [WCAG 2.1 Success Criterion 1.2.1 Audio-only and Video-only \(Prerecorded\)](#).

9.1.2.2 Captions (pre-recorded)

Where ICT is a web page, it shall satisfy [WCAG 2.1 Success Criterion 1.2.2 Captions \(Prerecorded\)](#).

9.1.2.3 Audio description or media alternative (pre-recorded)

Where ICT is a web page, it shall satisfy [WCAG 2.1 Success Criterion 1.2.3 Audio Description or Media Alternative \(Prerecorded\)](#).

9.1.2.4 Captions (live)

Where ICT is a web page, it shall satisfy [WCAG 2.1 Success Criterion 1.2.4 Captions \(Live\)](#).

9.1.2.5 Audio description (pre-recorded)

Where ICT is a web page, it shall satisfy [WCAG 2.1 Success Criterion 1.2.5 Audio Description \(Prerecorded\)](#).

9.1.3 Adaptable

9.1.3.1 Info and relationships

Where ICT is a web page, it shall satisfy [WCAG 2.1 Success Criterion 1.3.1 Info and Relationships](#).

9.1.3.2 Meaningful sequence

Where ICT is a web page, it shall satisfy [WCAG 2.1 Success Criterion 1.3.2 Meaningful Sequence](#).

9.1.3.3 Sensory characteristics

Where ICT is a web page, it shall satisfy [WCAG 2.1 Success Criterion 1.3.3 Sensory Characteristics](#).

9.1.3.4 Orientation

Where ICT is a web page, it shall satisfy [WCAG 2.1 Success Criterion 1.3.4 Orientation](#).

9.1.3.5 Identify input purpose

Where ICT is a web page, it shall satisfy [WCAG 2.1 Success Criterion 1.3.5 Identify Input Purpose](#).

9.1.4 Distinguishable

9.1.4.1 Use of colour

Where ICT is a web page, it shall satisfy [WCAG 2.1 Success Criterion 1.4.1 Use of Color](#).

9.1.4.2 Audio control

Where ICT is a web page, it shall satisfy [WCAG 2.1 Success Criterion 1.4.2 Audio Control](#).

9.1.4.3 Contrast (minimum)

Where ICT is a web page, it shall satisfy [WCAG 2.1 Success Criterion 1.4.3 Contrast \(Minimum\)](#).

9.1.4.4 Resize text

Where ICT is a web page, it shall satisfy [WCAG 2.1 Success Criterion 1.4.4 Resize text](#).

9.1.4.5 Images of text

Where ICT is a web page, it shall satisfy [WCAG 2.1 Success Criterion 1.4.5 Images of Text](#).

9.1.4.6 Void

9.1.4.7 Void

9.1.4.8 Void

9.1.4.9 Void

9.1.4.10 Reflow

Where ICT is a web page, it shall satisfy [WCAG 2.1 Success Criterion 1.4.10 Reflow](#).

9.1.4.11 Non-text contrast

Where ICT is a web page, it shall satisfy [WCAG 2.1 Success Criterion 1.4.11 Non-text Contrast](#).

9.1.4.12 Text spacing

Where ICT is a web page, it shall satisfy [WCAG 2.1 Success Criterion 1.4.12 Text spacing](#).

9.1.4.13 Content on hover or focus

Where ICT is a web page, it shall satisfy [WCAG 2.1 Success Criterion 1.4.13 Content on Hover or Focus](#).

9.2 Operable

9.2.1 Keyboard accessible

9.2.1.1 Keyboard

Where ICT is a web page, it shall satisfy [WCAG 2.1 Success Criterion 2.1.1 Keyboard](#).

9.2.1.2 No keyboard trap

Where ICT is a web page, it shall satisfy [WCAG 2.1 Success Criterion 2.1.2 No Keyboard Trap](#).

9.2.1.3 Void

9.2.1.4 Character key shortcuts

Where ICT is a web page, it shall satisfy [WCAG 2.1 Success Criterion 2.1.4 Character Key Shortcuts](#).

9.2.2 Enough time

9.2.2.1 Timing adjustable

Where ICT is a web page, it shall satisfy [WCAG 2.1 Success Criterion 2.2.1 Timing Adjustable](#).

9.2.2.2 Pause, stop, hide

Where ICT is a web page, it shall satisfy [WCAG 2.1 Success Criterion 2.2.2 Pause, Stop, Hide](#).

9.2.3 Seizures and physical reactions

9.2.3.1 Three flashes or below threshold

Where ICT is a web page, it shall satisfy [WCAG 2.1 Success Criterion 2.3.1 Three Flashes or Below Threshold](#).

9.2.4 Navigable

9.2.4.1 Bypass blocks

Where ICT is a web page, it shall satisfy [WCAG 2.1 Success Criterion 2.4.1 Bypass Blocks](#).

9.2.4.2 Page titled

Where ICT is a web page, it shall satisfy [WCAG 2.1 Success Criterion 2.4.2 Page Titled](#).

9.2.4.3 Focus Order

Where ICT is a web page, it shall satisfy [WCAG 2.1 Success Criterion 2.4.3 Focus Order](#).

9.2.4.4 Link purpose (in context)

Where ICT is a web page, it shall satisfy [WCAG 2.1 Success Criterion 2.4.4 Link Purpose \(In Context\)](#).

9.2.4.5 Multiple ways

Where ICT is a web page, it shall satisfy [WCAG 2.1 Success Criterion 2.4.5 Multiple Ways](#).

9.2.4.6 Headings and labels

Where ICT is a web page, it shall satisfy [WCAG 2.1 Success Criterion 2.4.6 Headings and Labels](#).

9.2.4.7 Focus visible

Where ICT is a web page, it shall satisfy [WCAG 2.1 Success Criterion 2.4.7 Focus Visible](#).

9.2.5 Input modalities

9.2.5.1 Pointer gestures

Where ICT is a web page, it shall satisfy [WCAG 2.1 Success Criterion 2.5.1 Pointer Gestures](#).

9.2.5.2 Pointer cancellation

Where ICT is a web page, it shall satisfy [WCAG 2.1 Success Criterion 2.5.2 Pointer Cancellation](#).

9.2.5.3 Label in name

Where ICT is a web page, it shall satisfy [WCAG 2.1 Success Criterion 2.5.3 Label in Name](#).

9.2.5.4 Motion actuation

Where ICT is a web page, it shall satisfy [WCAG 2.1 Success Criterion 2.5.4 Motion Actuation](#).

9.3 Understandable

9.3.1 Readable

9.3.1.1 Language of page

Where ICT is a web page, it shall satisfy [WCAG 2.1 Success Criterion 3.1.1 Language of Page](#).

9.3.1.2 Language of parts

Where ICT is a web page, it shall satisfy [WCAG 2.1 Success Criterion 3.1.2 Language of Parts](#).

9.3.2 Predictable

9.3.2.1 On focus

Where ICT is a web page, it shall satisfy [WCAG 2.1 Success Criterion 3.2.1 On Focus](#).

9.3.2.2 On input

Where ICT is a web page, it shall satisfy [WCAG 2.1 Success Criterion 3.2.2 On Input](#).

9.3.2.3 Consistent navigation

Where ICT is a web page, it shall satisfy [WCAG 2.1 Success Criterion 3.2.3 Consistent Navigation](#).

9.3.2.4 Consistent identification

Where ICT is a web page, it shall satisfy [WCAG 2.1 Success Criterion 3.2.4 Consistent Identification](#).

9.3.3 Input assistance

9.3.3.1 Error identification

Where ICT is a web page, it shall satisfy [WCAG 2.1 Success Criterion 3.3.1 Error Identification](#).

9.3.3.2 Labels or instructions

Where ICT is a web page, it shall satisfy [WCAG 2.1 Success Criterion 3.3.2 Labels or Instructions](#).

9.3.3.3 Error suggestion

Where ICT is a web page, it shall satisfy [WCAG 2.1 Success Criterion 3.3.3 Error Suggestion](#).

9.3.3.4 Error prevention (legal, financial, data)

Where ICT is a web page, it shall satisfy [WCAG 2.1 Success Criterion 3.3.4 Error Prevention \(Legal, Financial, Data\)](#).

9.4 Robust

9.4.1 Compatible

9.4.1.1 Parsing

Where ICT is a web page, it shall satisfy [WCAG 2.1 Success Criterion 4.1.1 Parsing](#).

9.4.1.2 Name, role, value

Where ICT is a web page, it shall satisfy [WCAG 2.1 Success Criterion 4.1.2 Name, Role, Value](#).

9.4.1.3 Status messages

Where ICT is a web page, it shall satisfy [WCAG 2.1 Success Criterion 4.1.3 Status Messages](#).

9.5 WCAG 2.1 AAA Success Criteria

In addition to the Level AA success criteria, included in clauses 9.1 to 9.4, the Web Content Accessibility Guidelines include success criteria for Level AAA. These are listed in Table 9.1. Web authors and procurement accessibility specialists are encouraged to consider the WCAG 2.1 Level AAA success criteria that, when it is possible to apply them, may provide access beyond that required in the present document.

NOTE: The W3C states that "It is not recommended that Level AAA conformance be required as a general policy for entire sites because it is not possible to satisfy all Level AAA Success Criteria for some content".

Table 9.1: WCAG 2.1 Level AAA Success Criteria

No.	Guideline	Success Criterion Number	Success Criteria Name
1	Time-based media	1.2.6	Sign Language (Prerecorded)
2	Time-based media	1.2.7	Extended Audio Description (Prerecorded)
3	Time-based media	1.2.8	Media Alternative (Prerecorded)
4	Time-based media	1.2.9	Audio-only (Live)
5	Adaptable	1.3.6	Identify Purpose
6	Distinguishable	1.4.6	Contrast (Enhanced)
7	Distinguishable	1.4.7	Low or No Background Audio
8	Distinguishable	1.4.8	Visual Presentation
9	Distinguishable	1.4.9	Images of Text (No Exception)
10	Keyboard Accessible	2.1.3	Keyboard (No Exception)
11	Enough time	2.2.3	No Timing
12	Enough time	2.2.4	Interruptions
13	Enough time	2.2.5	Re-authenticating
14	Enough time	2.2.6	Timeouts
15	Seizures and physical reactions	2.3.2	Three Flashes
16	Seizures and physical reactions	2.3.3	Animation from Interactions
17	Navigable	2.4.8	Location
18	Navigable	2.4.9	Link Purpose (Link Only)
19	Navigable	2.4.10	Section Headings
20	Input modalities	2.5.5	Target Size
21	Input modalities	2.5.6	Concurrent Input Mechanisms
22	Readable	3.1.3	Unusual Words
23	Readable	3.1.4	Abbreviations
24	Readable	3.1.5	Reading Level
25	Readable	3.1.6	Pronunciation
26	Predictable	3.2.5	Change on Request
27	Input assistance	3.3.5	Help
28	Input assistance	3.3.6	Error Prevention (All)

9.6 WCAG conformance requirements

Where ICT is a web page, it shall satisfy all the following five WCAG 2.1 conformance requirements at Level AA [5]:

- 1) Conformance level
- 2) Full pages
- 3) Complete processes
- 4) Only Accessibility-Supported Ways of Using Technologies
- 5) Non-interference

NOTE 1: A Web page that meets all of requirements 9.1 to 9.4, or where a Level AA conforming alternate version (as defined in WCAG 2.1 [5]) is provided, will meet conformance requirement 1.

NOTE 2: According to W3C: "WCAG 2.1 extends Web Content Accessibility Guidelines 2.0 [4], which was published as a W3C Recommendation December 2008. Content that conforms to WCAG 2.1 also conforms to WCAG 2.0, and therefore to policies that reference WCAG 2.0" [4].

NOTE 3: Conformance requirement 5 states that all content on the page, including content that is not otherwise relied upon to meet conformance, meets clauses 9.1.4.2, 9.2.1.2, 9.2.2.2 and 9.2.3.1.

10 Non-web documents

10.0 General (informative)

Requirements in clause 10 apply to:

- documents that are not web pages;
- documents that are not embedded in web pages; and
- documents that are provided with web pages but are neither embedded nor rendered together with the web page from which they are provided (i.e. the present clause applies to downloadable documents).

Clause 9 provides requirements for documents that are in web pages or that are embedded in web pages and that are used in the rendering or that are intended to be rendered together with the web page in which they are embedded.

NOTE 1: Some examples of documents are letters, spreadsheets, emails, books, pictures, presentations, and movies that have an associated user agent such as a document reader, editor or media player.

NOTE 2: A single document may be composed of multiple files such as the video content and closed caption text. This fact is not usually apparent to the end-user consuming the document/content.

NOTE 3: Documents require a user agent in order for the content to be presented to users. The requirements for user agents can be found in clause 11.

NOTE 4: The requirements for content that is part of software, can be found in clause 11.

NOTE 5: The success criteria set out in clause 10 are intended to harmonize with the Working Group Note [i.26] produced by the W3C's [WCAG2ICT Task Force](#).

NOTE 6: "Void" clauses have been inserted in order to maintain alignment of the numbering in clauses 9, 10 and 11.

NOTE 7: Requirements in clause 10 also apply to documents that are protected using mechanisms such as digital signatures, encryption, password protection, and watermarks when they are presented to the user.

NOTE 8: It is best practice to provide meta data on the accessibility of the document within or separate to the document using WebSchemas/Accessibility 2.0 [i.38].

10.1 Perceivable

10.1.1 Text alternatives

10.1.1.1 Non-text content

Where ICT is a non-web document, it shall satisfy the [WCAG 2.1 Success Criterion 1.1.1 Non-text Content](#).

NOTE: CAPTCHAs do not currently appear outside of the Web. However, if they do appear, this guidance is accurate.

10.1.2 Time-based media

10.1.2.1 Audio-only and video-only (pre-recorded)

Where ICT is a non-web document, it shall satisfy [WCAG 2.1 Success Criterion 1.2.1 Audio-only and Video-only \(Prerecorded\)](#).

NOTE: The alternative can be provided directly in the document - or provided in an alternate version that meets the success criterion.

10.1.2.2 Captions (pre-recorded)

Where ICT is a non-web document, it shall satisfy the [WCAG 2.1 Success Criterion 1.2.2 Captions \(Prerecorded\)](#).

NOTE: The WCAG 2.1 definition of "captions" notes that "in some countries, captions are called subtitles". They are also sometimes referred to as "subtitles for the hearing impaired". Per the definition in WCAG 2.1, to meet this success criterion, whether called captions or subtitles, they would have to provide "synchronized visual and / or text alternative for both speech and non-speech audio information needed to understand the media content" where non-speech information includes "sound effects, music, laughter, speaker identification and location".

10.1.2.3 Audio description or media alternative (pre-recorded)

Where ICT is a non-web document, it shall satisfy the [WCAG 2.1 Success Criterion 1.2.3 Audio Description or Media Alternative \(Prerecorded\)](#).

NOTE 1: The WCAG 2.1 definition of "audio description" says that "audio description" is "Also called 'video description' and 'descriptive narration'".

NOTE 2: Secondary or alternate audio tracks are commonly used for this purpose.

10.1.2.4 Captions (live)

Where ICT is a non-web document, it shall satisfy the [WCAG 2.1 Success Criterion 1.2.4 Captions \(Live\)](#).

NOTE: The WCAG 2.1 definition of "captions" notes that "in some countries, captions are called subtitles". They are also sometimes referred to as "subtitles for the hearing impaired". Per the definition in WCAG 2.1, to meet this success criterion, whether called captions or subtitles, they would have to provide "synchronized visual and / or text alternative for both speech and non-speech audio information needed to understand the media content" where non-speech information includes "sound effects, music, laughter, speaker identification and location".

10.1.2.5 Audio description (pre-recorded)

Where ICT is a non-web document, it shall satisfy the [WCAG 2.1 Success Criterion 1.2.5 Audio Description \(Prerecorded\)](#).

NOTE 1: The WCAG 2.1 definition of "audio description" says that audio description is "Also called 'video description' and 'descriptive narration'".

NOTE 2: Secondary or alternate audio tracks are commonly used for this purpose.

10.1.3 Adaptable

10.1.3.1 Info and relationships

Where ICT is a non-web document, it shall satisfy the [WCAG 2.1 Success Criterion 1.3.1 Info and Relationships](#).

NOTE: Where documents contain non-standard structure types (roles), it is best practice to map them to a standard structure type as a fall-back solution for the reader.

10.1.3.2 Meaningful sequence

Where ICT is a non-web document, it shall satisfy the [WCAG 2.1 Success Criterion 1.3.2 Meaningful Sequence](#).

10.1.3.3 Sensory characteristics

Where ICT is a non-web document, it shall satisfy the [WCAG 2.1 Success Criterion 1.3.3 Sensory Characteristics](#).

10.1.3.4 Orientation

Where ICT is a non-web document, it shall satisfy the [WCAG 2.1 Success Criterion 1.3.4 Orientation](#).

10.1.3.5 Identify input purpose

Where ICT is a non-web document, it shall satisfy the [WCAG 2.1 Success Criterion 1.3.5 Identify Input Purpose](#).

10.1.4 Distinguishable

10.1.4.1 Use of colour

Where ICT is a non-web document, it shall satisfy the [WCAG 2.1 Success Criterion 1.4.1 Use of Color](#).

10.1.4.2 Audio control

Where ICT is a non-web document, it shall satisfy the success criterion in Table 10.1.

Table 10.1: Document success criterion: Audio control

<p>If any audio in a document plays automatically for more than 3 seconds, either a mechanism is available to pause or stop the audio, or a mechanism is available to control audio volume independently from the overall system volume level.</p>
<p>NOTE 1: Since any part of a document that does not meet this success criterion can interfere with a user's ability to use the whole document, all content in the document (whether or not it is used to meet other success criteria) shall meet this success criterion.</p>
<p>NOTE 2: This success criterion is identical to the WCAG 2.1 Success Criterion 1.4.2 Audio Control, replacing "on a Web page" with "in a document", "any content" with "any part of a document", "whole page" with "whole document", "on the Web page" with "in the document", removing "See Conformance Requirement 5: Non-Interference" and adding note 1.</p>

10.1.4.3 Contrast (minimum)

Where ICT is a non-web document, it shall satisfy the [WCAG 2.1 Success Criterion 1.4.3 Contrast \(Minimum\)](#).

10.1.4.4 Resize text

Where ICT is a non-web document, it shall satisfy the [WCAG 2.1 Success Criterion 1.4.4 Resize Text](#).

NOTE 1: Content for which there are software players, viewers or editors with a 200 percent zoom feature would automatically meet this success criterion when used with such players, unless the content will not work with zoom.

NOTE 2: This success criterion is about the ability to allow users to enlarge the text on screen at least up to 200 % without needing to use assistive technologies. This means that the application provides some means for enlarging the text 200 % (zoom or otherwise) without loss of content or functionality or that the application works with the platform features that meet this requirement.

NOTE 3: It is best practice to use only fonts that allow for scaling without loss of quality (e.g. pixelized presentation). This applies in particular to embedded fonts.

10.1.4.5 Images of text

Where ICT is a non-web document, it shall satisfy the [WCAG 2.1 Success Criterion 1.4.5 Images of Text](#).

10.1.4.6 Void

10.1.4.7 Void

10.1.4.8 Void

10.1.4.9 Void

10.1.4.10 Reflow

Where ICT is a non-web document, it shall satisfy the success criterion in Table 10.2.

Table 10.2: Document success criterion: Reflow

<p>Content can be presented without loss of information or functionality, and without requiring scrolling in two dimensions for:</p> <ul style="list-style-type: none"> • Vertical scrolling content at a width equivalent to 320 CSS pixels. • Horizontal scrolling content at a height equivalent to 256 CSS pixels. <p>Except for parts of the content which require two-dimensional layout for usage or meaning.</p> <p>NOTE 1: 320 CSS pixels is equivalent to a starting viewport width of 1 280 CSS pixels wide at 400 % zoom. For documents which are designed to scroll horizontally (e.g. with vertical text), the 256 CSS pixels is equivalent to a starting viewport height of 1 024 pixels at 400 % zoom.</p> <p>NOTE 2: Examples of content which require two-dimensional layout are images, maps, diagrams, video, games, presentations, data tables, and interfaces where it is necessary to keep toolbars in view while manipulating content.</p> <p>NOTE 3: This success criterion is identical to the WCAG 2.1 Success Criterion 1.4.10 Reflow replacing the original WCAG 2.1 notes with notes 1 and 2, above.</p>
--

10.1.4.11 Non-text contrast

Where ICT is a non-web document, it shall satisfy [WCAG 2.1 Success Criterion 1.4.11 Non-text Contrast](#).

10.1.4.12 Text spacing

Where ICT is a non-web document that does not have a fixed size content layout area that is essential to the information being conveyed, it shall satisfy [WCAG 2.1 Success Criterion 1.4.12 Text spacing](#).

10.1.4.13 Content on hover or focus

Where ICT is a non-web document, it shall satisfy [WCAG 2.1 Success Criterion 1.4.13 Content on Hover or Focus](#).

10.2 Operable

10.2.1 Keyboard accessible

10.2.1.1 Keyboard

Where ICT is a non-web document, it shall satisfy the [WCAG 2.1 Success Criterion 2.1.1 Keyboard](#).

10.2.1.2 No keyboard trap

Where ICT is a non-web document, it shall satisfy the success criterion in Table 10.3.

Table 10.3: Document success criterion: No keyboard trap

<p>If keyboard focus can be moved to a component of the document using a keyboard interface, then focus can be moved away from that component using only a keyboard interface, and, if it requires more than unmodified arrow or tab keys or other standard exit methods, the user is advised of the method for moving focus away.</p>
<p>NOTE 1: Since any part of a document that does not meet this success criterion can interfere with a user's ability to use the whole document, it is necessary for all content in the document (whether or not it is used to meet other success criteria) to meet this success criterion.</p>
<p>NOTE 2: Standard exit methods may vary by platform. For example, on many desktop platforms, the Escape key is a standard method for exiting.</p>
<p>NOTE 3: This success criterion is identical to the WCAG 2.1 Success Criterion 2.1.2 No Keyboard Trap replacing "page" and "Web page" with "document", removing "See Conformance Requirement 5: Non-Interference" and with the addition of note 2 above and with note 1 above re-drafted to avoid the use of the word "must".</p>

10.2.1.3 Void

10.2.1.4 Character key shortcuts

Where ICT is a non-web document, it shall satisfy [WCAG 2.1 Success Criterion 2.1.4 Character Key Shortcuts](#).

10.2.2 Enough time

10.2.2.1 Timing adjustable

Where ICT is a non-web document, it shall satisfy the success criterion in Table 10.4.

Table 10.4: Document success criterion: Timing adjustable

<p>For each time limit that is set by the document, at least one of the following is true:</p> <ul style="list-style-type: none"> • Turn off: The user is allowed to turn off the time limit before encountering it; or • Adjust: The user is allowed to adjust the time limit before encountering it over a wide range that is at least ten times the length of the default setting; or • Extend: The user is warned before time expires and given at least 20 seconds to extend the time limit with a simple action (for example, "press the space bar"), and the user is allowed to extend the time limit at least ten times; or • Real-time Exception: The time limit is a required part of a real-time event (for example, an auction), and no alternative to the time limit is possible; or • Essential Exception: The time limit is essential and extending it would invalidate the activity; or • 20 Hour Exception: The time limit is longer than 20 hours.
<p>NOTE 1: This success criterion helps ensure that users can complete tasks without unexpected changes in content or context that are a result of a time limit. This success criterion should be considered in conjunction with WCAG 2.1 Success Criterion 3.2.1, which puts limits on changes of content or context as a result of user action.</p> <p>NOTE 2: This success criterion is identical to the WCAG 2.1 Success Criterion 2.2.1 Timing Adjustable replacing "the content" with "documents" and with the words "WCAG 2.1" added before the word "Success Criterion" in note 1 above.</p>

10.2.2.2 Pause, stop, hide

Where ICT is a non-web document, it shall satisfy the success criterion in Table 10.5.

Table 10.5: Document success criterion: Pause, stop, hide

<p>For moving, blinking, scrolling, or auto-updating information, all of the following are true:</p> <ul style="list-style-type: none"> • Moving, blinking, scrolling: For any moving, blinking or scrolling information that (1) starts automatically, (2) lasts more than five seconds, and (3) is presented in parallel with other content, there is a mechanism for the user to pause, stop, or hide it unless the movement, blinking, or scrolling is part of an activity where it is essential; and • Auto-updating: For any auto-updating information that (1) starts automatically and (2) is presented in parallel with other content, there is a mechanism for the user to pause, stop, or hide it or to control the frequency of the update unless the auto-updating is part of an activity where it is essential.
<p>NOTE 1: For requirements related to flickering or flashing content, refer to WCAG 2.1 Guideline 2.3.</p> <p>NOTE 2: Since any part of a document that does not meet this success criterion can interfere with a user's ability to use the whole document, it is necessary for all content in the document (whether it is used to meet other success criteria or not) to meet this success criterion.</p> <p>NOTE 3: Content that is updated periodically by software or that is streamed to the user agent is not required to preserve or present information that is generated or received between the initiation of the pause and resuming presentation, as this may not be technically possible, and in many situations could be misleading to do so.</p> <p>NOTE 4: An animation that occurs as part of a preload phase or similar situation can be considered essential if interaction cannot occur during that phase for all users and if not indicating progress could confuse users or cause them to think that content was frozen or broken.</p> <p>NOTE 5: This success criterion is identical to the WCAG 2.1 Success Criterion 2.2.2 Pause, Stop, Hide replacing "page" and "Web page" with "document", removing "See Conformance Requirement 5: Non-Interference" in note 2 of the success criterion, with the words "WCAG 2.1" added before the word "Guideline" in note 1 above and with note 2 above re-drafted to avoid the use of the word "must".</p>

10.2.3 Seizures and physical reactions

10.2.3.1 Three flashes or below threshold

Where ICT is a non-web document, it shall satisfy the success criterion in Table 10.6.

Table 10.6: Document success criterion: Three flashes or below threshold

Documents do not contain anything that flashes more than three times in any one second period, or the flash is below the general flash and red flash thresholds.
NOTE 1: Since any part of a document that does not meet this success criterion can interfere with a user's ability to use the whole document, it is necessary for all content in the document (whether it is used to meet other success criteria or not) to meet this success criterion.
NOTE 2: This success criterion is identical to the WCAG 2.1 Success Criterion 2.3.1 Three Flashes or Below Threshold replacing "Web pages" with "documents", "the whole page" with "the whole document", "the Web page" with "the document" and removing "See Conformance Requirement 5: Non-Interference" and with note 1 above re-drafted to avoid the use of the word "must".

10.2.4 Navigable

10.2.4.1 Void

NOTE 1: The related web page requirement "Bypass blocks" does not apply to single documents, but to a specific definition of "sets of documents" that are rare.

NOTE 2: Although not a requirement, the ability to bypass blocks of content that are repeated within documents is generally considered best practice and addresses user needs.

10.2.4.2 Document titled

Where ICT is a non-web document, it shall satisfy the success criterion in Table 10.7.

Table 10.7: Document success criterion: Document titled

Documents have titles that describe topic or purpose.
NOTE 1: The name of a document (e.g. document, media file) is a sufficient title if it describes the topic or purpose.
NOTE 2: This success criterion is identical to the WCAG 2.1 Success Criterion 2.4.2 Page Titled replacing "Web pages" with "documents" and with the addition of note 1 above.

10.2.4.3 Focus Order

Where ICT is a non-web document, it shall satisfy the success criterion in Table 10.8.

Table 10.8: Document success criterion: Focus order

If a document can be navigated sequentially and the navigation sequences affect meaning or operation, focusable components receive focus in an order that preserves meaning and operability.
NOTE: This success criterion is identical to the WCAG 2.1 Success Criterion 2.4.3 Focus Order replacing "Web page" with "document".

10.2.4.4 Link purpose (in context)

Where ICT is a non-web document, it shall satisfy the [WCAG 2.1 Success Criterion 2.4.4 Link Purpose \(In Context\)](#).

10.2.4.5 Void

NOTE: The related web page requirement "Multiple ways" does not apply to single documents, but to a specific definition of "sets of documents" that are rare.

10.2.4.6 Headings and labels

Where ICT is a non-web document, it shall satisfy the [WCAG 2.1 Success Criterion 2.4.6 Headings and Labels](#).

10.2.4.7 Focus visible

Where ICT is a non-web document, it shall satisfy the [WCAG 2.1 Success Criterion 2.4.7 Focus Visible](#).

10.2.5 Input modalities

10.2.5.1 Pointer gestures

Where ICT is a non-web document, it shall satisfy the success criterion in Table 10.9.

Table 10.9: Document success criterion: Pointer gestures

All functionality that uses multipoint or path-based gestures for operation can be operated with a single pointer without a path-based gesture, unless a multipoint or path-based gesture is essential.
NOTE 1: This requirement applies to documents that interpret pointer actions (i.e. this does not apply to actions that are required to operate the user agent or assistive technology).
NOTE 2: This success criterion is identical to the WCAG 2.1 Success Criterion 2.5.1 Pointer Gestures replacing the original WCAG 2.1 note with note 1 above.

10.2.5.2 Pointer cancellation

Where ICT is a non-web document, it shall satisfy the success criterion in Table 10.10.

Table 10.10: Document success criterion: Pointer cancellation

For functionality that can be operated using a single pointer, at least one of the following is true: <ul style="list-style-type: none"> • No Down-Event: The down-event of the pointer is not used to execute any part of the function; • Abort or Undo: Completion of the function is on the up-event, and a mechanism is available to abort the function before completion or to undo the function after completion; • Up Reversal: The up-event reverses any outcome of the preceding down-event; • Essential: Completing the function on the down-event is essential.
NOTE 1: Functions that emulate a keyboard or numeric keypad key press are considered essential.
NOTE 2: This requirement applies to a document that interprets pointer actions (i.e. this does not apply to actions that are required to operate the user agent or assistive technology).
NOTE 3: This success criterion is identical to the WCAG 2.1 Success Criterion 2.5.2 Pointer Cancellation replacing the original WCAG 2.1 note with notes 1 and 2 above.

10.2.5.3 Label in name

Where ICT is a non-web document, it shall satisfy [WCAG 2.1 Success Criterion 2.5.3 Label in Name](#).

10.2.5.4 Motion actuation

Where ICT is a non-web document, it shall satisfy [WCAG 2.1 Success Criterion 2.5.4 Motion Actuation](#).

10.3 Understandable

10.3.1 Readable

10.3.1.1 Language of document

Where ICT is a non-web document, it shall satisfy the success criterion in Table 10.11.

Table 10.11: Document success criterion: Language of document

The default human language of each document can be programmatically determined.	
NOTE:	This success criterion is identical to the WCAG 2.1 Success Criterion 3.1.1 Language of Page replacing "web page" with "document".

10.3.1.2 Language of parts

Where ICT is a non-web document, it shall satisfy the success criterion in Table 10.12.

Table 10.12: Document success criterion: Language of parts

The human language of each passage or phrase in the document can be programmatically determined except for proper names, technical terms, words of indeterminate language, and words or phrases that have become part of the vernacular of the immediately surrounding text.	
NOTE 1:	There are some document technologies where there is no assistive technology supported method for marking the language for the different passages or phrases in the document, and it would not be possible to meet this success criterion with those technologies.
NOTE 2:	Inheritance is one common method. For example a document provides the language that it is using and it can be assumed that all of the text or user interface elements within that document will be using the same language unless it is indicated.
NOTE 3:	This success criterion is identical to the WCAG 2.1 Success Criterion 3.1.2 Language of Parts replacing "content" with "document" and with the addition of notes 1 and 2 above.

10.3.2 Predictable

10.3.2.1 On focus

Where ICT is a non-web document, it shall satisfy the [WCAG 2.1 Success Criterion 3.2.1 On Focus](#).

NOTE: Some compound documents and their user agents are designed to provide significantly different viewing and editing functionality depending upon what portion of the compound document is being interacted with (e.g. a presentation that contains an embedded spreadsheet, where the menus and toolbars of the user agent change depending upon whether the user is interacting with the presentation content, or the embedded spreadsheet content). If the user uses a mechanism other than putting focus on that portion of the compound document with which they mean to interact (e.g. by a menu choice or special keyboard gesture), any resulting change of context would not be subject to this success criterion because it was not caused by a change of focus.

10.3.2.2 On input

Where ICT is a non-web document, it shall satisfy the [WCAG 2.1 Success Criterion 3.2.2 On Input](#).

10.3.2.3 Void

NOTE: The related web page requirement "Consistent navigation" does not apply to single documents, but to a specific definition of "sets of documents" that are rare.

10.3.2.4 Void

NOTE: The related web page requirement "Consistent identification" does not apply to single documents, but to a specific definition of "sets of documents" that are rare.

10.3.3 Input assistance

10.3.3.1 Error identification

Where ICT is a non-web document, it shall satisfy the [WCAG 2.1 Success Criterion 3.3.1 Error Identification](#).

10.3.3.2 Labels or instructions

Where ICT is a non-web document, it shall satisfy the [WCAG 2.1 Success Criterion 3.3.2 Labels or Instructions](#).

10.3.3.3 Error suggestion

Where ICT is a non-web document, it shall satisfy the [WCAG 2.1 Success Criterion 3.3.3 Error Suggestion](#).

10.3.3.4 Error prevention (legal, financial, data)

Where ICT is a non-web document, it shall satisfy the success criterion in Table 10.13.

Table 10.13: Document success criterion: Error prevention (legal, financial, data)

<p>For documents that cause legal commitments or financial transactions for the user to occur, that modify or delete user-controllable data in data storage systems, or that submit user test responses, at least one of the following is true:</p> <ol style="list-style-type: none"> 1) Reversible: Submissions are reversible. 2) Checked: Data entered by the user is checked for input errors and the user is provided an opportunity to correct them. 3) Confirmed: A mechanism is available for reviewing, confirming, and correcting information before finalizing the submission.
<p>NOTE: This success criterion is identical to the WCAG 2.1 Success Criterion 3.3.4 Error Prevention (Legal, Financial, Data) replacing "web pages" with "documents".</p>

10.4 Robust

10.4.1 Compatible

10.4.1.1 Parsing

Where ICT is a non-web document, it shall satisfy the success criterion in Table 10.14.

Table 10.14: Document success criterion: Parsing

<p>For documents that use markup languages, in such a way that the markup is separately exposed and available to assistive technologies and accessibility features of software or to a user-selectable user agent, elements have complete start and end tags, elements are nested according to their specifications, elements do not contain duplicate attributes, and any IDs are unique, except where the specifications allow these features.</p>
<p>NOTE 1: Start and end tags that are missing a critical character in their formation, such as a closing angle bracket or a mismatched attribute value quotation mark are not complete.</p>
<p>NOTE 2: Markup is not always available to assistive technology or to user selectable user agents such as browsers. In such cases, conformance to this [requirement] would have no impact on accessibility as it can for web content where it is exposed.</p>
<p>NOTE 3: Examples of markup that is separately exposed and available to assistive technologies and to user agents include but are not limited to: documents encoded in HTML, ODF, and OOXML. In these examples, the markup can be parsed entirely in two ways: (a) by assistive technologies which may directly open the document, (b) by assistive technologies using DOM APIs of user agents for these document formats.</p>

NOTE 4: This success criterion is identical to the [WCAG 2.1 Success Criterion 4.1.1 Parsing](#) replacing "In content implemented using markup languages" with "For documents that use markup languages, in such a way that the markup is separately exposed and available to assistive technologies and accessibility features of software or to a user-selectable user agent" with the addition of notes 2 and 3 above.

10.4.1.2 Name, role, value

Where ICT is a non-web document, it shall satisfy the success criterion in Table 10.15.

Table 10.15: Document success criterion: Name, role, value

For all user interface components (including but not limited to: form elements, links and components generated by scripts), the name and role can be programmatically determined; states, properties, and values that can be set by the user can be programmatically set; and notification of changes to these items is available to user agents, including assistive technologies.
NOTE 1: This success criterion is primarily for software developers who develop or use custom user interface components. Standard user interface components on most accessibility-supported platforms already meet this success criterion when used according to specification.
NOTE 2: For document formats that support interoperability with assistive technology, standard user interface components often meet this success criterion when used according to the general design and accessibility guidance for the document format.
NOTE 3: This success criterion is identical to the WCAG 2.1 Success Criterion 4.1.2 Name, Role, Value replacing the original WCAG 2.1 note with: "This success criterion is primarily for software developers who develop or use custom user interface components. For example, standard user interface components on most accessibility-supported platforms already meet this success criterion when used according to specification." and with the addition of note 2 above.

10.4.1.3 Status messages

Where ICT is a non-web document, it shall satisfy [WCAG 2.1 Success Criterion 4.1.3 Status Messages](#).

10.5 Caption positioning

Where ICT is a non-web document that contains synchronized media with captions, the captions should not obscure relevant information in the synchronized media.

10.6 Audio description timing

Where ICT is a non-web document that contains synchronized media with audio description, the audio description should not interfere with relevant audio information in the synchronized media.

11 Software

11.0 General (informative)

This clause provides requirements for:

- platform software;
- software that provides a user interface including content that is in the software;
- authoring tools;
- software that operates as assistive technology;
- mobile applications.

NOTE 1: User agents are examples of software that provide a user interface. They retrieve, render and facilitate end user interaction with authored content. User agents play a necessary role in the accessibility of authored content rendered in the user interface. UAAG 2.0 [i.33] provides additional advice for those who are creating user agents and want to increase functionality when rendering authored content in an accessible way.

NOTE 2: The requirements for Web content, including software that is Web content, can be found in clause 9.

NOTE 3: The requirements for documents, that may be presented by user agents, can be found in clause 10.

NOTE 4: Although the accessibility of command line interfaces is not dealt with in the present document, accessibility may be achieved by context specific requirements, some of which may be found in clauses 5 or 11.

Requirements in clauses 11.1 to 11.5 apply to software:

- that is not a web page;
- not embedded in web pages nor used in the rendering or functioning of the page.

Clause 9 provides requirements for software that is in web pages or that is embedded in web pages and that is used in the rendering or that is intended to be rendered together with the web page in which it is embedded.

Some requirements in clauses 11.1 to 11.5 have different versions for open or closed functionality. In those cases, the corresponding clause will be divided into two subclauses.

The success criteria set out in clauses 11.1 to 11.5 are intended to harmonize with the W3C Working Group Note [i.26] produced by the W3C's [WCAG2ICT Task Force](#).

NOTE 5: Software that provides a user interface includes its own content. Some examples of content in software include: the controls and text displayed in a menu bar of a graphical user interface application, images that appear in a toolbar, prompts spoken in an auditory user interface, other user interaction controls, and other text, graphics or material that is not loaded from outside the software.

NOTE 6: "Void" clauses have been inserted in order to maintain alignment of the numbering in clauses 9, 10 and 11.

11.1 Perceivable

11.1.1 Text alternatives

11.1.1.1 Non-text content

11.1.1.1.1 Non-text content (open functionality)

Where ICT is non-web software that provides a user interface and that supports access to assistive technologies for screen reading, it shall satisfy [WCAG 2.1 Success Criterion 1.1.1 Non-text Content](#).

NOTE: CAPTCHAs do not currently appear outside of the Web. However, if they do appear, this guidance is accurate.

11.1.1.1.2 Non-text content (closed functionality)

Where ICT is non-web software that provides a user interface which is closed to assistive technologies for screen reading, it shall meet requirement 5.1.3.6 (Speech output for non-text content).

11.1.2 Time-based media

11.1.2.1 Audio-only and video-only (pre-recorded)

11.1.2.1.1 Audio-only and video-only (pre-recorded - open functionality)

Where ICT is non-web software that provides a user interface and that supports access to assistive technologies for screen reading and where pre-recorded auditory information is not needed to enable the use of closed functions of ICT, it shall satisfy the [WCAG 2.1 Success Criterion 1.2.1 Audio-only and Video-only \(Prerecorded\)](#).

NOTE: The alternative can be provided directly in the software - or provided in an alternate version that meets the success criterion.

11.1.2.1.2 Audio-only and video-only (pre-recorded - closed functionality)

11.1.2.1.2.1 Pre-recorded audio-only (closed functionality)

Where ICT is non-web software that provides a user interface which is closed to assistive technologies for screen reading and where pre-recorded auditory information is needed to enable the use of closed functions of ICT, the functionality of software that provides a user interface shall meet requirement 5.1.5 (Visual output for auditory information).

11.1.2.1.2.2 Pre-recorded video-only (closed functionality)

Where ICT is non-web software that provides a user interface which is closed to assistive technologies for screen reading, it shall meet requirement 5.1.3.7 (Speech output for video information).

11.1.2.2 Captions (pre-recorded)

Where ICT is non-web software that provides a user interface, it shall satisfy the [WCAG 2.1 Success Criterion 1.2.2 Captions \(Prerecorded\)](#).

NOTE: The WCAG 2.1 definition of "captions" notes that "in some countries, captions are called subtitles". They are also sometimes referred to as "subtitles for the hearing impaired". Per the definition in WCAG 2.1, to meet this success criterion, whether called captions or subtitles, they would have to provide "synchronized visual and / or text alternative for both speech and non-speech audio information needed to understand the media content" where non-speech information includes "sound effects, music, laughter, speaker identification and location".

11.1.2.3 Audio description or media alternative (pre-recorded)

11.1.2.3.1 Audio description or media alternative (pre-recorded - open functionality)

Where ICT is non-web software that provides a user interface and that supports access to assistive technologies for screen reading, it shall satisfy the [WCAG 2.1 Success Criterion 1.2.3 Audio Description or Media Alternative \(Prerecorded\)](#).

NOTE 1: The WCAG 2.1 definition of "audio description" says that "audio description" is "also called 'video description' and 'descriptive narration'".

NOTE 2: Secondary or alternate audio tracks are commonly used for this purpose.

11.1.2.3.2 Audio description or media alternative (pre-recorded - closed functionality)

Where ICT is non-web software that provides a user interface which is closed to assistive technologies for screen reading, it shall meet requirement 5.1.3.7 (Speech output for video information).

11.1.2.4 Captions (live)

Where ICT is non-web software that provides a user interface, it shall satisfy the [WCAG 2.1 Success Criterion 1.2.4 Captions \(Live\)](#).

NOTE: The WCAG 2.1 definition of "captions" notes that "in some countries, captions are called subtitles". They are also sometimes referred to as "subtitles for the hearing impaired". Per the definition in WCAG 2.1, to meet this success criterion, whether called captions or subtitles, they would have to provide "synchronized visual and / or text alternative for both speech and non-speech audio information needed to understand the media content" where non-speech information includes "sound effects, music, laughter, speaker identification and location".

11.1.2.5 Audio description (pre-recorded)

Where ICT is non-web software that provides a user interface, it shall satisfy the [WCAG 2.1 Success Criterion 1.2.5 Audio Description \(Prerecorded\)](#).

NOTE 1: The WCAG 2.1 definition of "audio description" says that audio description is "Also called 'video description' and 'descriptive narration'".

NOTE 2: Secondary or alternate audio tracks are commonly used for this purpose.

11.1.3 Adaptable

11.1.3.1 Info and relationships

11.1.3.1.1 Info and relationships (open functionality)

Where ICT is non-web software that provides a user interface and that supports access to assistive technologies for screen reading, it shall satisfy the [WCAG 2.1 Success Criterion 1.3.1 Info and Relationships](#).

NOTE: In software, programmatic determinability is best achieved through the use of accessibility services provided by platform software to enable interoperability between software and assistive technologies and accessibility features of software. (see clause 11.5 Interoperability with assistive technology).

11.1.3.1.2 Info and relationships (closed functionality)

Where ICT is non-web software that provides a user interface which is closed to assistive technologies for screen reading and where information is displayed on the screen, the ICT should provide auditory information that allows the user to correlate the audio with the information displayed on the screen.

NOTE 1: Many people who are legally blind still have visual ability, and use aspects of the visual display even if it cannot be fully comprehended. An audio alternative that is both complete and complementary includes all visual information such as focus or highlighting, so that the audio can be correlated with information that is visible on the screen at any point in time.

NOTE 2: Examples of auditory information that allows the user to correlate the audio with the information displayed on the screen include structure and relationships conveyed through presentation.

11.1.3.2 Meaningful sequence

11.1.3.2.1 Meaningful sequence (open functionality)

Where ICT is non-web software that provides a user interface and that supports access to assistive technologies for screen reading, it shall satisfy the [WCAG 2.1 Success Criterion 1.3.2 Meaningful Sequence](#).

11.1.3.2.2 Meaningful sequence (closed functionality)

Where ICT is non-web software that provides a user interface which is closed to assistive technologies for screen reading and where information is displayed on the screen, the ICT should provide auditory information that allows the user to correlate the audio with the information displayed on the screen.

NOTE 1: Many people who are legally blind still have visual ability, and use aspects of the visual display even if it cannot be fully comprehended. An audio alternative that is both complete and complementary includes all visual information such as focus or highlighting, so that the audio can be correlated with information that is visible on the screen at any point in time.

NOTE 2: Examples of auditory information that allows the user to correlate the audio with the information displayed on the screen include structure and relationships conveyed through presentation.

11.1.3.3 Sensory characteristics

Where ICT is non-web software that provides a user interface, it shall satisfy the [WCAG 2.1 Success Criterion 1.3.3 Sensory Characteristics](#).

11.1.3.4 Orientation

Where ICT is non-web software that provides a user interface, it shall satisfy the [WCAG 2.1 Success Criterion 1.3.4 Orientation](#).

11.1.3.5 Identify input purpose

11.1.3.5.1 Identify input purpose (open functionality)

Where ICT is non-web software that provides a user interface and supports access to assistive technologies for screen reading, it shall satisfy the [WCAG 2.1 Success Criterion 1.3.5 Identify Input Purpose](#).

11.1.3.5.2 Identify input purpose (closed functionality)

Where ICT is non-web software that provides a user interface and is closed to assistive technologies, in at least one mode of operation the ICT shall present to the user, in an audio form, the purpose of each input field collecting information about the user when the input field serves a purpose identified in the [WCAG 2.1 Input Purposes for User Interface Components](#) section.

11.1.4 Distinguishable

11.1.4.1 Use of colour

Where ICT is non-web software that provides a user interface, it shall satisfy the [WCAG 2.1 Success Criterion 1.4.1 Use of Color](#).

11.1.4.2 Audio control

Where ICT is non-web software that provides a user interface, it shall satisfy the success criterion in Table 11.1.

Table 11.1: Software success criterion: Audio control

If any audio in a software plays automatically for more than 3 seconds, either a mechanism is available to pause or stop the audio, or a mechanism is available to control audio volume independently from the overall system volume level.
NOTE 1: Since any part of a software that does not meet this success criterion can interfere with a user's ability to use the whole software, all content in the software (whether or not it is used to meet other success criteria) shall meet this success criterion.
NOTE 2: This success criterion is identical to the WCAG 2.1 Success Criterion 1.4.2 Audio Control replacing "on a Web page" with "in a software", "any content" with "any part of a software", "whole page" with "whole software", "on the Web page" with "in the software", removing "See Conformance Requirement 5: Non-Interference" and adding note 1.

11.1.4.3 Contrast (minimum)

Where ICT is non-web software that provides a user interface, it shall satisfy the [WCAG 2.1 Success Criterion 1.4.3 Contrast \(Minimum\)](#).

11.1.4.4 Resize text

11.1.4.4.1 Resize text (open functionality)

Where ICT is non-web software that provides a user interface and that supports access to enlargement features of platform or assistive technology, it shall satisfy the [WCAG 2.1 Success Criterion 1.4.4 Resize Text](#).

NOTE 1: Content for which there are software players, viewers or editors with a 200 percent zoom feature would automatically meet this success criterion when used with such players, unless the content will not work with zoom.

NOTE 2: This success criterion is about the ability to allow users to enlarge the text on screen at least up to 200 % without needing to use assistive technologies. This means that the application provides some means for enlarging the text 200 % (zoom or otherwise) without loss of content or functionality or that the application works with the platform features that meet this requirement.

11.1.4.4.2 Resize text (closed functionality)

Where ICT is non-web software that provides a user interface which is not able to access the enlargement features of platform or assistive technology, it shall meet requirement 5.1.4 (Functionality closed to text enlargement).

NOTE: Because the text rendering support in a closed environment may be more limited than the support found in user agents for the Web, meeting the present clause in a closed environment may place a much heavier burden on the content author.

11.1.4.5 Images of text

11.1.4.5.1 Images of text (open functionality)

Where ICT is non-web software that provides a user interface and that supports access to assistive technologies for screen reading, it shall satisfy the [WCAG 2.1 Success Criterion 1.4.5 Images of Text](#).

11.1.4.5.2 Images of text (closed functionality)

Where ICT is non-web software that provides a user interface which is closed to assistive technologies for screen reading, it shall meet requirement 5.1.3.6 (Speech output for non-text content).

11.1.4.6 Void

11.1.4.7 Void

11.1.4.8 Void

11.1.4.9 Void

11.1.4.10 Reflow

Where ICT is non-web software that provides a user interface it shall satisfy the success criterion in Table 11.2.

Table 11.2: Software success criterion: Reflow

<p>Content can be presented without loss of information or functionality, and without requiring scrolling in two dimensions for:</p> <ul style="list-style-type: none"> • Vertical scrolling content at a width equivalent to 320 CSS pixels; • Horizontal scrolling content at a height equivalent to 256 CSS pixels; <p>Except for parts of the content which require two-dimensional layout for usage or meaning.</p>
<p>NOTE 1: 320 CSS pixels is equivalent to a starting viewport width of 1 280 CSS pixels wide at 400 % zoom. For non-web software which are designed to scroll horizontally (e.g. with vertical text), the 256 CSS pixels is equivalent to a starting viewport height of 1 024 px at 400 % zoom.</p>
<p>NOTE 2: Examples of content which require two-dimensional layout are images, maps, diagrams, video, games, presentations, data tables, and interfaces where it is necessary to keep toolbars in view while manipulating content.</p>
<p>NOTE 3: This success criterion is identical to the WCAG 2.1 Success Criterion 1.4.10 Reflow replacing the original WCAG 2.1 notes with notes 1 and 2, above.</p>

11.1.4.11 Non-text contrast

Where ICT is non-web software that provides a user interface, it shall satisfy [WCAG 2.1 Success Criterion 1.4.11 Non-text Contrast](#).

11.1.4.12 Text spacing

Where ICT is non-web software that provides a user interface and that does not have a fixed size content layout area that is essential to the information being conveyed, it shall satisfy [WCAG 2.1 Success Criterion 1.4.12 Text spacing](#).

11.1.4.13 Content on hover or focus

Where ICT is a non-web software that provides a user interface, it shall satisfy [WCAG 2.1 Success Criterion 1.4.13 Content on hover or focus](#).

11.2 Operable

11.2.1 Keyboard accessible

11.2.1.1 Keyboard

11.2.1.1.1 Keyboard (open functionality)

Where ICT is non-web software that provides a user interface and that supports access to keyboards or a keyboard interface, it shall satisfy the [WCAG 2.1 Success Criterion 2.1.1 Keyboard](#).

NOTE: This does not imply that software is required to directly support a keyboard or "keyboard interface". Nor does it imply that software is required to provide a soft keyboard. Underlying platform software may provide device independent input services to applications that enable operation via a keyboard. Software that supports operation via such platform device independent services would be operable by a keyboard and would comply.

11.2.1.1.2 Keyboard (closed functionality)

Where ICT is non-web software that provides a user interface which is closed to keyboards or keyboard interface, it shall meet requirement 5.1.6.1 (Operation without keyboard interface: Closed functionality).

11.2.1.2 No keyboard trap

Where ICT is non-web software that provides a user interface, it shall satisfy the success criterion in Table 11.3.

Table 11.3: Software success criterion: No keyboard trap

<p>If keyboard focus can be moved to a component of the software using a keyboard interface, then focus can be moved away from that component using only a keyboard interface, and, if it requires more than unmodified arrow or tab keys or other standard exit methods, the user is advised of the method for moving focus away.</p> <p>NOTE 1: Since any part of a software that does not meet this success criterion can interfere with a user's ability to use the whole software, it is necessary for all content in the software (whether or not it is used to meet other success criteria) to meet this success criterion.</p> <p>NOTE 2: Standard exit methods may vary by platform. For example, on many desktop platforms, the Escape key is a standard method for exiting.</p> <p>NOTE 3: This success criterion is identical to the WCAG 2.1 Success Criterion 2.1.2 No Keyboard Trap replacing "content", "page" and "Web page" with "software", removing "See Conformance Requirement 5: Non-Interference" and with the addition of note 2 above and with note 1 above re-drafted to avoid the use of the word "shall".</p>
--

11.2.1.3 Void

11.2.1.4 Character key shortcuts

11.2.1.4.1 Character key shortcuts (open functionality)

Where ICT is non-web software that provides a user interface, it shall satisfy [WCAG 2.1 Success Criterion 2.1.4 Character Key Shortcuts](#).

11.2.1.4.2 Character key shortcuts (closed functionality)

Where ICT is non-web software that provides a user interface which is closed to keyboards or keyboard interface, it shall meet requirement 5.1.6.1 (Operation without keyboard interface: Closed functionality).

11.2.2 Enough time

11.2.2.1 Timing adjustable

Where ICT is non-web software that provides a user interface, it shall satisfy the success criterion in Table 11.4.

Table 11.4: Software success criterion: Timing adjustable

<p>For each time limit that is set by the software, at least one of the following is true:</p> <ul style="list-style-type: none"> • Turn off: The user is allowed to turn off the time limit before encountering it; or • Adjust: The user is allowed to adjust the time limit before encountering it over a wide range that is at least ten times the length of the default setting; or • Extend: The user is warned before time expires and given at least 20 seconds to extend the time limit with a simple action (for example, "press the space bar"), and the user is allowed to extend the time limit at least ten times; or • Real-time Exception: The time limit is a required part of a real-time event (for example, an auction), and no alternative to the time limit is possible; or • Essential Exception: The time limit is essential and extending it would invalidate the activity; or • 20 Hour Exception: The time limit is longer than 20 hours.
<p>NOTE 1: This success criterion helps ensure that users can complete tasks without unexpected changes in content or context that are a result of a time limit. This success criterion should be considered in conjunction with WCAG 2.1 Success Criterion 3.2.1, which puts limits on changes of content or context as a result of user action.</p> <p>NOTE 2: This success criterion is identical to the WCAG 2.1 Success Criterion 2.2.1 Timing Adjustable replacing "the content" with "software" and with the words "WCAG 2.1" added before the word "Success Criterion" in note 1 above.</p>

11.2.2.2 Pause, stop, hide

Where ICT is non-web software that provides a user interface, it shall satisfy the success criterion in Table 11.5.

Table 11.5: Software success criterion: Pause, stop, hide

<p>For moving, blinking, scrolling, or auto-updating information, all of the following are true:</p> <ul style="list-style-type: none"> • Moving, blinking, scrolling: For any moving, blinking or scrolling information that (1) starts automatically, (2) lasts more than five seconds, and (3) is presented in parallel with other content, there is a mechanism for the user to pause, stop, or hide it unless the movement, blinking, or scrolling is part of an activity where it is essential; and • Auto-updating: For any auto-updating information that (1) starts automatically and (2) is presented in parallel with other content, there is a mechanism for the user to pause, stop, or hide it or to control the frequency of the update unless the auto-updating is part of an activity where it is essential.
<p>NOTE 1: For requirements related to flickering or flashing content, refer to WCAG 2.1 Guideline 2.3.</p> <p>NOTE 2: This success criteria is applicable to all content in the software (whether or not there is an alternate accessible mode of operation of the software) since any part of a software that does not meet this success criterion can interfere with a user's ability to use the whole software (including a user interface element that enables the user to activate the alternate accessible mode of operation).</p> <p>NOTE 3: Content that is updated periodically by software or that is streamed to the user agent is not required to preserve or present information that is generated or received between the initiation of the pause and resuming presentation, as this may not be technically possible, and in many situations could be misleading to do so.</p> <p>NOTE 4: An animation that occurs as part of a preload phase or similar situation can be considered essential if interaction cannot occur during that phase for all users and if not indicating progress could confuse users or cause them to think that content was frozen or broken.</p> <p>NOTE 5: This is to be applied to all content. Any content, whether informative or decorative, that is updated automatically, blinks, or moves may create an accessibility barrier.</p> <p>NOTE 6: This success criterion is identical to the WCAG 2.1 Success Criterion 2.2.2 Pause, Stop, Hide replacing "page" and "Web page" with "software", removing "See Conformance Requirement 5: Non-Interference" in note 2 of the success criterion, with the words "WCAG 2.1" added before the word "Guideline" in note 1 above, with note 2 above re-drafted to avoid the use of the word "must" and with the addition of note 5 above.</p>

11.2.3 Seizures and physical reactions

11.2.3.1 Three flashes or below threshold

Where ICT is non-web software that provides a user interface, it shall satisfy the success criterion in Table 11.6.

Table 11.6: Software success criterion: Three flashes or below threshold

Software does not contain anything that flashes more than three times in any one second period, or the flash is below the general flash and red flash thresholds.
NOTE 1: This success criteria is applicable to all content in the software (whether or not there is an alternate accessible mode of operation of the software) since any part of a software that does not meet this success criterion can interfere with a user's ability to use the whole software (including a user interface element that enables the user to activate the alternate accessible mode of operation).
NOTE 2: This success criterion is identical to the WCAG 2.1 Success Criterion 2.3.1 Three Flashes or Below Threshold replacing "Web pages" with "software", "the whole page" with "the whole software", "the Web page" with "the software" and removing "See Conformance Requirement 5: Non-Interference" and with note 1 above re-drafted to avoid the use of the word "must".

11.2.4 Navigable

11.2.4.1 Void

NOTE 1: The related web page requirement "Bypass blocks" does not apply to single software programs, but to a specific definition of "sets of software programs" that are extremely rare.

NOTE 2: Although not a requirement, it is generally considered best practice, and to address user needs, to be able to bypass blocks of content that are repeated within software.

11.2.4.2 Void

NOTE 1: The related web page requirement "Page titled" does not apply to single software programs, but to a specific definition of "sets of software programs" that are extremely rare.

NOTE 2: Although the name of a software product could be a sufficient title if it describes the topic or purpose, software names are trademarked and trademark names cannot by law be descriptive names. It is not practical to make software names both unique and descriptive.

11.2.4.3 Focus order

Where ICT is non-web software that provides a user interface, it shall satisfy the success criterion in Table 11.7.

Table 11.7: Software success criterion: Focus order

If software can be navigated sequentially and the navigation sequences affect meaning or operation, focusable components receive focus in an order that preserves meaning and operability.
NOTE: This success criterion is identical to the WCAG 2.1 Success Criterion 2.4.3 Focus order replacing "Web page" with "software".

11.2.4.4 Link purpose (in context)

Where ICT is non-web software that provides a user interface, it shall satisfy [WCAG 2.1 Success Criterion 2.4.4 Link Purpose \(In Context\)](#).

11.2.4.5 Void

NOTE: The related web page requirement for "Multiple ways" applies to "Sets" of web pages. In software, the equivalent to "sets of web pages" would be "sets of software", but these are extremely rare and an equivalent is not included in this clause on software requirements.

11.2.4.6 Headings and labels

Where ICT is non-web software that provides a user interface, it shall satisfy the [WCAG 2.1 Success Criterion 2.4.6 Headings and Labels](#).

NOTE: In software, headings and labels are used to describe sections of content and controls respectively. In some cases it may be unclear whether a piece of static text is a heading or a label. But whether treated as a label or a heading, the requirement is the same: that if they are present they describe the topic or purpose of the item(s) they are associated with.

11.2.4.7 Focus visible

Where ICT is non-web software that provides a user interface, it shall satisfy the [WCAG 2.1 Success Criterion 2.4.7 Focus Visible](#).

11.2.5 Input modalities

11.2.5.1 Pointer gestures

Where ICT is non-web software that provides a user interface, it shall satisfy the success criterion in Table 11.8.

Table 11.8: Software success criterion: Pointer gestures

All functionality that uses multipoint or path-based gestures for operation can be operated with a single pointer without a path-based gesture, unless a multipoint or path-based gesture is essential.
NOTE 1: This requirement applies to non-web software that interprets pointer actions (i.e. this does not apply to actions that are required to operate the user agent or assistive technology).
NOTE 2: This success criterion is identical to the WCAG 2.1 Success Criterion 2.5.1 Pointer Gestures replacing the original WCAG 2.1 note with note 1 above.

11.2.5.2 Pointer cancellation

Where ICT is non-web software that provides a user interface, it shall satisfy the success criterion in Table 11.9.

Table 11.9: Software success criterion: Pointer cancellation

For functionality that can be operated using a single pointer, at least one of the following is true: <ul style="list-style-type: none"> • No Down-Event: The down-event of the pointer is not used to execute any part of the function. • Abort or Undo: Completion of the function is on the up-event, and a mechanism is available to abort the function before completion or to undo the function after completion. • Up Reversal: The up-event reverses any outcome of the preceding down-event. • Essential: Completing the function on the down-event is essential.
NOTE 1: Functions that emulate a keyboard or numeric keypad key press are considered essential.
NOTE 2: This requirement applies to non-web software that interprets pointer actions (i.e. this does not apply to actions that are required to operate the user agent or assistive technology).
NOTE 3: This success criterion is identical to the WCAG 2.1 Success Criterion 2.5.2 Pointer Cancellation replacing the original WCAG 2.1 note with notes 1 and 2 above.

11.2.5.3 Label in name

11.2.5.3.1 Label in name (open functionality)

Where ICT is non-web software that provides a user interface, it shall satisfy [WCAG 2.1 Success Criterion 2.5.3 Label in Name](#).

11.2.5.3.2 Label in name (closed functionality)

Where ICT is non-web software that provides a user interface which is closed to assistive technologies for screen reading, it should meet requirement 5.1.3.3 (Auditory output correlation).

11.2.5.4 Motion actuation

Where ICT is non-web software that provides a user interface, it shall satisfy [WCAG 2.1 Success Criterion 2.5.4 Motion Actuation](#).

11.3 Understandable

11.3.1 Readable

11.3.1.1 Language of software

11.3.1.1.1 Language of software (open functionality)

Where ICT is non-web software that provides a user interface and that supports access to assistive technologies for screen reading, it shall satisfy the success criterion in Table 11.10.

Table 11.10: Software success criterion: Language of software

<p>The default human language of software can be programmatically determined.</p> <p>NOTE 1: Where software platforms provide a "locale / language" setting, applications that use that setting and render their interface in that "locale / language" would comply with this success criterion. Applications that do not use the platform "locale / language" setting but instead use an accessibility-supported method for exposing the human language of the software would also comply with this success criterion. Applications implemented in technologies where assistive technologies cannot determine the human language and that do not support the platform "locale / language" setting may not be able to meet this success criterion in that locale / language.</p> <p>NOTE 2: This success criterion is identical to the WCAG 2.1 Success Criterion 3.1.1 Language of page, replacing "each web page" with "software" and with the addition of note 1 above.</p>
--

11.3.1.1.2 Language of software (closed functionality)

Where ICT is non-web software that provides a user interface which is closed to assistive technologies for screen reading, it shall meet requirement 5.1.3.14 (Spoken languages).

11.3.1.2 Void

NOTE: To apply the related web page requirement for "Language of parts" to software would require the marking-up of all text in all locations within the software. This would be impossible so an equivalent is not included in this clause on software requirements.

11.3.2 Predictable

11.3.2.1 On focus

Where ICT is non-web software that provides a user interface, it shall satisfy the [WCAG 2.1 Success Criterion 3.2.1 On Focus](#).

NOTE: Some compound documents and their user agents are designed to provide significantly different viewing and editing functionality depending upon what portion of the compound document is being interacted with (e.g. a presentation that contains an embedded spreadsheet, where the menus and toolbars of the user agent change depending upon whether the user is interacting with the presentation content, or the embedded spreadsheet content). If the user uses a mechanism other than putting focus on that portion of the compound document with which they mean to interact (e.g. by a menu choice or special keyboard gesture), any resulting change of context would not be subject to this success criterion because it was not caused by a change of focus.

11.3.2.2 On input

Where ICT is non-web software that provides a user interface, it shall satisfy the [WCAG 2.1 Success Criterion 3.2.2 On Input](#).

11.3.2.3 Void

NOTE: The related web page requirement for "Consistent navigation" applies to "Sets" of web pages. While consistency within software is desirable, "sets of software" in the same sense as "sets of web pages", are extremely rare and an equivalent is not included in this clause on software requirements.

11.3.2.4 Void

NOTE: The related web page requirement for "Consistent identification" applies to "Sets" of web pages. In software, the equivalent to "sets of web pages" would be "sets of software", but these are extremely rare and an equivalent is not included in this clause on software requirements.

11.3.3 Input assistance

11.3.3.1 Error identification

11.3.3.1.1 Error identification (open functionality)

Where ICT is non-web software that provides a user interface and that supports access to assistive technologies for screen reading, it shall satisfy the [WCAG 2.1 Success Criterion 3.3.1 Error Identification](#).

11.3.3.1.2 Error Identification (closed functionality)

Where ICT is non-web software that provides a user interface which is closed to assistive technologies for screen reading, it shall meet requirement 5.1.3.15 (Non-visual error identification).

11.3.3.2 Labels or instructions

Where ICT is non-web software that provides a user interface, it shall satisfy the [WCAG 2.1 Success Criterion 3.3.2 Labels or Instructions](#).

11.3.3.3 Error suggestion

Where ICT is non-web software that provides a user interface, it shall satisfy the [WCAG 2.1 Success Criterion 3.3.3 Error Suggestion](#).

11.3.3.4 Error prevention (legal, financial, data)

Where ICT is non-web software that provides a user interface, it shall satisfy the success criterion in Table 11.11.

Table 11.11: Software success criterion: Error prevention (legal, financial, data)

<p>For software that cause legal commitments or financial transactions for the user to occur, that modify or delete user-controllable data in data storage systems, or that submit user test responses, at least one of the following is true:</p> <ol style="list-style-type: none"> 1) Reversible: Submissions are reversible. 2) Checked: Data entered by the user is checked for input errors and the user is provided an opportunity to correct them. 3) Confirmed: A mechanism is available for reviewing, confirming, and correcting information before finalizing the submission.
--

<p>NOTE: This success criterion is identical to the WCAG 2.1 Success Criterion 3.3.4 Error Prevention (Legal, Financial, Data) replacing "web pages" with "software".</p>

11.4 Robust

11.4.1 Compatible

11.4.1.1 Parsing

11.4.1.1.1 Parsing (open functionality)

Where ICT is non-web software that provides a user interface and that supports access to any assistive technologies, it shall satisfy the success criterion in Table 11.12.

Table 11.12: Software success criterion: Parsing

For software that uses markup languages, in such a way that the markup is separately exposed and available to assistive technologies and accessibility features of software or to a user-selectable user agent, elements have complete start and end tags, elements are nested according to their specifications, elements do not contain duplicate attributes, and any IDs are unique, except where the specifications allow these features.
NOTE 1: Start and end tags that are missing a critical character in their formation, such as a closing angle bracket or a mismatched attribute value quotation mark are not complete.
NOTE 2: Markup is not always available to assistive technology or to user selectable user agents such as browsers. In such cases, conformance to this [requirement] would have no impact on accessibility as it can for web content where it is exposed.
NOTE 3: Examples of markup that is separately exposed and available to assistive technologies and to user agents include but are not limited to: documents encoded in HTML, ODF, and OOXML. In these examples, the markup can be parsed entirely in two ways: (a) by assistive technologies which may directly open the document, (b) by assistive technologies using DOM APIs of user agents for these document formats.
NOTE 4: Examples of markup used internally for persistence of the software user interface that are never exposed to assistive technology include but are not limited to: XUL, and FXML. In these examples assistive technology only interacts with the user interface of generated software.
NOTE 5: This success criterion is identical to the WCAG 2.1 Success Criterion 4.1.1 Parsing replacing "In content implemented using markup languages" with "For software that uses markup languages, in such a way that the markup is separately exposed and available to assistive technologies and accessibility features of software or to a user-selectable user agent" with the addition of notes 2, 3 and 4 above.

11.4.1.1.2 Parsing (closed functionality)

Not applicable.

NOTE: Where ICT is non-web software that provides a user interface which is closed to all assistive technology it does not have to meet the "Parsing" success criterion in Table 11.12 because the intent of this success criterion is to provide consistency so that different user agents or assistive technologies will yield the same result.

11.4.1.2 Name, role, value

11.4.1.2.1 Name, role, value (open functionality)

Where ICT is non-web software that provides a user interface and that supports access to any assistive technologies, it shall satisfy the success criterion in Table 11.13.

Table 11.13: Software success criterion: Name, role, value

For all user interface components (including but not limited to: form elements, links and components generated by scripts), the name and role can be programmatically determined; states, properties, and values that can be set by the user can be programmatically set; and notification of changes to these items is available to user agents, including assistive technologies.
NOTE 1: This success criterion is primarily for software developers who develop or use custom user interface components. Standard user interface components on most accessibility-supported platforms already meet this success criterion when used according to specification.
NOTE 2: For conforming to this success criterion, it is usually best practice for software user interfaces to use the accessibility services provided by platform software. These accessibility services enable interoperability between software user interfaces and both assistive technologies and accessibility features of software in standardised ways. Most platform accessibility services go beyond programmatic exposure of name and role, and programmatic setting of states, properties and values (and notification of same), and specify additional information that could or should be exposed and / or set (for instance, a list of the available actions for a given user interface component, and a means to programmatically execute one of the listed actions).
NOTE 3: This success criterion is identical to the WCAG 2.1 Success Criterion 4.1.2 Name, Role, Value replacing the original WCAG 2.1 note with: "This success criterion is primarily for software developers who develop or use custom user interface components. Standard user interface components on most accessibility-supported platforms already meet this success criterion when used according to specification." and the addition of note 2 above.

11.4.1.2.2 Name, role, value (closed functionality)

Not applicable.

NOTE: Where ICT is non-web software that provides a user interface which is closed to all assistive technology it does not have to meet the "Name, role, value" success criterion in Table 11.13 because this success criterion requires information in a programmatically determinable form.

11.4.1.3 Status messages

11.4.1.3.1 Status messages (open functionality)

Where ICT is non-web software, it shall satisfy [WCAG 2.1 Success Criterion 4.1.3 Status Messages](#).

11.4.1.3.2 Status messages (closed functionality)

Not applicable.

11.5 Interoperability with assistive technology

11.5.1 Closed functionality

Where the closed functionality of software conforms to clause 5.1 (Closed functionality) it shall not be required to conform with clause 11.5.2 to clause 11.5.2.17.

11.5.2 Accessibility services

11.5.2.1 Platform accessibility service support for software that provides a user interface

Platform software shall provide a set of documented platform services that enable software that provides a user interface running on the platform software to interoperate with assistive technology.

Where a user interface concept corresponding to one of the clauses 11.5.2.5 to 11.5.2.17 is supported within the software environment, the platform software should support that requirement. For example, selection attributes from clause 11.5.2.14 (Modification of focus and selection attributes) may not exist in environments that do not allow selection, which is most commonly associated with copy and paste.

NOTE 1: These define the minimum functionality of software providing user interfaces when using platform services.

NOTE 2: In some platforms these services may be called accessibility services, but in some other platforms these services may be provided as part of the user interface services.

NOTE 3: User interface services that provide accessibility support by default are considered to be part of the services provided to conform to this clause (e.g. the service for creating a new user interface element provides role, state, boundary, name and description).

NOTE 4: To comply with this requirement the platform software can provide its own set of services or expose the services provided by its underlying platform layers, if those services conform to this requirement.

NOTE 5: Within specific programming environments, the technical attributes associated with the user interface properties described in clauses 11.5.2.5 to 11.5.2.17 might have different names than those used within the clauses.

11.5.2.2 Platform accessibility service support for assistive technologies

Platform software shall provide a set of documented platform accessibility services that enable assistive technology to interoperate with software that provides a user interface running on the platform software.

Where a user interface concept corresponding to one of the clauses 11.5.2.5 to 11.5.2.17 is supported within the software environment, the platform software should support that requirement. For example, selection attributes from clause 11.5.2.14 (Modification of focus and selection attributes) may not exist in environments that do not allow selection, which is most commonly associated with copy and paste.

NOTE 1: These define the minimum functionality available to assistive technologies when using platform services.

NOTE 2: The definition of platform in clause 3.1 applies to software that provides services to other software, including but not limited to, operating systems, web browsers, virtual machines.

NOTE 3: In some platforms these services may be called accessibility services, but in some other platforms these services may be provided as part of the user interface services.

NOTE 4: Typically these services belong to the same set of services that are described in clause 11.5.2.1.

NOTE 5: To comply with this requirement the platform software can provide its own set of services or expose the services provided by its underlying platform layers, if those services conform to this requirement.

11.5.2.3 Use of accessibility services

Where the software provides a user interface it shall use the applicable documented platform accessibility services. If the documented platform accessibility services do not allow the software to meet the applicable requirements of clauses 11.5.2.5 to 11.5.2.17, then software that provides a user interface shall use other documented services to interoperate with assistive technology.

NOTE: The term "documented platform accessibility services" refers to the set of services provided by the platform according to clauses 11.5.2.1 and 11.5.2.2.

It is best practice to develop software using toolkits that automatically implement the underlying platform accessibility services.

11.5.2.4 Assistive technology

Where the ICT is assistive technology it shall use the documented platform accessibility services.

NOTE 1: The term "documented platform accessibility services" refers to the set of services provided by the platform according to clauses 11.5.2.1 and 11.5.2.2.

NOTE 2: Assistive technology can also use other documented accessibility services.

11.5.2.5 Object information

Where the software provides a user interface it shall, by using the services as described in clause 11.5.2.3, make the user interface elements' role, state(s), boundary, name, and description programmatically determinable by assistive technologies.

11.5.2.6 Row, column, and headers

Where the software provides a user interface it shall, by using the services as described in clause 11.5.2.3, make the row and column of each cell in a data table, including headers of the row and column if present, programmatically determinable by assistive technologies.

11.5.2.7 Values

Where the software provides a user interface, it shall, by using the services as described in clause 11.5.2.3, make the current value of a user interface element and any minimum or maximum values of the range, if the user interface element conveys information about a range of values, programmatically determinable by assistive technologies.

11.5.2.8 Label relationships

Where the software provides a user interface it shall expose the relationship that a user interface element has as a label for another element, or of being labelled by another element, using the services as described in clause 11.5.2.3, so that this information is programmatically determinable by assistive technologies.

11.5.2.9 Parent-child relationships

Where the software provides a user interface it shall, by using the services as described in clause 11.5.2.3, make the relationship between a user interface element and any parent or children elements programmatically determinable by assistive technologies.

11.5.2.10 Text

Where the software provides a user interface it shall, by using the services as described in clause 11.5.2.3, make the text contents, text attributes, and the boundary of text rendered to the screen programmatically determinable by assistive technologies.

11.5.2.11 List of available actions

Where the software provides a user interface it shall, by using the services as described in clause 11.5.2.3, make a list of available actions that can be executed on a user interface element, programmatically determinable by assistive technologies.

11.5.2.12 Execution of available actions

Where permitted by security requirements, software that provides a user interface shall, by using the services as described in clause 11.5.2.3, allow the programmatic execution of the actions exposed according to clause 11.5.2.11 by assistive technologies.

NOTE 1: In some cases the security requirements imposed on a software product may forbid external software from interfering with the ICT product. Examples of systems under strict security requirements are systems dealing with intelligence activities, cryptologic activities related to national security, command and control of military forces.

NOTE 2: Assistive technologies may be required to maintain the same level of security as the standard input mechanisms supported by the platform.

11.5.2.13 Tracking of focus and selection attributes

Where software provides a user interface it shall, by using the services as described in clause 11.5.2.3, make information and mechanisms necessary to track focus, text insertion point, and selection attributes of user interface elements programmatically determinable by assistive technologies.

11.5.2.14 Modification of focus and selection attributes

Where permitted by security requirements, software that provides a user interface shall, by using the services as described in clause 11.5.2.3, allow assistive technologies to programmatically modify focus, text insertion point, and selection attributes of user interface elements where the user can modify these items.

NOTE 1: In some cases the security requirements imposed on a software product may forbid external software from interfering with the ICT product and so this requirement would not apply. Examples of systems under strict security requirements are systems dealing with intelligence activities, cryptologic activities related to national security, command and control of military forces.

NOTE 2: Assistive technologies may be required to maintain the same level of security as the standard input mechanisms supported by the platform.

11.5.2.15 Change notification

Where software provides a user interface it shall, by using the services as described in clause 11.5.2.3, notify assistive technologies about changes in those programmatically determinable attributes of user interface elements that are referenced in requirements 11.5.2.5 to 11.5.2.11 and 11.5.2.13.

11.5.2.16 Modifications of states and properties

Where permitted by security requirements, software that provides a user interface shall, by using the services as described in clause 11.5.2.3, allow assistive technologies to programmatically modify states and properties of user interface elements, where the user can modify these items.

NOTE 1: In some cases the security requirements imposed on a software product may forbid external software from interfering with the ICT product and so this requirement would not apply. Examples of systems under strict security requirements are systems dealing with intelligence activities, cryptologic activities related to national security, command and control of military forces.

NOTE 2: Assistive technologies may be required to maintain the same level of security as the standard input mechanisms supported by the platform.

11.5.2.17 Modifications of values and text

Where permitted by security requirements, software that provides a user interface shall, by using the services as described in clause 11.5.2.3, allow assistive technologies to modify values and text of user interface elements using the input methods of the platform, where a user can modify these items without the use of assistive technology.

NOTE 1: In some cases the security requirements imposed on a software product may forbid external software from interfering with the ICT product and so this requirement would not apply. Examples of systems under strict security requirements are systems dealing with intelligence activities, cryptologic activities related to national security, command and control of military forces.

NOTE 2: Assistive technologies may be required to maintain the same level of security as the standard input mechanisms supported by the platform.

11.6 Documented accessibility usage

11.6.1 User control of accessibility features

Where software is a platform it shall provide sufficient modes of operation for user control over those platform accessibility features documented as intended for users.

11.6.2 No disruption of accessibility features

Where software provides a user interface it shall not disrupt those documented accessibility features that are defined in platform documentation except when requested to do so by the user during the operation of the software.

11.7 User preferences

Where software is not designed to be isolated from its platform, and provides a user interface, that user interface shall follow the values of the user preferences for platform settings for: units of measurement, colour, contrast, font type, font size, and focus cursor except where they are overridden by the user.

NOTE 1: Software that is isolated from its underlying platform has no access to user settings in the platform and thus cannot adhere to them.

NOTE 2: For web content, the underlying platform is the user agent.

NOTE 3: This does not preclude the software from having additional values for a setting as long as there is one mode where the application will follow the system settings even if more restricted.

11.8 Authoring tools

11.8.0 General (informative)

For those creating web content authoring tools, ATAG 2.0 [i.32] provides information that can be of interest to those who want to go beyond these requirements.

NOTE: This is applicable both to standalone and to web based authoring tools.

11.8.1 Content technology

Authoring tools shall conform to clauses 11.8.2 to 11.8.5 to the extent that information required for accessibility is supported by the format used for the output of the authoring tool.

11.8.2 Accessible content creation

Authoring tools shall enable and guide the production of content that conforms to clauses 9 (Web content) or 10 (Non-Web content) as applicable.

NOTE: Authoring tools may rely on additional tools where conformance with specific requirements is not achievable by a single tool. For example, a video editing tool may enable the creation of video files for distribution via broadcast television and the web, but authoring of caption files for multiple formats may be provided by a different tool.

11.8.3 Preservation of accessibility information in transformations

If the authoring tool provides restructuring transformations or re-coding transformations, then accessibility information shall be preserved in the output if equivalent mechanisms exist in the content technology of the output.

NOTE 1: Restructuring transformations are transformations in which the content technology stays the same, but the structural features of the content are changed (e.g. linearizing tables, splitting a document into pages).

NOTE 2: Re-coding transformations are transformations in which the technology used to encode the content is changed.

11.8.4 Repair assistance

If the accessibility checking functionality of an authoring tool can detect that content does not meet a requirement of clauses 9 (Web) or 10 (Non-web documents) as applicable, then the authoring tool shall provide repair suggestion(s).

NOTE: This does not preclude automated and semi-automated repair which is possible (and encouraged) for many types of content accessibility problems.

11.8.5 Templates

When an authoring tool provides templates, at least one template that supports the creation of content that conforms to the requirements of clauses 9 (Web) or 10 (Non-web documents) as applicable shall be available and identified as such.

12 Documentation and support services

12.1 Product documentation

12.1.1 Accessibility and compatibility features

Product documentation provided with the ICT whether provided separately or integrated within the ICT shall list and explain how to use the accessibility and compatibility features of the ICT.

NOTE 1: Accessibility and compatibility features include accessibility features that are built-in and accessibility features that provide compatibility with assistive technology.

NOTE 2: It is best practice to use WebSchemas/Accessibility 2.0 [i.38] to provide meta data on the accessibility of the ICT.

NOTE 3: The accessibility statement and help pages are both examples of the provision of product information.

12.1.2 Accessible documentation

Product documentation provided with the ICT shall be made available in at least one of the following electronic formats:

- a) a Web format that conforms to the requirements of clause 9; or
- b) a non-web format that conforms to the requirements of clause 10.

NOTE 1: This does not preclude the possibility of also providing the product documentation in other formats (electronic, printed or audio) that are not accessible.

NOTE 2: It also does not preclude the possibility of providing alternate formats that meet the needs of some specific type of users (e.g. Braille documents for blind people or easy-to-read information for persons with limited cognitive, language and learning abilities).

NOTE 3: Where documentation is incorporated into the ICT, the documentation falls under the requirements for accessibility in the present document.

NOTE 4: A user agent that supports automatic media conversion would be beneficial to enhancing accessibility.

12.2 Support services

12.2.1 General (informative)

ICT support services include, but are not limited to: help desks, call centres, technical support, relay services and training services.

12.2.2 Information on accessibility and compatibility features

ICT support services shall provide information on the accessibility and compatibility features that are mentioned in the product documentation.

NOTE: Accessibility and compatibility features include accessibility features that are built-in and accessibility features that provide compatibility with assistive technology.

12.2.3 Effective communication

ICT support services shall accommodate the communication needs of individuals with disabilities either directly or through a referral point.

12.2.4 Accessible documentation

Documentation provided by support services shall be made available in at least one of the following electronic formats:

- a) a Web format that conforms to clause 9; or
- b) a non-web format that conforms to clause 10.

NOTE 1: This does not preclude the possibility of also providing the documentation in other formats (electronic or printed) that are not accessible.

NOTE 2: It also does not preclude the possibility of providing alternate formats that meet the needs of some specific type of users (e.g. Braille documents for blind people or easy-to-read information for persons with limited cognitive, language and learning abilities).

NOTE 3: Where the support documentation is incorporated into the ICT, the documentation falls under the requirements for accessibility in the present document.

NOTE 4: A user agent that supports automatic media conversion would be beneficial to enhancing accessibility.

13 ICT providing relay or emergency service access

13.1 Relay services requirements

13.1.1 General (informative)

Relay services enable users of different modes of communication e.g. text, sign, speech, to interact remotely through ICT with two-way communication by providing conversion between the modes of communication, normally by a human operator.

It is best practice to meet the applicable relay service requirements of ETSI ES 202 975 [i.5].

13.1.2 Text relay services

Where ICT is intended to provide a text relay service, the text relay service shall enable text users and speech users to interact by providing conversion between the two modes of communication.

13.1.3 Sign relay services

Where ICT is intended to provide a sign relay service, the sign relay service shall enable sign language users and speech users to interact by providing conversion between the two modes of communication.

NOTE: Sign relay services are also sometimes referred to as sign language relay services or video relay services.

13.1.4 Lip-reading relay services

Where ICT is intended to provide a lip-reading relay service, the lip-reading service shall enable lip-readers and voice telephone users to interact by providing conversion between the two modes of communication.

13.1.5 Captioned telephony services

Where ICT is intended to provide a captioned telephony service, the captioned telephony service shall assist a deaf or hard of hearing user in a spoken dialogue by providing text captions translating the incoming part of the conversation.

13.1.6 Speech to speech relay services

Where ICT is intended to provide a speech to speech relay service, the speech to speech relay service shall enable telephone users who are speech impaired, have limited cognitive, language and learning abilities, as well as any other user, to communicate by providing assistance between them.

13.2 Access to relay services

Where ICT systems support two-way communication, and the system is specified for use with relay services, access to those relay services shall not be prevented for outgoing and incoming calls involving: voice, RTT, or video, either individually or in combinations supported by both the relay service and the ICT system.

NOTE 1: The purpose of this requirement is to achieve functionally equivalent communication access by persons with disabilities.

NOTE 2: The system may be specified as needing to work with relay services by, for example: procurers, regulators, or product specifications.

13.3 Access to emergency services

Where ICT systems support two-way communication, and the system is specified for use with emergency services, access to those emergency services shall not be prevented for outgoing and incoming calls involving: voice, RTT, or video, either individually or in combinations supported by both the emergency service and the ICT system.

NOTE 1: The purpose of this requirement is to achieve functionally equivalent communication access to the emergency service by persons with disabilities.

NOTE 2: The system may be specified as needing to work with emergency services by, for example: procurers, regulators, or product specifications.

14 Conformance

Conformance to the present document is achieved by meeting all the applicable requirements, these are clauses containing the word "shall". Those clauses containing the word "should" are recommendations and are not required for conformance.

All clauses except those in clause 12 are self-scoping. This means they are introduced with the phrase 'Where ICT <pre condition>'. A requirement is met when the pre-condition is true and the corresponding test (in Annex C) is passed. When one of the pre-conditions is false the requirement is not applicable. Consequently, the result of the tests in Annex C can be: not applicable, pass, fail, or (in exceptional circumstances) not testable.

ICT is often comprised of an assembly of two or more items of ICT. In some cases, two or more interoperable items of ICT may together meet more requirements of the standard when one item complements the functionality of the other and the sum together meets more of the accessibility requirements. However, combining two items of ICT, both of which fail to meet any particular requirement, will not lead to a combined ICT system that meets that requirement.

The present document does not prioritize requirements.

NOTE 1: Conformance with the accessibility requirements could be affected by subsequent implementation or maintenance.

NOTE 2: Sampling is frequently required on complex ICT when there are too many instances of the object to be tested. The present document cannot recommend specific ICT evaluation sampling techniques as these are context specific.

The inherent nature of certain situations makes it impossible to make reliable and definitive statements that accessibility requirements have been met. In those situations therefore, the requirements in the present document are not applicable:

- when the product is in a failure, repair or maintenance state where the ordinary set of input or output functions are not available;
- during those parts of start-up, shutdown, and other state transitions that can be completed without user interaction.

NOTE 3: Even in the above situations, it is best practice to apply requirements in the present document wherever it is feasible and safe to do so.

Annex A (informative): Relationship between the present document and the essential requirements of Directive 2016/2102

The present document has been prepared under the Commission's standardisation request C(2017)2585 final [i.27] to provide one voluntary means of conforming to the essential requirements of Directive 2016/2102 on the accessibility of the websites and mobile applications of public sector bodies [i.28].

Once the present document is cited in the Official Journal of the European Union under that Directive, conformance with the normative clauses of the present document given in Tables A.1 and A.2 confers, within the limits of the scope of the present document, a presumption of conformity with the corresponding essential requirements of that Directive and associated EFTA regulations.

The requirements listed in Table A.1 apply to:

- web pages (as defined in clause 3.1);
- documents that are web pages;
- documents that are embedded in web pages and that are used in the rendering or that are intended to be rendered together with the web page in which they are embedded;
- documents, including forms, that are downloadable from web pages but are neither embedded nor rendered together with the web page from which they are provided;
- software that is a web page; or
- software that is embedded in web pages and that is used in the rendering or that is intended to be rendered together with the web page in which it is embedded.

The requirements listed in Table A.2 apply to mobile applications that provide a user interface, including content (such as documents and forms) that is in the software or provided by the software.

NOTE 1: According to Directive 2016/2102 [i.28]: "Content of websites and mobile applications includes textual as well as non-textual information, downloadable documents and forms, and two-way interaction such as the processing of digital forms and the completion of authentication, identification and payment processes".

NOTE 2: Annex A is a required element in all Harmonised standards. Its purpose is to explain how the essential requirements of a Directive can be met. Tables A.1 and A.2 are therefore restricted to those elements that relate to the essential requirements of Directive 2016/2102 [i.28].

NOTE 3: Annex A describes how the standard relates to the European Web Accessibility Directive. Apart from the minimum requirements in clauses 9, 10 and 11, some of the requirements in clauses 5, 6, 7 and 12 can also be relevant to fulfill the Directive in specific situations. The tables in Annex A show which requirements are relevant.

NOTE 4: Because the Web Accessibility Directive (EU) 2016/2102 "does not apply to live time-based media", the following requirements are not listed in Tables A.1 and A.2. They are, however, necessary requirements for making live streaming media accessible:

- 9.1.2.4 Captions (live)
- 10.1.2.4 Captions (live)
- 11.1.2.4 Captions (live).

Key to Tables A.1 and A.2 columns:**Requirement:**

No A unique identifier for one row of the table which may be used to identify a requirement.

Essential requirements of Directive

Identification of article(s) defining the requirement in the Directive.

Clause(s) of the present document

Identification of clause(s) defining the requirement in the present document unless another document is referenced explicitly.

Requirement Conditionality:

U/C "U" indicates that conformance with the clause is unconditionally required.
"C" indicates that conformance with the clause is required only if the specified condition is met.

Condition For conditional requirements this column describes the condition that has to be met for conformance with the clause to be a requirement.

Assessment:

Indicates the clause of the present document that contains the relevant assessment method.

Presumption of conformity stays valid only as long as a reference to the present document is maintained in the list published in the Official Journal of the European Union. Users of the present document should consult frequently the latest list published in the Official Journal of the European Union.

Other Union legislation may be applicable to the product(s) falling within the scope of the present document.

Table A.1: Web Content - relationship between the present document and the essential requirements of Directive 2016/2102/EU

Requirement					Requirement conditionality		Assessment	
No.	Clause of the present document	Essential requirements of Directive 2016/2102				Conditional or Unconditional	Condition	Clause of the present document
		Perceivable	Operable	Understandable	Robust			
1	5.2 Activation of accessibility features	✓	✓	✓	✓	C	Where web content has documented accessibility features	C.5.2
2	5.3 Biometrics		✓			C	Where web content uses biological characteristics	C.5.3
3	5.4 Preservation of accessibility information during conversion	✓		✓	✓	C	Where web content converts information or communication	C.5.4
4	6.1 Audio bandwidth for speech	✓				C	Where web pages provide two-way voice communication	C.6.1
5	6.2.1.1 RTT communication	✓	✓			C	Where web pages provide a means for two-way voice communication	C.6.2.1.1
6	6.2.1.2 Concurrent voice and text	✓	✓			C	Where web pages provide a means for two-way voice communication and for users to communicate by RTT	C.6.2.1.2
7	6.2.2.1 Visually distinguishable display	✓				C	Where web pages have RTT send and receive capabilities	C.6.2.2.1
8	6.2.2.2 Programmatically determinable send and receive direction	✓				C	Where web pages have RTT send and receive capabilities	C.6.2.2.2

Requirement		Essential requirements of Directive 2016/2102					Requirement conditionality	Assessment
No.	Clause of the present document	Perceivable	Operable	Understandable	Robust	Conditional or Unconditional	Condition	Clause of the present document
10	6.2.2.4 Visual indicator of Audio with RTT	✓				C	Where web pages provide two-way voice communication, and have RTT capabilities	C.6.2.2.4
11	6.2.3 Interoperability item a)	✓				C	Where web pages with RTT functionality interoperate with other ICT with RTT functionality (as required by clause 6.2.1.1)	C.6.2.3.a
12	6.2.3 Interoperability item b)	✓				C	Where web pages with RTT functionality interoperate with other ICT with RTT functionality (as required by clause 6.2.1.1)	C.6.2.3.b
13	6.2.3 Interoperability item c)	✓				C	Where web pages with RTT functionality interoperate with other ICT with RTT functionality (as required by clause 6.2.1.1)	C.6.2.3.c
14	6.2.3 Interoperability item d)	✓				C	Where web pages with RTT functionality interoperate with other ICT with RTT functionality (as required by clause 6.2.1.1)	C.6.2.3.d
15	6.2.4 RTT responsiveness	✓				C	Where web pages utilise RTT input	C.6.2.4
16	6.3 Caller ID	✓	✓	✓	✓	C	Where web pages provide provides caller identification or similar telecommunications functions	C.6.3
17	6.4 Alternatives to voice-based services	✓	✓	✓		C	Where web pages provide real-time voice-based communication and also provide voice mail, auto-attendant, or interactive voice response facilities	C.6.4
18	6.5.2 Resolution item a)	✓		✓		C	Where web pages that provide two-way voice communication includes real-time video functionality	C.6.5.2
19	6.5.3 Frame rate item a)	✓		✓		C	Where web pages that provide two-way voice communication includes real-time video functionality	C.6.5.3
20	6.5.4 Synchronization between audio and video	✓		✓		C	Where web pages provide two-way voice communication include real-time video functionality	C.6.5.4
21	6.5.5 Visual indicator of audio with video	✓		✓		C	Where web pages provide two-way voice communication, and include real-time video functionality	C.6.5.5
22	6.5.6 Speaker identification with video (sign language) communication	✓		✓		C	Where web pages provide speaker identification for voice users	C.6.5.6
23	7.1.1 Captioning playback	✓		✓		C	Where web content displays video with synchronized audio	C.7.1.1
24	7.1.2 Captioning synchronization	✓				C	Where web content displays captions	C.7.1.2
25	7.1.3 Preservation of captioning	✓		✓		C	Where web pages transmit, convert or record video with synchronized audio	C.7.1.3
26	7.1.4 Captions characteristics	✓				C	Where web content displays captions	C.7.1.4

Requirement					Requirement conditionality		Assessment	
No.	Clause of the present document	Essential requirements of Directive 2016/2102				Conditional or Unconditional	Condition	Clause of the present document
		Perceivable	Operable	Understandable	Robust			
27	7.1.5 Spoken subtitles	✓		✓		C	Where web content displays video with synchronized audio	C.7.1.5
28	7.2.1 Audio description playback	✓		✓		C	Where web content displays video with synchronized audio	C.7.2.1
29	7.2.2 Audio description synchronization	✓				C	Where web content has a mechanism to play audio description	C.7.2.2
30	7.2.3 Preservation of audio description	✓		✓		C	Where web pages transmit, convert, or record video with synchronized audio	C.7.2.3
31	7.3 User controls for captions and audio description	✓	✓			C	Where web pages primarily display materials containing video with associated audio content	C.7.3
32	9.1.1.1 Non-text content	✓				C	Where ICT is a web page	C.9.1.1.1
33	9.1.2.1 Audio-only and video-only (pre-recorded)	✓				C	Where ICT is a web page	C.9.1.2.1
34	9.1.2.2 Captions (pre-recorded)	✓				C	Where ICT is a web page	C.9.1.2.2
35	9.1.2.3 Audio description or media alternative (pre-recorded)	✓				C	Where ICT is a web page	C.9.1.2.3
36	9.1.2.5 Audio description (pre-recorded)	✓				C	Where ICT is a web page	C.9.1.2.5
37	9.1.3.1 Info and relationships	✓				C	Where ICT is a web page	C.9.1.3.1
38	9.1.3.2 Meaningful sequence	✓				C	Where ICT is a web page	C.9.1.3.2
39	9.1.3.3 Sensory characteristics	✓				C	Where ICT is a web page	C.9.1.3.3
40	9.1.3.4 Orientation	✓	✓			C	Where ICT is a web page	C.9.1.3.4
41	9.1.3.5 Identify input purpose	✓	✓			C	Where ICT is a web page	C.9.1.3.5
42	9.1.4.1 Use of colour	✓				C	Where ICT is a web page	C.9.1.4.1
43	9.1.4.2 Audio control	✓				C	Where ICT is a web page	C.9.1.4.2
44	9.1.4.3 Contrast (minimum)	✓				C	Where ICT is a web page	C.9.1.4.3
45	9.1.4.4 Resize text	✓				C	Where ICT is a web page	C.9.1.4.4
46	9.1.4.5 Images of text	✓				C	Where ICT is a web page	C.9.1.4.5
47	9.1.4.10 Reflow	✓				C	Where ICT is a web page	C.9.1.4.10
48	9.1.4.11 Non-text contrast	✓				C	Where ICT is a web page	C.9.1.4.11
49	9.1.4.12 Text spacing	✓	✓			C	Where ICT is a web page	C.9.1.4.12
50	9.1.4.13 Content on hover or focus	✓	✓			C	Where ICT is a web page	C.9.1.4.13
51	9.2.1.1 Keyboard		✓			C	Where ICT is a web page	C.9.2.1.1
52	9.2.1.2 No keyboard trap		✓			C	Where ICT is a web page	C.9.2.1.2
53	9.2.1.4 Character key shortcuts		✓			C	Where ICT is a web page	C.9.2.1.4
54	9.2.2.1 Timing adjustable		✓			C	Where ICT is a web page	C.9.2.2.1
55	9.2.2.2 Pause, stop, hide		✓			C	Where ICT is a web page	C.9.2.2.2
56	9.2.3.1 Three flashes or below threshold		✓			C	Where ICT is a web page	C.9.2.3.1
57	9.2.4.1 Bypass blocks		✓			C	Where ICT is a web page	C.9.2.4.1
58	9.2.4.2 Page titled		✓			C	Where ICT is a web page	C.9.2.4.2
59	9.2.4.3 Focus Order		✓			C	Where ICT is a web page	C.9.2.4.3

No.	Requirement Clause of the present document	Essential requirements of Directive 2016/2102				Conditional or Unconditional	Requirement conditionality Condition	Assessment Clause of the present document
		Perceivable	Operable	Understandable	Robust			
60	9.2.4.4 Link purpose (in context)		✓			C	Where ICT is a web page	C.9.2.4.4
61	9.2.4.5 Multiple ways		✓			C	Where ICT is a web page	C.9.2.4.5
62	9.2.4.6 Headings and labels		✓			C	Where ICT is a web page	C.9.2.4.6
63	9.2.4.7 Focus visible		✓			C	Where ICT is a web page	C.9.2.4.7
64	9.2.5.1 Pointer gestures		✓			C	Where ICT is a web page	C.9.2.5.1
65	9.2.5.2 Pointer cancellation		✓			C	Where ICT is a web page	C.9.2.5.2
66	9.2.5.3 Label in name		✓			C	Where ICT is a web page	C.9.2.5.3
67	9.2.5.4 Motion actuation		✓			C	Where ICT is a web page	C.9.2.5.4
68	9.3.1.1 Language of page			✓		C	Where ICT is a web page	C.9.3.1.1
69	9.3.1.2 Language of parts			✓		C	Where ICT is a web page	C.9.3.1.2
70	9.3.2.1 On focus			✓		C	Where ICT is a web page	C.9.3.2.1
71	9.3.2.2 On input			✓		C	Where ICT is a web page	C.9.3.2.2
72	9.3.2.3 Consistent navigation			✓		C	Where ICT is a web page	C.9.3.2.3
73	9.3.2.4 Consistent identification			✓		C	Where ICT is a web page	C.9.3.2.4
74	9.3.3.1 Error identification			✓		C	Where ICT is a web page	C.9.3.3.1
75	9.3.3.2 Labels or instructions			✓		C	Where ICT is a web page	C.9.3.3.2
76	9.3.3.3 Error suggestion			✓		C	Where ICT is a web page	C.9.3.3.3
77	9.3.3.4 Error prevention (legal, financial, data)			✓		C	Where ICT is a web page	C.9.3.3.4
78	9.4.1.1 Parsing				✓	C	Where ICT is a web page	C.9.4.1.1
79	9.4.1.2 Name, role, value				✓	C	Where ICT is a web page	C.9.4.1.2
80	9.4.1.3 Status messages	✓	✓	✓	✓	C	Where ICT is a web page	C.9.4.1.3
81	9.6 WCAG conformance requirements	✓	✓	✓	✓	C	Where ICT is a web page	C.9.6
82	10.1.1.1 Non-text content	✓				C	Where the documents and forms are downloadable from a web page	C.10.1.1.1
83	10.1.2.1 Audio-only and video-only (pre-recorded)	✓				C	Where the documents and forms are downloadable from a web page	C.10.1.2.1
84	10.1.2.2 Captions (pre-recorded)	✓				C	Where the documents and forms are downloadable from a web page	C.10.1.2.2
85	10.1.2.3 Audio description or media alternative (pre-recorded)	✓				C	Where the documents and forms are downloadable from a web page	C.10.1.2.3
86	10.1.2.5 Audio description (pre-recorded)	✓				C	Where the documents and forms are downloadable from a web page	C.10.1.2.5
87	10.1.3.1 Info and relationships	✓				C	Where the documents and forms are downloadable from a web page	C.10.1.3.1
88	10.1.3.2 Meaningful sequence	✓				C	Where the documents and forms are downloadable from a web page	C.10.1.3.2
89	10.1.3.3 Sensory characteristics	✓				C	Where the documents and forms are downloadable from a web page	C.10.1.3.3
90	10.1.3.4 Orientation	✓	✓			C	Where the documents and forms are downloadable from a web page	C.10.1.3.4
91	10.1.3.5 Identify input purpose	✓	✓			C	Where the documents and forms are downloadable from a web page	C.10.1.3.5
92	10.1.4.1 Use of colour	✓				C	Where the documents and forms are downloadable from a web page	C.10.1.4.1
93	10.1.4.2 Audio control	✓				C	Where the documents and forms are downloadable from a web page	C.10.1.4.2
94	10.1.4.3 Contrast (minimum)	✓				C	Where the documents and forms are downloadable from a web page	C.10.1.4.3

Requirement					Requirement conditionality		Assessment	
No.	Clause of the present document	Essential requirements of Directive 2016/2102				Conditional or Unconditional	Condition	Clause of the present document
		Perceivable	Operable	Understandable	Robust			
95	10.1.4.4 Resize text	✓				C	Where the documents and forms are downloadable from a web page	C.10.1.4.4
96	10.1.4.5 Images of text	✓				C	Where the documents and forms are downloadable from a web page	C.10.1.4.5
97	10.1.4.10 Reflow	✓				C	Where the documents and forms are downloadable from a web page	C.10.1.4.10
98	10.1.4.11 Non-text contrast	✓				C	Where the documents and forms are downloadable from a web page	C.10.1.4.11
99	10.1.4.12 Text spacing	✓	✓			C	Where the documents and forms are downloadable from a web page	C.10.1.4.12
100	10.1.4.13 Content on hover or focus	✓	✓			C	Where the documents and forms are downloadable from a web page	C.10.1.4.13
101	10.2.1.1 Keyboard		✓			C	Where the documents and forms are downloadable from a web page	C.10.2.1.1
102	10.2.1.2 No keyboard trap		✓			C	Where the documents and forms are downloadable from a web page	C.10.2.1.2
103	10.2.1.4 Character key shortcuts		✓			C	Where the documents and forms are downloadable from a web page	C.10.2.1.4
104	10.2.2.1 Timing adjustable		✓			C	Where the documents and forms are downloadable from a web page	C.10.2.2.1
105	10.2.2.2 Pause, stop, hide		✓			C	Where the documents and forms are downloadable from a web page	C.10.2.2.2
106	10.2.3.1 Three flashes or below threshold		✓			C	Where the documents and forms are downloadable from a web page	C.10.2.3.1
107	10.2.4.2 Document titled		✓			C	Where the documents and forms are downloadable from a web page	C.10.2.4.2
108	10.2.4.3 Focus Order		✓			C	Where the documents and forms are downloadable from a web page	C.10.2.4.3
109	10.2.4.4 Link purpose (in context)		✓			C	Where the documents and forms are downloadable from a web page	C.10.2.4.4
110	10.2.4.6 Headings and labels		✓			C	Where the documents and forms are downloadable from a web page	C.10.2.4.6
111	10.2.4.7 Focus visible		✓			C	Where the documents and forms are downloadable from a web page	C.10.2.4.7
112	10.2.5.1 Pointer gestures		✓			C	Where the documents and forms are downloadable from a web page	C.10.2.5.1
113	10.2.5.2 Pointer cancellation		✓			C	Where the documents and forms are downloadable from a web page	C.10.2.5.2
114	10.2.5.3 Label in name		✓			C	Where the documents and forms are downloadable from a web page	C.10.2.5.3
115	10.2.5.4 Motion actuation		✓			C	Where the documents and forms are downloadable from a web page	C.10.2.5.4
116	10.3.1.1 Language of document			✓		C	Where the documents and forms are downloadable from a web page	C.10.3.1.1
117	10.3.1.2 Language of parts			✓		C	Where the documents and forms are downloadable from a web page	C.10.3.1.2
118	10.3.2.1 On focus			✓		C	Where the documents and forms are downloadable from a web page	C.10.3.2.1
119	10.3.2.2 On input			✓		C	Where the documents and forms are downloadable from a web page	C.10.3.2.2
120	10.3.3.1 Error identification			✓		C	Where the documents and forms are downloadable from a web page	C.10.3.3.1
121	10.3.3.2 Labels or instructions			✓		C	Where the documents and forms are downloadable from a web page	C.10.3.3.2

Requirement					Requirement conditionality		Assessment	
No.	Clause of the present document	Essential requirements of Directive 2016/2102				Conditional or Unconditional	Condition	Clause of the present document
		Perceivable	Operable	Understandable	Robust			
122	10.3.3.3 Error suggestion			✓		C	Where the documents and forms are downloadable from a web page	C.10.3.3.3
123	10.3.3.4 Error prevention (legal, financial, data)			✓		C	Where the documents and forms are downloadable from a web page	C.10.3.3.4
124	10.4.1.1 Parsing				✓	C	Where the documents and forms are downloadable from a web page	C.10.4.1.1
125	10.4.1.2 Name, role, value				✓	C	Where the documents and forms are downloadable from a web page	C.10.4.1.2
126	10.4.1.3 Status messages	✓	✓	✓	✓	C	Where the documents and forms are downloadable from a web page	C.10.4.1.3
127	11.7 User preferences	✓	✓	✓	✓	U		C.11.7
128	11.8.1 Content technology	✓	✓	✓	✓	C	Where web content is an authoring tool	C.11.8.1
129	11.8.2 Accessible content creation	✓	✓	✓	✓	C	Where web content is an authoring tool	C.11.8.2
130	11.8.3 Preservation of accessibility information in transformations	✓	✓	✓	✓	C	Where web content is an authoring tool	C.11.8.3
131	11.8.4 Repair assistance	✓	✓	✓	✓	C	Where web content is an authoring tool	C.11.8.4
132	11.8.5 Templates	✓	✓	✓	✓	C	Where web content is an authoring tool	C.11.8.5
133	12.1.1 Accessibility and compatibility features	✓	✓	✓	✓	U		C.12.1.1
134	12.1.2 Accessible documentation	✓	✓	✓	✓	U		C.12.1.2
135	12.2.2 Information on accessibility and compatibility features	✓	✓	✓	✓	U		C.12.2.2
136	12.2.3 Effective communication	✓		✓		U		C.12.2.3
137	12.2.4 Accessible documentation	✓	✓	✓	✓	U		C.12.2.4

Table A.2: Mobile Applications - relationship between the present document and the essential requirements of Directive 2016/2102/EU

Requirement					Requirement conditionality		Assessment	
No.	Clause of the present document	Essential requirements of Directive 2016/2102				Conditional or Unconditional	Condition	Clause of the present document
		Perceivable	Operable	Understandable	Robust			
1	5.2 Activation of accessibility features	✓	✓	✓	✓	C	Where ICT has documented accessibility features	C.5.2
2	5.3 Biometrics		✓			C	Where ICT uses biological characteristics	C.5.3
3	5.4 Preservation of accessibility information during conversion	✓		✓	✓	C	Where ICT converts information or communication	C.5.4

Requirement						Requirement conditionality	Assessment	
No.	Clause of the present document	Essential requirements of Directive 2016/2102				Conditional or Unconditional	Condition	Clause of the present document
		Perceivable	Operable	Understandable	Robust			
4	5.5.1 Means of operation		✓			C	Where ICT has operable parts	C.5.5.1
5	5.5.2 Operable parts discernibility	✓	✓			C	Where ICT has operable parts	C.5.5.2
6	5.6.1 Tactile or auditory status	✓	✓			C	Where ICT has a locking or toggle control	C.5.6.1
7	5.6.2 Visual status	✓	✓			C	Where ICT has a locking or toggle control	C.5.6.2
8	5.7 Key repeat		✓			C	Where ICT has a key repeat function that cannot be turned off	C.5.7
9	5.8 Double-strike key acceptance		✓			C	Where ICT has a keyboard or keypad	C.5.8
10	5.9 Simultaneous user actions		✓			C	Where ICT uses simultaneous user actions for its operation	C.5.9
11	6.1 Audio bandwidth for speech	✓				C	Where ICT provides two-way voice communication	C.6.1
12	6.2.1.1 RTT communication	✓	✓			C	Where ICT provides a means for two-way voice communication	C.6.2.1.1
13	6.2.1.2 Concurrent voice and text	✓	✓			C	Where ICT provides a means for two-way voice communication and for users to communicate by RTT	C.6.2.1.2
14	6.2.2.1 Visually distinguishable display	✓				C	Where ICT has RTT send and receive capabilities	C.6.2.2.1
15	6.2.2.2 Programmatically determinable send and receive direction	✓				C	Where ICT has RTT send and receive capabilities	C.6.2.2.2
16	6.2.2.3 Speaker identification	✓				C	Where ICT has RTT capabilities, and provides speaker identification for voice	C.6.2.2.3
17	6.2.2.4 Visual indicator of Audio with RTT	✓				C	Where ICT provides two-way voice communication, and has RTT capabilities	C.6.2.2.4
18	6.2.3 Interoperability item a)	✓				C	Where ICT with RTT functionality interoperates with other ICT with RTT functionality (as required by clause 6.2.1.1)	C.6.2.3.a
19	6.2.3 Interoperability item b)	✓				C	Where ICT with RTT functionality interoperates with other ICT with RTT functionality (as required by clause 6.2.1.1)	C.6.2.3.b
20	6.2.3 Interoperability item c)	✓				C	Where ICT with RTT functionality interoperates with other ICT with RTT functionality (as required by clause 6.2.1.1)	C.6.2.3.c
21	6.2.3 Interoperability item d)	✓				C	Where ICT with RTT functionality interoperates with other ICT with RTT functionality (as required by clause 6.2.1.1)	C.6.2.3.d
22	6.2.4 RTT responsiveness	✓				C	Where ICT utilises RTT input	C.6.2.4
23	6.3 Caller ID	✓	✓	✓	✓	C	Where ICT provides caller identification, or similar telecommunications functions are provided	C.6.3

Requirement						Requirement conditionality	Assessment	
No.	Clause of the present document	Essential requirements of Directive 2016/2102				Conditional or Unconditional	Condition	Clause of the present document
		Perceivable	Operable	Understandable	Robust			
24	6.4 Alternatives to voice-based services	✓	✓	✓		C	Where ICT provides real-time voice-based communication and also provides voice mail, auto-attendant, or interactive voice response facilities	C.6.4
25	6.5.2 Resolution item a)	✓		✓		C	Where ICT that provides two-way voice communication includes real-time video functionality	C.6.5.2
26	6.5.3 Frame rate item a)	✓		✓		C	Where ICT that provides two-way voice communication includes real-time video functionality	C.6.5.3
27	6.5.4 Synchronization between audio and video	✓		✓		C	Where ICT that provides two-way voice communication includes real-time video functionality	C.6.5.4
28	6.5.5 Visual indicator of audio with video	✓		✓		C	Where ICT provides two-way voice communication, and includes real-time video functionality	C.6.5.5
29	6.5.6 Speaker identification with video (sign language) communication	✓		✓		C	Where ICT provides speaker identification for voice users	C.6.5.6
30	7.1.1 Captioning playback	✓				C	Where ICT displays video with synchronized audio	C.7.1.1
31	7.1.2 Captioning synchronization	✓				C	Where ICT displays captions	C.7.1.2
32	7.1.3 Preservation of captioning	✓				C	Where ICT transmits, converts or records video with synchronized audio	C.7.1.3
33	7.1.4 Captions characteristics	✓				C	Where ICT displays captions	C.7.1.4
34	7.1.5 Spoken subtitles	✓				C	Where ICT displays video with synchronized audio	C.7.1.5
35	7.2.1 Audio description playback	✓				C	Where ICT displays video with synchronized audio	C.7.2.1
36	7.2.2 Audio description synchronization	✓				C	Where ICT has a mechanism to play audio description	C.7.2.2
37	7.2.3 Preservation of audio description	✓				C	Where ICT transmits, converts, or records video with synchronized audio	C.7.2.3
38	7.3 User controls for captions and audio description	✓	✓			C	Where ICT primarily displays materials containing video with associated audio content	C.7.3
39	10.1.1.1 Non-text content	✓				C	Where the documents and forms are contained in or provided by the mobile applications	C.10.1.1.1
40	10.1.2.1 Audio-only and video-only (pre-recorded)	✓				C	Where the documents and forms are contained in or provided by the mobile applications	C.10.1.2.1
41	10.1.2.2 Captions (pre-recorded)	✓				C	Where the documents and forms are contained in or provided by the mobile applications	C.10.1.2.2
42	10.1.2.3 Audio description or media alternative (pre-recorded)	✓				C	Where the documents and forms are contained in or provided by the mobile applications	C.10.1.2.3

Requirement					Requirement conditionality		Assessment	
No.	Clause of the present document	Essential requirements of Directive 2016/2102				Conditional or Unconditional	Condition	Clause of the present document
		Perceivable	Operable	Understandable	Robust			
43	10.1.2.5 Audio description (pre-recorded)	✓				C	Where the documents and forms are contained in or provided by the mobile applications	C.10.1.2.5
44	10.1.3.1 Info and relationships	✓				C	Where the documents and forms are contained in or provided by the mobile applications	C.10.1.3.1
45	10.1.3.2 Meaningful sequence	✓				C	Where the documents and forms are contained in or provided by the mobile applications	C.10.1.3.2
46	10.1.3.3 Sensory characteristics	✓				C	Where the documents and forms are contained in or provided by the mobile applications	C.10.1.3.3
47	10.1.3.4 Orientation	✓	✓			C	Where the documents and forms are contained in or provided by the mobile applications	C.10.1.3.4
48	10.1.3.5 Identify input purpose	✓	✓			C	Where the documents and forms are contained in or provided by the mobile applications	C.10.1.3.5
49	10.1.4.1 Use of colour	✓				C	Where the documents and forms are contained in or provided by the mobile applications	C.10.1.4.1
50	10.1.4.2 Audio control	✓				C	Where the documents and forms are contained in or provided by the mobile applications	C.10.1.4.2
51	10.1.4.3 Contrast (minimum)	✓				C	Where the documents and forms are contained in or provided by the mobile applications	C.10.1.4.3
52	10.1.4.4 Resize text	✓				C	Where the documents and forms are contained in or provided by the mobile applications	C.10.1.4.4
53	10.1.4.5 Images of text	✓				C	Where the documents and forms are contained in or provided by the mobile applications	C.10.1.4.5
54	10.1.4.10 Reflow	✓				C	Where the documents and forms are contained in or provided by the mobile applications	C.10.1.4.10
55	10.1.4.11 Non-text contrast	✓				C	Where the documents and forms are contained in or provided by the mobile applications	C.10.1.4.11
56	10.1.4.12 Text spacing	✓	✓			C	Where the documents and forms are contained in or provided by the mobile applications	C.10.1.4.12
57	10.1.4.13 Content on hover or focus	✓	✓			C	Where the documents and forms are contained in or provided by the mobile applications	C.10.1.4.13
58	10.2.1.1 Keyboard		✓			C	Where the documents and forms are contained in or provided by the mobile applications	C.10.2.1.1
59	10.2.1.2 No keyboard trap		✓			C	Where the documents and forms are contained in or provided by the mobile applications	C.10.2.1.2
60	10.2.1.4 Character key shortcuts		✓			C	Where the documents and forms are contained in or provided by the mobile applications	C.10.2.1.4

Requirement					Requirement conditionality		Assessment	
No.	Clause of the present document	Essential requirements of Directive 2016/2102				Conditional or Unconditional	Condition	Clause of the present document
		Perceivable	Operable	Understandable	Robust			
61	10.2.2.1 Timing adjustable		✓			C	Where the documents and forms are contained in or provided by the mobile applications	C.10.2.2.1
62	10.2.2.2 Pause, stop, hide		✓			C	Where the documents and forms are contained in or provided by the mobile applications	C.10.2.2.2
63	10.2.3.1 Three flashes or below threshold		✓			C	Where the documents and forms are contained in or provided by the mobile applications	C.10.2.3.1
64	10.2.4.2 Document titled		✓			C	Where the documents and forms are contained in or provided by the mobile applications	C.10.2.4.2
65	10.2.4.3 Focus Order		✓			C	Where the documents and forms are contained in or provided by the mobile applications	C.10.2.4.3
66	10.2.4.4 Link purpose (in context)		✓			C	Where the documents and forms are contained in or provided by the mobile applications	C.10.2.4.4
67	10.2.4.6 Headings and labels		✓			C	Where the documents and forms are contained in or provided by the mobile applications	C.10.2.4.6
68	10.2.4.7 Focus visible		✓			C	Where the documents and forms are contained in or provided by the mobile applications	C.10.2.4.7
69	10.2.5.1 Pointer gestures		✓			C	Where the documents and forms are contained in or provided by the mobile applications	C.10.2.5.1
70	10.2.5.2 Pointer cancellation		✓			C	Where the documents and forms are contained in or provided by the mobile applications	C.10.2.5.2
71	10.2.5.3 Label in name		✓			C	Where the documents and forms are contained in or provided by the mobile applications	C.10.2.5.3
72	10.2.5.4 Motion actuation		✓			C	Where the documents and forms are contained in or provided by the mobile applications	C.10.2.5.4
73	10.3.1.1 Language of document			✓		C	Where the documents and forms are contained in or provided by the mobile applications	C.10.3.1.1
74	10.3.1.2 Language of parts			✓		C	Where the documents and forms are contained in or provided by the mobile applications	C.10.3.1.2
75	10.3.2.1 On focus			✓		C	Where the documents and forms are contained in or provided by the mobile applications	C.10.3.2.1
76	10.3.2.2 On input			✓		C	Where the documents and forms are contained in or provided by the mobile applications	C.10.3.2.2
77	10.3.3.1 Error identification			✓		C	Where the documents and forms are contained in or provided by the mobile applications	C.10.3.3.1
78	10.3.3.2 Labels or instructions			✓		C	Where the documents and forms are contained in or provided by the mobile applications	C.10.3.3.2

Requirement						Requirement conditionality	Assessment	
No.	Clause of the present document	Essential requirements of Directive 2016/2102				Conditional or Unconditional	Condition	Clause of the present document
		Perceivable	Operable	Understandable	Robust			
79	10.3.3.3 Error suggestion			✓		C	Where the documents and forms are contained in or provided by the mobile applications	C.10.3.3.3
80	10.3.3.4 Error prevention (legal, financial, data)			✓		C	Where the documents and forms are contained in or provided by the mobile applications	C.10.3.3.4
81	10.4.1.1 Parsing				✓	C	Where the documents and forms are contained in or provided by the mobile applications	C.10.4.1.1
82	10.4.1.2 Name, role, value				✓	C	Where the documents and forms are contained in or provided by the mobile applications	C.10.4.1.2
83	10.4.1.3 Status messages	✓	✓	✓	✓	C	Where the documents and forms are contained in or provided by the mobile applications	C.10.4.1.3
84	11.1.1.1.1 Non-text content (open functionality)	✓				C	Where ICT is non-web software that provides a user interface and that supports access to assistive technologies for screen reading	C.11.1.1.1.1
85	11.1.1.1.2 Non-text content (closed functionality)	✓				C	Where ICT is non-web software that provides a user interface which is closed to assistive technologies for screen reading	C.11.1.1.1.2
86	11.1.2.1.1 Audio-only and video-only (pre-recorded - open functionality)	✓				C	Where ICT is non-web software that provides a user interface and that supports access to assistive technologies for screen reading	C.11.1.2.1.1
87	11.1.2.1.2 Audio-only and video-only (pre-recorded - closed functionality)	✓				C	Where ICT is non-web software that provides a user interface which is closed to assistive technologies for screen reading	C.11.1.2.1.2
88	11.1.2.2 Captions (pre-recorded)	✓				C	Where ICT is non-web software that provides a user interface	C.11.1.2.2
89	11.1.2.3.1 Audio description or media alternative (pre-recorded - open functionality)	✓				C	Where ICT is non-web software that provides a user interface and that supports access to assistive technologies for screen reading	C.11.1.2.3.1
90	11.1.2.3.2 Audio description or media alternative (pre-recorded - closed functionality)	✓				C	Where ICT is non-web software that provides a user interface which is closed to assistive technologies for screen reading	C.11.1.2.3.2
91	11.1.2.5 Audio description (pre-recorded)	✓				C	Where ICT is non-web software that provides a user interface	C.11.1.2.5
92	11.1.3.1.1 Info and relationships (open functionality)	✓				C	Where ICT is non-web software that provides a user interface and that supports access to assistive technologies for screen reading	C.11.1.3.1.1
93	11.1.3.2.1 Meaningful sequence (open functionality)	✓				C	Where ICT is non-web software that provides a user interface and that supports access to assistive technologies for screen reading	C.11.1.3.2.1
94	11.1.3.3 Sensory characteristics	✓				C	Where ICT is non-web software that provides a user interface	C.11.1.3.3

Requirement		Essential requirements of Directive 2016/2102				Conditional or Unconditional	Requirement conditionality	Assessment
No.	Clause of the present document	Perceivable	Operable	Understandable	Robust		Condition	Clause of the present document
95	11.1.3.4 Orientation	✓	✓			C	Where ICT is non-web software that provides a user interface	C.11.1.3.4
96	11.1.3.5.1 Identify input purpose (open functionality)	✓				C	Where ICT is non-web software that provides a user interface and that supports access to assistive technologies for screen reading	C.11.1.3.5.1
97	11.1.3.5.2 Identify input purpose (closed functionality)	✓				C	Where ICT is non-web software that provides a user interface which is closed to assistive technologies for screen reading	C.11.1.3.5.2
98	11.1.4.1 Use of colour	✓				C	Where ICT is non-web software that provides a user interface	C.11.1.4.1
99	11.1.4.2 Audio control	✓				C	Where ICT is non-web software that provides a user interface	C.11.1.4.2
100	11.1.4.3 Contrast (minimum)	✓				C	Where ICT is non-web software that provides a user interface	C.11.1.4.3
101	11.1.4.4.1 Resize text (open functionality)	✓				C	Where ICT is non-web software that provides a user interface and that supports access to assistive technologies for screen reading	C.11.1.4.4.1
102	11.1.4.4.2 Resize text (closed functionality)	✓				C	Where ICT is non-web software that provides a user interface which is closed to assistive technologies for screen reading	C.11.1.4.4.2
103	11.1.4.5.1 Images of text (open functionality)	✓				C	Where ICT is non-web software that provides a user interface and that supports access to assistive technologies for screen reading	C.11.1.4.5.1
104	11.1.4.5.2 Images of text (closed functionality)	✓				C	Where ICT is non-web software that provides a user interface which is closed to assistive technologies for screen reading	C.11.1.4.5.2
105	11.1.4.10 Reflow	✓				C	Where ICT is non-web software that provides a user interface	C.11.1.4.10
106	11.1.4.11 Non-text contrast	✓				C	Where ICT is non-web software that provides a user interface	C.11.1.4.11
107	11.1.4.12 Text spacing	✓	✓			C	Where ICT is non-web software that provides a user interface	C.11.1.4.12
108	11.1.4.13 Content on hover or focus	✓	✓			C	Where ICT is non-web software that provides a user interface	C.11.1.4.13
109	11.2.1.1.1 Keyboard (open functionality)		✓			C	Where ICT is non-web software that provides a user interface and that supports access to assistive technologies for screen reading	C.11.2.1.1.1
110	11.2.1.1.2 Keyboard (closed functionality)		✓			C	Where ICT is non-web software that provides a user interface which is closed to assistive technologies for screen reading	C.11.2.1.1.2
111	11.2.1.2 No keyboard trap		✓			C	Where ICT is non-web software that provides a user interface	C.11.2.1.2
112	11.2.1.4.1 Character key shortcuts (open functionality)		✓			C	Where ICT is non-web software that provides a user interface and that supports access to assistive technologies for screen reading	C.11.2.1.4.1

Requirement					Requirement conditionality		Assessment	
No.	Clause of the present document	Essential requirements of Directive 2016/2102				Conditional or Unconditional	Condition	Clause of the present document
		Perceivable	Operable	Understandable	Robust			
113	11.2.1.4.2 Character key shortcuts (closed functionality)		✓			C	Where ICT is non-web software that provides a user interface which is closed to assistive technologies for screen reading	C.11.2.1.4.2
114	11.2.2.1 Timing adjustable		✓			C	Where ICT is non-web software that provides a user interface	C.11.2.2.1
115	11.2.2.2 Pause, stop, hide		✓			C	Where ICT is non-web software that provides a user interface	C.11.2.2.2
116	11.2.3.1 Three flashes or below threshold		✓			C	Where ICT is non-web software that provides a user interface	C.11.2.3.1
117	11.2.4.3 Focus order		✓			C	Where ICT is non-web software that provides a user interface	C.11.2.4.3
118	11.2.4.4 Link purpose (in context)		✓			C	Where ICT is non-web software that provides a user interface	C.11.2.4.4
119	11.2.4.6 Headings and labels		✓			C	Where ICT is non-web software that provides a user interface	C.11.2.4.6
120	11.2.4.7 Focus visible		✓			C	Where ICT is non-web software that provides a user interface	C.11.2.4.7
121	11.2.5.1 Pointer gestures		✓			C	Where ICT is non-web software that provides a user interface	C.11.2.5.1
122	11.2.5.2 Pointer cancellation		✓			C	Where ICT is non-web software that provides a user interface	C.11.2.5.2
123	11.2.5.3.1 Label in name (open functionality)		✓			C	Where ICT is non-web software that provides a user interface and that supports access to assistive technologies for screen reading	C.11.2.5.3.1
124	11.2.5.4 Motion actuation		✓			C	Where ICT is non-web software that provides a user interface	C.11.2.5.4
125	11.3.1.1.1 Language of software (open functionality)			✓		C	Where ICT is non-web software that provides a user interface and that supports access to assistive technologies for screen reading	C.11.3.1.1.1
126	11.3.1.1.2 Language of software (closed functionality)			✓		C	Where ICT is non-web software that provides a user interface which is closed to assistive technologies for screen reading	C.11.3.1.1.2
127	11.3.2.1 On focus			✓		C	Where ICT is non-web software that provides a user interface	C.11.3.2.1
128	11.3.2.2 On input			✓		C	Where ICT is non-web software that provides a user interface	C.11.3.2.2
129	11.3.3.1.1 Error identification (open functionality)			✓		C	Where ICT is non-web software that provides a user interface and that supports access to assistive technologies for screen reading	C.11.3.3.1.1
130	11.3.3.1.2 Error Identification (closed functionality)			✓		C	Where ICT is non-web software that provides a user interface which is closed to assistive technologies for screen reading	C.11.3.3.1.2
131	11.3.3.2 Labels or instructions			✓		C	Where ICT is non-web software that provides a user interface	C.11.3.3.2
132	11.3.3.3 Error suggestion			✓		C	Where ICT is non-web software that provides a user interface	C.11.3.3.3
133	11.3.3.4 Error prevention (legal, financial, data)			✓		C	Where ICT is non-web software that provides a user interface	C.11.3.3.4

Requirement						Requirement conditionality	Assessment	
No.	Clause of the present document	Essential requirements of Directive 2016/2102				Conditional or Unconditional	Condition	Clause of the present document
		Perceivable	Operable	Understandable	Robust			
134	11.4.1.1.1 Parsing (open functionality)				✓	C	Where ICT is non-web software that provides a user interface and that supports access to assistive technologies for screen reading	C.11.4.1.1.1
135	11.4.1.2.1 Name, role, value (open functionality)				✓	C	Where ICT is non-web software that provides a user interface and that supports access to assistive technologies for screen reading	C.11.4.1.2.1
136	11.4.1.3.1 Status messages (open functionality)				✓	C	Where ICT is non-web software that provides a user interface and that supports access to assistive technologies for screen reading	C.11.4.1.3.1
137	11.5.2.3 Use of accessibility services	✓	✓	✓	✓	C	Where ICT is non-web software that provides a user interface	C.11.5.2.3
138	11.5.2.5 Object information	✓		✓		C	Where ICT is non-web software that provides a user interface	C.11.5.2.5
139	11.5.2.6 Row, column, and headers	✓		✓		C	Where ICT is non-web software that provides a user interface	C.11.5.2.6
140	11.5.2.7 Values	✓		✓		C	Where ICT is non-web software that provides a user interface	C.11.5.2.7
141	11.5.2.8 Label relationships	✓		✓		C	Where ICT is non-web software that provides a user interface	C.11.5.2.8
142	11.5.2.9 Parent-child relationships	✓		✓		C	Where ICT is non-web software that provides a user interface	C.11.5.2.9
143	11.5.2.10 Text	✓		✓		C	Where ICT is non-web software that provides a user interface	C.11.5.2.10
144	11.5.2.11 List of available actions		✓			C	Where ICT is non-web software that provides a user interface	C.11.5.2.11
145	11.5.2.12 Execution of available actions		✓			C	Where ICT is non-web software that provides a user interface	C.11.5.2.12
146	11.5.2.13 Tracking of focus and selection attributes		✓			C	Where ICT is non-web software that provides a user interface	C.11.5.2.13
147	11.5.2.14 Modification of focus and selection attributes		✓			C	Where ICT is non-web software that provides a user interface	C.11.5.2.14
148	11.5.2.15 Change notification		✓	✓		C	Where ICT is non-web software that provides a user interface	C.11.5.2.15
149	11.5.2.16 Modifications of states and properties		✓			C	Where ICT is non-web software that provides a user interface	C.11.5.2.16
150	11.5.2.17 Modifications of values and text		✓			C	Where ICT is non-web software that provides a user interface	C.11.5.2.17
151	11.6.2 No disruption of accessibility features	✓	✓	✓	✓	C	Where ICT is non-web software that provides a user interface	C.11.6.2
152	11.7 User preferences	✓	✓	✓	✓	C	Where ICT is non-web software that is not designed to be isolated from its platform, and that provides a user interface	C.11.7
153	11.8.1 Content technology	✓	✓	✓	✓	C	Where ICT is an authoring tool	C.11.8.1
154	11.8.2 Accessible content creation	✓	✓	✓	✓	C	Where ICT is an authoring tool	C.11.8.2
155	11.8.3 Preservation of accessibility information in transformations	✓	✓	✓	✓	C	Where ICT is an authoring tool that provides restructuring transformations or re-coding transformations	C.11.8.3
156	11.8.4 Repair assistance	✓	✓	✓	✓	C	Where ICT is an authoring tool	C.11.8.4

Requirement						Requirement conditionality		Assessment
No.	Clause of the present document	Essential requirements of Directive 2016/2102				Conditional or Unconditional	Condition	Clause of the present document
		Perceivable	Operable	Understandable	Robust			
157	11.8.5 Templates	✓	✓	✓	✓	C	Where ICT is an authoring tool that provides templates	C.11.8.5
158	12.1.1 Accessibility and compatibility features	✓	✓	✓	✓	U		C.12.1.1
159	12.1.2 Accessible documentation	✓	✓	✓	✓	U		C.12.1.2
160	12.2.2 Information on accessibility and compatibility features	✓	✓	✓	✓	U		C.12.2.2
161	12.2.3 Effective communication	✓		✓		U		C.12.2.3
162	12.2.4 Accessible documentation	✓	✓	✓	✓	U		C.12.2.4

Annex B (informative): Relationship between requirements and functional performance statements

B.1 Relationships between clauses 5 to 13 and the functional performance statements

Table B.2 shows which of the requirements set out in clauses 5 to 13 support each of the functional performance statements set out in clause 4.2.

To allow Table B.2 to fit the page, the abbreviations shown in Table B.1 have been used in the column headers of Table B.2.

Table B.1: Key to the column header designations used in Table B.2

Clause number	Column header abbreviation	Functional performance statement
4.2.1	WV	Usage without vision
4.2.2	LV	Usage with limited vision
4.2.3	WPC	Usage without perception of colour
4.2.4	WH	Usage without hearing
4.2.5	LH	Usage with limited hearing
4.2.6	WVC	Usage without vocal capability
4.2.7	LMS	Usage with limited manipulation or strength
4.2.8	LR	Usage with limited reach
4.2.9	PST	Minimize photosensitive seizure triggers
4.2.10	LC	Usage with limited cognition
4.2.11	P	Privacy

The following abbreviations have been used to represent the relationship between the requirements in clauses 5 to 13 and the functional performance statements:

- P = Primary relationship. The requirement supports the functional performance statement.
- S = Secondary relationship. The requirement provides partial support for the functional performance statement because some users may use the feature in specific situations.

**Table B.2: Requirements in clauses 5 to 13 supporting the accessibility needs
expressed in the functional performance statements**

Requirements	4.2.1 WV	4.2.2 LV	4.2.3 WPC	4.2.4 WH	4.2.5 LH	4.2.6 WVC	4.2.7 LMS	4.2.8 LR	4.2.9 PST	4.2.10 LC	4.2.11 P
5.1.2.1 Closed functionality	P	P	P	P	P	P	P	P	P	P	P
5.1.2.2 Assistive technology	-	-	-	-	-	-	-	-	-	-	S
5.1.3.1 General (belongs to 5.1.3 Non-visual access)	P	S	-	-	-	-	-	-	-	S	-
5.1.3.2 Auditory output delivery including speech	P	S	-	-	-	-	-	-	-	S	-
5.1.3.3 Auditory output correlation	-	P	-	-	-	-	-	-	-	S	-
5.1.3.4 Speech output user control	P	S	-	-	-	-	-	-	-	S	-
5.1.3.5 Speech output automatic interruption	P	S	-	-	-	-	-	-	-	S	-
5.1.3.6 Speech output for non-text content	P	S	-	-	-	-	-	-	-	S	-
5.1.3.7 Speech output for video information	P	S	-	-	-	-	-	-	-	S	-
5.1.3.8 Masked entry	P	S	-	-	-	-	-	-	-	S	P

Requirements	4.2.1 WV	4.2.2 LV	4.2.3 WPC	4.2.4 WH	4.2.5 LH	4.2.6 WVC	4.2.7 LMS	4.2.8 LR	4.2.9 PST	4.2.10 LC	4.2.11 P
5.1.3.9 Private access to personal data	P	S	-	-	-	-	-	-	-	S	P
5.1.3.10 Non-interfering audio output	P	S	-	-	-	-	-	-	-	S	-
5.1.3.11 Private listening volume	P	S	-	-	S	-	-	-	-	S	S
5.1.3.12 Speaker volume	P	S	-	-	S	-	-	-	-	S	-
5.1.3.13 Volume reset	P	S	-	-	S	-	-	-	-	S	-
5.1.3.14 Spoken languages	P	S	-	-	-	-	-	-	-	S	-
5.1.3.15 Non-visual error identification	P	S	-	-	-	-	-	-	-	S	-
5.1.3.16 Receipts, tickets, and transactional outputs	P	S	-	-	-	-	-	-	-	-	-
5.1.4 Functionality closed to text enlargement	-	P	-	-	-	-	-	-	-	-	-
5.1.5 Visual output for auditory information	-	-	-	P	P	-	-	-	-	S	-
5.1.6.1 Operation without keyboard interface (closed functionality)	P	P	-	-	-	S	P	-	-	-	-
5.1.6.2 Operation without keyboard interface (Input focus)	P	P	-	-	-	S	P	-	-	-	-
5.1.7 Access without speech	-	-	-	-	-	P	-	-	-	-	-
5.2 Activation of accessibility features	P	P	P	P	P	-	P	-	-	-	-
5.3 Biometrics	P	P	-	P	-	P	P	P	-	-	P
5.4 Preservation of accessibility information during conversion	P	P	-	P	P	-	-	-	-	S	-
5.5.1 Means of operation	-	-	-	-	-	-	P	-	-	-	-
5.5.2 Operable part discernibility	P	S	-	-	-	-	-	-	-	-	-
5.6.1 Tactile or auditory status	P	P	-	P	-	-	-	-	-	S	-
5.6.2 Visual status	-	-	-	P	P	-	P	P	-	S	-
5.7 Key repeat	-	-	-	-	-	-	P	-	-	S	-
5.8 Double-strike key acceptance	-	-	-	-	-	-	P	P	-	S	-
5.9 Simultaneous user actions	-	-	-	-	-	-	P	P	-	S	-
6.1 Audio bandwidth for speech (informative recommendation)	-	-	-	-	P	-	-	-	-	-	-
6.2.1.1 RTT communication	-	-	-	P	S	S	-	-	-	-	-
6.2.1.2 Concurrent voice and text	-	-	-	P	P	S	-	-	-	-	-
6.2.2.1 Visually distinguishable display	-	-	-	P	S	S	-	-	-	-	-
6.2.2.2 Programmatically determinable send and receive direction	-	-	-	P	S	S	-	-	-	-	-
6.2.2.3 Speaker identification	-	-	-	P	P	S	-	-	-	-	-
6.2.2.4 Visual indicator of Audio with RTT	-	-	-	P	P	S	-	-	-	-	-
6.2.3 Interoperability	-	-	-	P	S	S	-	-	-	-	-
6.2.4 RTT responsiveness	-	-	-	P	S	S	-	-	-	-	-
6.3 Caller ID	P	P	-	-	-	-	-	-	-	S	-
6.4 Alternatives to voice-based services	-	-	-	P	P	P	-	-	-	-	-
6.5.2 Resolution	-	-	-	P	P	S	-	-	-	-	-
6.5.3 Frame rate	-	-	-	P	P	S	-	-	-	-	-

Requirements	4.2.1 WV	4.2.2 LV	4.2.3 WPC	4.2.4 WH	4.2.5 LH	4.2.6 WVC	4.2.7 LMS	4.2.8 LR	4.2.9 PST	4.2.10 LC	4.2.11 P
6.5.4 Synchronization between audio and video	-	-	-	P	P	S	-	-	-	-	-
6.5.5 Visual indicator of audio with video	-	-	-	P	P	S	-	-	-	-	-
6.5.6 Speaker identification with video (sign language) communication	-	-	-	P	P	S	-	-	-	-	-
6.6 Alternatives to video-based services	P	S	-	P	P	P	-	-	-	-	-
7.1.1 Captioning playback	-	-	-	P	P	-	-	-	-	S	-
7.1.2 Captioning synchronization	-	-	-	P	P	-	-	-	-	S	-
7.1.3 Preservation of captioning	-	-	-	P	P	-	-	-	-	S	-
7.1.4 Captions characteristics	-	S	S	P	P	-	-	-	-	S	-
7.1.5 Spoken subtitles	P	P	S	-	-	-	-	-	-	S	-
7.2.1 Audio description playback	P	P	-	-	-	-	-	-	-	S	-
7.2.2 Audio description synchronization	P	P	-	-	-	-	-	-	-	S	-
7.2.3 Preservation of audio description	P	P	-	-	-	-	-	-	-	S	-
7.3 User controls for captions and audio description	P	P	-	P	P	-	-	-	-	S	-
8.1.2 Standard connections	P	P	-	-	P	-	P	P	-	P	-
8.1.3 Colour	-	S	P	-	-	-	-	-	-	S	-
8.2.1.1 Speech volume range	-	-	-	-	P	-	-	-	-	-	-
8.2.1.2 Incremental volume control	-	-	-	-	P	-	-	-	-	-	-
8.2.2.1 Fixed-line devices	-	-	-	-	P	-	-	-	-	-	-
8.2.2.2 Wireless communication devices	-	-	-	-	P	-	-	-	-	-	-
8.3.0 Stationary ICT, General (informative recommendation)	-	-	-	-	-	-	-	P	-	-	-
8.3.1 Forward or side reach	-	-	-	-	-	-	-	P	-	-	-
8.3.2.1 Unobstructed high forward reach	-	-	-	-	-	-	-	P	-	-	-
8.3.2.2 Unobstructed low forward reach	-	-	-	-	-	-	-	P	-	-	-
8.3.2.3.1 Obstructed forward reach - Clear space	-	-	-	-	-	-	-	P	-	-	-
8.3.2.3.2 Obstructed (< 510 mm) forward reach	-	-	-	-	-	-	-	P	-	-	-
8.3.2.3.3 Obstructed (< 635 mm) forward reach	-	-	-	-	-	-	-	P	-	-	-
8.3.2.4 Knee and toe clearance width	-	-	-	-	-	-	-	P	-	-	-
8.3.2.5 Toe clearance	-	-	-	-	-	-	-	P	-	-	-
8.3.2.6 Knee clearance	-	-	-	-	-	-	-	P	-	-	-
8.3.3.1 Unobstructed high side reach	-	-	-	-	-	-	-	P	-	-	-
8.3.3.2 Unobstructed low side reach	-	-	-	-	-	-	-	P	-	-	-
8.3.3.3.1 Obstructed (≤ 255 mm) side reach	-	-	-	-	-	-	-	P	-	-	-
8.3.3.3.2 Obstructed (≤ 610 mm) side reach	-	-	-	-	-	-	-	P	-	-	-
8.3.4.1 Change in level	-	-	-	-	-	-	-	P	-	-	-
8.3.4.2 Clear floor or ground space	-	-	-	-	-	-	-	P	-	-	-
8.3.4.3.1 Approach - General	-	-	-	-	-	-	-	P	-	-	-
8.3.4.3.2 Forward approach	-	-	-	-	-	-	-	P	-	-	-
8.3.4.3.3 Parallel approach	-	-	-	-	-	-	-	P	-	-	-

Requirements	4.2.1 WV	4.2.2 LV	4.2.3 WPC	4.2.4 WH	4.2.5 LH	4.2.6 WVC	4.2.7 LMS	4.2.8 LR	4.2.9 PST	4.2.10 LC	4.2.11 P
8.3.5 Visibility	-	-	-	-	-	-	-	P	-	-	-
8.3.6 Installation instructions	-	-	-	-	-	-	-	P	-	-	-
8.4.1 Numeric keys	P	S	-	-	-	-	-	-	-	-	-
8.4.2.1 Means of operation of mechanical parts	-	-	-	-	-	-	P	-	-	-	-
8.4.2.2 Force of operation of mechanical parts	-	-	-	-	-	-	P	-	-	-	-
8.4.3 Keys, tickets and fare cards	P	S	-	-	-	-	-	-	-	-	-
8.5 Tactile indication of speech mode	P	-	-	-	-	-	-	-	-	-	-
9.1.1.1 Non-text content	P	P	-	P	S	-	-	-	-	S	S
9.1.2.1 Audio-only and video-only (pre-recorded)	P	P	-	P	P	-	-	-	-	S	-
9.1.2.2 Captions (pre-recorded)	-	-	-	P	P	-	-	-	-	S	-
9.1.2.3 Audio description or media alternative (pre-recorded)	P	S	-	-	-	-	-	-	-	S	-
9.1.2.4 Captions (live)	-	-	-	P	P	-	-	-	-	S	-
9.1.2.5 Audio description (pre-recorded)	P	S	-	-	-	-	-	-	-	S	-
9.1.3.1 Info and relationships	P	S	-	-	-	-	-	-	-	S	-
9.1.3.2 Meaningful sequence	P	S	-	-	-	-	-	-	-	S	-
9.1.3.3 Sensory characteristics	P	P	P	P	P	-	-	-	-	S	-
9.1.3.4 Orientation	-	-	-	-	-	-	P	P	-	S	-
9.1.3.5 Identify input purpose	-	P	-	-	-	-	-	-	-	-	-
9.1.4.1 Use of colour	P	P	P	-	-	-	-	-	-	S	-
9.1.4.2 Audio control	P	-	-	-	P	-	-	-	-	S	-
9.1.4.3 Contrast (minimum)	-	P	P	-	-	-	-	-	-	S	-
9.1.4.4 Resize text	-	P	-	-	-	-	-	-	-	-	-
9.1.4.5 Images of text	-	P	P	-	-	-	-	-	-	S	-
9.1.4.10 Reflow	-	P	-	-	-	-	-	-	-	-	-
9.1.4.11 Non-text contrast	-	P	P	-	-	-	-	-	-	S	-
9.1.4.12 Text spacing	-	P	-	-	-	-	-	-	-	P	-
9.1.4.13 Content on hover or focus	-	P	-	-	-	-	-	-	-	P	-
9.2.1.1 Keyboard	P	P	-	-	-	S	P	-	-	-	-
9.2.1.2 No keyboard trap	P	P	-	-	-	S	P	-	-	-	-
9.2.1.4 Character key shortcuts	-	-	-	-	-	-	P	P	-	S	-
9.2.2.1 Timing adjustable	P	P	-	P	P	-	P	-	-	P	-
9.2.2.2 Pause, stop, hide	P	P	-	P	P	-	P	-	-	P	-
9.2.3.1 Three flashes or below threshold	-	-	-	-	-	-	-	-	P	-	-
9.2.4.1 Bypass blocks	P	P	-	-	-	S	P	-	-	P	-
9.2.4.2 Page titled	P	P	-	-	-	-	P	-	-	P	-
9.2.4.3 Focus order	P	P	-	-	-	-	P	-	-	P	-
9.2.4.4 Link purpose (in context)	P	P	-	-	-	S	P	-	-	P	-
9.2.4.5 Multiple ways	P	P	-	-	-	S	P	-	-	P	-
9.2.4.6 Headings and labels	P	P	-	S	-	S	P	-	-	P	-
9.2.4.7 Focus visible	P	P	-	-	-	S	P	-	-	P	-
9.2.5.1 Pointer gestures	-	-	-	-	-	-	P	P	-	P	-
9.2.5.2 Pointer cancellation	-	P	-	-	-	-	P	P	-	P	-
9.2.5.3 Label in name	-	-	-	-	-	-	P	P	-	S	-
9.2.5.4 Motion actuation	S	S	-	-	-	-	P	P	-	S	-
9.3.1.1 Language of page	P	S	-	S	S	-	-	-	-	S	-
9.3.1.2 Language of parts	P	S	-	S	S	-	-	-	-	S	-
9.3.2.1 On focus	P	P	-	-	-	-	P	-	-	P	-
9.3.2.2 On Input	P	P	-	-	-	-	P	-	-	P	-
9.3.2.3 Consistent navigation	P	P	-	-	-	-	-	-	-	P	-

Requirements	4.2.1 WV	4.2.2 LV	4.2.3 WPC	4.2.4 WH	4.2.5 LH	4.2.6 WVC	4.2.7 LMS	4.2.8 LR	4.2.9 PST	4.2.10 LC	4.2.11 P
9.3.2.4 Consistent identification	S	P	-	-	-	-	-	-	-	P	-
9.3.3.1 Error identification	P	P	P	-	-	-	-	-	-	P	-
9.3.3.2 Labels or instructions	P	P	-	-	-	S	S	-	-	P	-
9.3.3.3 Error suggestion	P	P	-	-	-	S	S	-	-	P	-
9.3.3.4 Error prevention (legal, financial, data)	P	P	-	-	-	-	S	-	-	P	-
9.4.1.1 Parsing	P	S	-	-	-	-	-	-	-	-	-
9.4.1.2 Name, role, value	P	P	-	-	-	-	S	-	-	-	-
9.4.1.3 Status messages	P	P	P	P	P	S	P	P	P	P	-
9.6 WCAG Conformance requirements	P	P	P	P	P	S	P	P	P	P	S
10.1.1.1 Non-text content	P	P	-	P	S	-	-	-	-	S	S
10.1.2.1 Audio-only and video-only (pre-recorded)	P	P	-	P	P	-	-	-	-	S	-
10.1.2.2 Captions (pre-recorded)	-	-	-	P	P	-	-	-	-	S	-
10.1.2.3 Audio description or media alternative (pre-recorded)	P	S	-	-	-	-	-	-	-	S	-
10.1.2.4 Captions (live)	-	-	-	P	P	-	-	-	-	S	-
10.1.2.5 Audio description (pre-recorded)	P	S	-	-	-	-	-	-	-	S	-
10.1.3.1 Info and relationships	P	S	-	-	-	-	-	-	-	S	-
10.1.3.2 Meaningful sequence	P	S	-	-	-	-	-	-	-	S	-
10.1.3.3 Sensory characteristics	P	P	P	P	P	-	-	-	-	S	-
10.1.3.4 Orientation	-	-	-	-	-	-	P	P	-	S	-
10.1.3.5 Identify input purpose	-	P	-	-	-	-	-	-	-	-	-
10.1.4.1 Use of colour	P	P	P	-	-	-	-	-	-	S	-
10.1.4.2 Audio control	P	-	-	-	P	-	-	-	-	S	-
10.1.4.3 Contrast (minimum)	-	P	P	-	-	-	-	-	-	S	-
10.1.4.4 Resize text	-	P	-	-	-	-	-	-	-	-	-
10.1.4.5 Images of text	-	P	P	-	-	-	-	-	-	S	-
10.1.4.10 Reflow	-	P	-	-	-	-	-	-	-	-	-
10.1.4.11 Non-text contrast	-	P	P	-	-	-	-	-	-	S	-
10.1.4.12 Text spacing	-	P	-	-	-	-	-	-	-	P	-
10.1.4.13 Content on hover or focus	-	P	-	-	-	-	-	-	-	P	-
10.2.1.1 Keyboard	P	P	-	-	-	S	P	-	-	-	-
10.2.1.2 No keyboard trap	P	P	-	-	-	S	P	-	-	-	-
10.2.1.4 Character key shortcuts	-	-	-	-	-	-	P	P	-	S	-
10.2.2.1 Timing adjustable	P	P	-	P	P	-	P	-	-	P	-
10.2.2.2 Pause, stop, hide	P	P	-	P	P	-	P	-	-	P	-
10.2.3.1 Three flashes or below threshold	-	-	-	-	-	-	-	-	P	-	-
10.2.4.2 Document titled	P	P	-	-	-	-	P	-	-	P	-
10.2.4.3 Focus order	P	P	-	-	-	-	P	-	-	P	-
10.2.4.4 Link purpose (in context)	P	P	-	-	-	S	P	-	-	P	-
10.2.4.6 Headings and labels	P	P	-	S	-	S	P	-	-	P	-
10.2.4.7 Focus visible	P	P	-	-	-	S	P	-	-	P	-
10.2.5.1 Pointer gestures	-	-	-	-	-	-	P	P	-	P	-
10.2.5.2 Pointer cancellation	-	P	-	-	-	-	P	P	-	P	-
10.2.5.3 Label in name	-	-	-	-	-	-	P	P	-	S	-
10.2.5.4 Motion actuation	S	S	-	-	-	-	P	P	-	S	-
10.3.1.1 Language of page	P	S	-	S	S	-	-	-	-	S	-
10.3.1.2 Language of parts	P	S	-	S	S	-	-	-	-	S	-
10.3.2.1 On focus	P	P	-	-	-	-	P	-	-	P	-

Requirements	4.2.1 WV	4.2.2 LV	4.2.3 WPC	4.2.4 WH	4.2.5 LH	4.2.6 WVC	4.2.7 LMS	4.2.8 LR	4.2.9 PST	4.2.10 LC	4.2.11 P
10.3.2.2 On input	P	P	-	-	-	-	P	-	-	P	-
10.3.3.1 Error identification	P	P	P	-	-	-	-	-	-	P	-
10.3.3.2 Labels or instructions	P	P	-	-	-	S	S	-	-	P	-
10.3.3.3 Error suggestion	P	P	-	-	-	S	S	-	-	P	-
10.3.3.4 Error prevention (legal, financial, data)	P	P	-	-	-	-	S	-	-	P	-
10.4.1.1 Parsing	P	S	-	-	-	-	-	-	-	-	-
10.4.1.2 Name, role, value	P	P	-	-	-	-	S	-	-	-	-
10.4.1.3 Status messages	P	P	P	P	P	P	P	P	P	P	-
10.5 Caption positioning	-	-	-	P	P	-	-	-	-	S	-
10.6 Audio description timing	P	S	-	-	-	-	-	-	-	S	-
11.1.1.1.1 Non-text content (open functionality)	P	P	-	P	S	-	-	-	-	S	S
11.1.1.1.2 Non-text content (closed functionality)	P	P	-	P	S	-	-	-	-	S	S
11.1.2.1.1 Audio-only and video-only (pre-recorded - open functionality)	P	P	-	P	P	-	-	-	-	S	-
11.1.2.1.2.1 Pre-recorded audio-only (closed functionality)	-	-	-	P	P	-	-	-	-	S	-
11.1.2.1.2.2 Pre-recorded video-only (closed functionality)	P	S	-	-	-	-	-	-	-	S	-
11.1.2.2 Captions (pre-recorded)	-	-	-	P	P	-	-	-	-	S	-
11.1.2.3.1 Audio description or media alternative (pre-recorded - open functionality)	P	S	-	-	-	-	-	-	-	S	-
11.1.2.3.2 Audio description or media alternative (pre-recorded - closed functionality)	P	S	-	-	-	-	-	-	-	S	-
11.1.2.4 Captions (live)	-	-	-	P	P	-	-	-	-	S	-
11.1.2.5 Audio description (pre-recorded)	P	S	-	-	-	-	-	-	-	S	-
11.1.3.1.1 Info and relationships (open functionality)	P	S	-	-	-	-	-	-	-	S	-
11.1.3.1.2 Info and relationships (closed functionality)	P	S	-	-	-	-	-	-	-	S	-
11.1.3.2.1 Meaningful sequence (open functionality)	P	S	-	-	-	-	-	-	-	S	-
11.1.3.2.2 Meaningful sequence (closed functionality)	P	S	-	-	-	-	-	-	-	S	-
11.1.3.3 Sensory characteristics	P	P	P	P	P	-	-	-	-	S	-
11.1.3.4 Orientation	-	-	-	-	-	-	P	P	-	S	-
11.1.3.5.1 Identify input purpose (open functionality)	-	P	-	-	-	-	-	-	-	-	-
11.1.3.5.2 Identify input purpose (closed functionality)	-	P	-	-	-	-	-	-	-	-	-
11.1.4.1 Use of colour	P	P	P	-	-	-	-	-	-	S	-
11.1.4.2 Audio control	P	-	-	-	P	-	-	-	-	S	-
11.1.4.3 Contrast (minimum)	-	P	P	-	-	-	-	-	-	S	-
11.1.4.4.1 Resize text (open functionality)	-	P	-	-	-	-	-	-	-	-	-
11.1.4.4.2 Resize text (closed functionality)	-	P	-	-	-	-	-	-	-	-	-
11.1.4.5.1 Images of text (open functionality)	-	P	P	-	-	-	-	-	-	S	-

Requirements	4.2.1 WV	4.2.2 LV	4.2.3 WPC	4.2.4 WH	4.2.5 LH	4.2.6 WVC	4.2.7 LMS	4.2.8 LR	4.2.9 PST	4.2.10 LC	4.2.11 P
11.1.4.5.2 Images of text (closed functionality)	-	-	-	-	-	-	-	-	-	-	-
11.1.4.10 Reflow	-	P	-	-	-	-	-	-	-	-	-
11.1.4.11 Non-text contrast	-	P	P	-	-	-	-	-	-	S	-
11.1.4.12 Text spacing	-	P	-	-	-	-	-	-	-	P	-
11.1.4.13 Content on hover or focus	-	P	-	-	-	-	-	-	-	P	-
11.2.1.1.1 Keyboard (open functionality)	P	P	-	-	-	S	P	-	-	-	-
11.2.1.1.2 Keyboard (closed functionality)	P	P	-	-	-	S	P	-	-	-	-
11.2.1.2 No keyboard trap	P	P	-	-	-	S	P	-	-	-	-
11.2.1.4.1 Character key shortcuts (open functionality)	-	-	-	-	-	-	P	P	-	S	-
11.2.1.4.2 Character key shortcuts (closed functionality)	-	-	-	-	-	-	P	P	-	S	-
11.2.2.1 Timing adjustable	P	P	-	P	P	-	P	-	-	P	-
11.2.2.2 Pause, stop, hide	P	P	-	P	P	-	P	-	-	P	-
11.2.3.1 Three flashes or below threshold	-	-	-	-	-	-	-	-	P	-	-
11.2.4.3 Focus order	P	P	-	-	-	-	P	-	-	P	-
11.2.4.4 Link purpose (in context)	P	P	-	-	-	S	P	-	-	P	-
11.2.4.6 Headings and labels	P	P	-	S	-	S	P	-	-	P	-
11.2.4.7 Focus visible	P	P	-	-	-	S	P	-	-	P	-
11.2.5.1 Pointer gestures	-	-	-	-	-	-	P	P	-	P	-
11.2.5.2 Pointer cancellation	-	P	-	-	-	-	P	P	-	P	-
11.2.5.3.1 Label in name (open functionality)	-	-	-	-	-	-	P	P	-	S	-
11.2.5.3.2 Label in name (closed functionality)	-	-	-	-	-	-	P	P	-	S	-
11.2.5.4 Motion actuation	S	S	-	-	-	-	P	P	-	S	-
11.3.1.1.1 Language of software (open functionality)	P	S	-	S	S	-	-	-	-	S	-
11.3.1.1.2 Language of software (closed functionality)	P	S	-	S	S	-	-	-	-	S	-
11.3.2.1 On focus	P	P	-	-	-	-	P	-	-	P	-
11.3.2.2 On input	P	P	-	-	-	-	P	-	-	P	-
11.3.3.1.1 Error identification (open functionality)	P	P	P	-	-	-	-	-	-	P	-
11.3.3.1.2 Error Identification (closed functionality)	P	P	P	-	-	-	-	-	-	P	-
11.3.3.2 Labels or instructions	P	P	-	-	-	S	S	-	-	P	-
11.3.3.3 Error suggestion	P	P	-	-	-	S	S	-	-	P	-
11.3.3.4 Error prevention (legal, financial, data)	P	P	-	-	-	-	S	-	-	P	-
11.4.1.1.1 Parsing (open functionality)	P	S	-	-	-	-	-	-	-	-	-
11.4.1.1.2 Parsing (closed functionality)	-	-	-	-	-	-	-	-	-	-	-
11.4.1.2.1 Name, role, value (open functionality)	P	P	-	-	-	-	S	-	-	-	-
11.4.1.2.2 Name, role, value (closed functionality)	-	-	-	-	-	-	-	-	-	-	-
11.4.1.3.1 Status messages (open functionality)	P	P	P	P	P	P	P	P	P	P	-
11.5.1 Closed functionality	-	-	-	-	-	-	-	-	-	-	-
11.5.2.1 Platform accessibility service support for software that provides a user interface	P	P	-	-	-	-	P	-	-	S	-

Requirements	4.2.1 WV	4.2.2 LV	4.2.3 WPC	4.2.4 WH	4.2.5 LH	4.2.6 WVC	4.2.7 LMS	4.2.8 LR	4.2.9 PST	4.2.10 LC	4.2.11 P
11.5.2.2 Platform accessibility service support for assistive technologies	P	P	-	-	-	-	P	-	-	S	-
11.5.2.3 Use of accessibility services	P	P	-	-	-	-	P	-	-	S	-
11.5.2.4 Assistive technology	P	P	-	-	-	-	P	-	-	S	-
11.5.2.5 Object information	P	P	-	-	-	-	P	-	-	S	-
11.5.2.6 Row, column, and headers	P	P	-	-	-	-	P	-	-	S	-
11.5.2.7 Values	P	P	-	-	-	-	P	-	-	S	-
11.5.2.8 Label relationships	P	P	-	-	-	-	P	-	-	S	-
11.5.2.9 Parent-child relationships	P	P	-	-	-	-	P	-	-	S	-
11.5.2.10 Text	P	P	-	-	-	-	P	-	-	S	-
11.5.2.11 List of available actions	P	P	-	-	-	-	P	-	-	S	-
11.5.2.12 Execution of available actions	P	P	-	-	-	-	P	-	-	S	-
11.5.2.13 Tracking of focus and selection attributes	P	P	-	-	-	-	P	-	-	S	-
11.5.2.14 Modification of focus and selection attributes	P	P	-	-	-	-	P	-	-	S	-
11.5.2.15 Change notification	P	P	-	-	-	-	P	-	-	S	-
11.5.2.16 Modifications of states and properties	P	P	-	-	-	-	P	-	-	S	-
11.5.2.17 Modifications of values and text	P	P	-	-	-	-	P	-	-	S	-
11.6.1 User control of accessibility features	P	P	P	P	P	-	P	-	-	-	-
11.6.2 No disruption of accessibility features	P	P	P	P	P	-	P	-	-	-	-
11.7 User preferences	-	P	P	-	-	-	-	-	-	S	-
11.8.1 Content technology	P	P	P	P	P	S	P	P	P	P	S
11.8.2 Accessible content creation	P	P	P	P	P	S	P	P	P	P	S
11.8.3 Preservation of accessibility information in transformations	P	P	P	P	P	S	P	P	P	P	S
11.8.4 Repair assistance	P	P	P	P	P	S	P	P	P	P	S
11.8.5 Templates	P	P	P	P	P	S	P	P	P	P	S
12.1.1 Accessibility and compatibility features	P	P	P	P	P	-	P	-	-	S	-
12.1.2 Accessible documentation	P	P	P	P	P	S	P	P	P	P	S
12.2.2 Information on accessibility and compatibility features	P	P	P	P	P	-	P	-	-	S	-
12.2.3 Effective communication	-	-	-	P	P	P	-	-	-	S	-
12.2.4 Accessible documentation	P	P	P	P	P	S	P	P	P	P	S
13.1.2 Text relay services	-	-	-	P	P	P	-	-	-	S	-
13.1.3 Sign relay services	-	-	-	P	P	P	-	-	-	-	-
13.1.4 Lip-reading relay services	-	-	-	P	P	P	-	-	-	-	-
13.1.5 Captioned telephony services	-	-	-	P	P	P	-	-	-	-	-
13.1.6 Speech to speech relay services	-	-	-	-	-	-	-	-	-	P	-
13.2 Access to relay services	-	-	-	P	P	P	-	-	-	S	-
13.3 Access to emergency services	-	-	-	P	P	P	-	-	-	S	-

B.2 Interpretation of Table B.2

B.2.0 General

Table B.2 illustrates the impact a specific accessibility issue might have on different users. It does this by mapping the requirements in the standard with the functional performance statements in clause 4. A requirement can be Primary (P) or Secondary (S).

The technical requirements are listed in a vertical column and the functional performance statements horizontally.

Requirements	4.2.1 WV	4.2.2 LV	4.2.3 WPC	4.2.4 WH	4.2.5 LH	4.2.6 WVC	4.2.7 LMS	4.2.8 LR	4.2.9 PST	4.2.10 LC	4.2.11 P
--------------	-------------	-------------	--------------	-------------	-------------	--------------	--------------	-------------	--------------	--------------	-------------

The table indicates which functional performance statements, and corresponding user needs, are covered by each requirement.

B.2.1 Example

B.2.1.1 Step 1

For requirement 5.1.3.11, which relates to the possibility of changing the volume when the user is listening in a private headset, the table can be read like this:

Requirements	4.2.1 WV	4.2.2 LV	4.2.3 WPC	4.2.4 WH	4.2.5 LH	4.2.6 WVC	4.2.7 LMS	4.2.8 LR	4.2.9 PST	4.2.10 LC	4.2.11 P
5.1.3.11 Private listening volume	P	S	-	-	S	-	-	-	-	S	S

The requirement for private listening volume has a "P" for primary support in the column "WV", which stands for "without vision".

Requirements	4.2.1 WV	4.2.2 LV	4.2.3 WPC	4.2.4 WH	4.2.5 LH	4.2.6 WVC	4.2.7 LMS	4.2.8 LR	4.2.9 PST	4.2.10 LC	4.2.11 P
5.1.3.11 Private listening volume	P	S	-	-	S	-	-	-	-	S	S

This means that private listening volume supports the functional performance statements for users who cannot see. In other words, the possibility for the user to control the volume when listening via a private headset is necessary for blind users.

B.2.1.2 Step 2

The third column shows that, for users with low vision, the possibility to control the volume when listening via a private headset is not as necessary as for blind users, it has an S for Secondary, where the first column had a P for Primary.

Requirements	4.2.1 WV	4.2.2 LV	4.2.3 WPC	4.2.4 WH	4.2.5 LH	4.2.6 WVC	4.2.7 LMS	4.2.8 LR	4.2.9 PST	4.2.10 LC	4.2.11 P
5.1.3.11 Private listening volume	P	S	-	-	S	-	-	-	-	S	S

Secondary support means that some users in this group may use the accessibility feature in specific situations.

B.2.1.3 Step 3

In this way it is possible to assess the impact on functional performance statements if a particular requirement is not met.

Requirements	4.2.1 WV	4.2.2 LV	4.2.3 WPC	4.2.4 WH	4.2.5 LH	4.2.6 WVC	4.2.7 LMS	4.2.8 LR	4.2.9 PST	4.2.10 LC	4.2.11 P
5.1.3.11 Private listening volume	P	S	-	-	S	-	-	-	-	S	S

The fourth column considers users who are color blind; the requirement on private listening volume is not marked at all. Of course, the possibility of changing the volume when listening in private headset is nice to have for all users, no matter their ability to distinguish between colors, but the listening volume does not compensate for the color blindness.

B.2.1.4 Step 4

The table can also be read the other way around:

Since blind users cannot see the screen, they need an alternative way to use the interface. If this alternative is audio via private headset, blind users need the possibility to change the volume.

Requirements	4.2.1 WV	4.2.2 LV	4.2.3 WPC	4.2.4 WH	4.2.5 LH	4.2.6 WVC	4.2.7 LMS	4.2.8 LR	4.2.9 PST	4.2.10 LC	4.2.11 P
5.1.3.11 Private listening volume	P	S	-	-	S	-	-	-	-	S	S

Some users who can see, but not well, need or prefer to use audio as an alternative way to use the interface. If this alternative is audio via private headset, some low vision users will benefit from the possibility to change the volume.

Requirements	4.2.1 WV	4.2.2 LV	4.2.3 WPC	4.2.4 WH	4.2.5 LH	4.2.6 WVC	4.2.7 LMS	4.2.8 LR	4.2.9 PST	4.2.10 LC	4.2.11 P
5.1.3.11 Private listening volume	P	S	-	-	S	-	-	-	-	S	S

Annex C (normative): Determination of conformance

C.1 Introduction

This normative annex sets out the means necessary to determine conformance with the individual requirements set out in the body of the present document.

To assist the reader, empty clauses are inserted in order to make the numbering of the annex reflect the clause numbers in the requirements.

C.2 Empty clause

This clause is intentionally left empty.

C.3 Empty clause

This clause is intentionally left empty.

C.4 Functional performance

Clause 4 is informative and does not contain requirements that require testing.

C.5 Generic requirements

C.5.1 Closed functionality

C.5.1.1 Introduction

Clause 5.1.1 is informative and does not contain requirements that require testing.

C.5.1.2 General

C.5.1.2.1 Closed functionality

See clauses C.5.2 to C.13, as applicable.

C.5.1.2.2 Assistive technology

Type of assessment	Testing
Pre-conditions	1. The ICT has closed functionality.
Procedure	1. Determine the closed functions of the ICT. 2. Check that the tests C.5.1.3 to C.5.1.6 can be carried out without the attachment or installation of any assistive technology except personal headsets or inductive loops.
Result	Pass: Check 2 is true Fail: Check 2 is false Not applicable: Pre-condition 1 is not met.

C.5.1.3 Non-visual access

C.5.1.3.1 Audio output of visual information

Type of assessment	Testing
Pre-conditions	1. Visual information is needed to enable the use of those functions of the ICT that are closed to assistive technology for screen reading.
Procedure	1. Determine the functions of the ICT closed to screen reading. 2. Check that they are all operable using audio output access.
Result	Pass: Check 2 is true Fail: Check 2 is false Not applicable: Pre-condition 1 is not met.

C.5.1.3.2 Auditory output delivery including speech

Type of assessment	Inspection
Pre-conditions	1. Auditory output is provided as non-visual access to closed functionality.
Procedure	1. Check that the auditory output is delivered by a mechanism included in or provided with the ICT. 2. Check that the auditory output is delivered by a personal headset that can be connected through a 3,5 mm audio jack or an industry standard connection without requiring the use of vision.
Result	Pass: Check 1 or 2 is true Fail: Checks 1 and 2 are false Not applicable: Pre-condition 1 is not met.

C.5.1.3.3 Auditory output correlation

Clause 5.1.3.3 is informative only and contains no requirements requiring test.

C.5.1.3.4 Speech output user control

Type of assessment	Inspection
Pre-conditions	1. Speech output is provided as non-visual access to closed functionality.
Procedure	1. Check that the speech output is capable of being interrupted when requested by the user. 2. Check that the speech output is capable of being repeated when requested by the user.
Result	Pass: All checks are true Fail: Any check is false Not applicable: Pre-condition 1 is not met.

C.5.1.3.5 Speech output automatic interruption

Type of assessment	Inspection
Pre-conditions	1. Speech output is provided as non-visual access to closed functionality.
Procedure	1. Determine the closed functions of the ICT. 2. Check that the speech output for each single function is interrupted on a user action. 3. Check that the speech output for each single function is interrupted when new speech output begins.
Result	Pass: Check 2 and 3 are true Fail: Check 2 or 3 are false Not applicable: Pre-condition 1 is not met.

C.5.1.3.6 Speech output for non-text content

Type of assessment	Testing
Pre-conditions	1. Non-text content is presented to users via speech output.
Procedure	1. Check that speech output is provided as an alternative for non-text content. 2. Check that the non-text content is not pure decoration. 3. Check that the non-text content is not used only for visual formatting. 4. Check that the speech output follows the guidance for "text alternative" described in WCAG 2.1 Success Criterion 1.1.1.
Result	Pass: Checks 1 and 2 and 3 and 4 are true; or 1 and 2 are false; or 1 and 3 are false Fail: Checks 1 is true and 2 false; or 1 is true and 3 false; or 1 and 2 and 3 are true and 4 is false Not applicable: Pre-condition 1 is not met.

C.5.1.3.7 Speech output for video information

Type of assessment	Testing
Pre-conditions	1. Pre-recorded video content is needed to enable the use of closed functions of ICT. 2. Speech output is provided as non-visual access to non-text content displayed on closed functionality.
Procedure	1. Check that the speech output presents equivalent information for the pre-recorded video content.
Result	Pass: Check 1 is true Fail: Check 1 is false Not applicable: Pre-conditions 1 or 2 are not met

C.5.1.3.8 Masked entry

Type of assessment	Testing
Pre-conditions	1. Auditory output is provided as non-visual access to closed functionality. 2. The characters displayed are masking characters. 3. Any option to allow non-private auditory output has not been activated.
Procedure	1. Check that the auditory output is not a spoken version of the characters entered. 2. Check that the auditory output is known to be delivered only to a mechanism for private listening.
Result	Pass: Any check is true Fail: All checks are false Not applicable: Pre-conditions 1 or 2 are not met

C.5.1.3.9 Private access to personal data

Type of assessment	Testing
Pre-conditions	1. Auditory output is provided as non-visual access to closed functionality. 2. The output contains data. 3. There is an applicable privacy policy which considers that data to be private.
Procedure	1. Check that the auditory output is only delivered through a mechanism for private listening. 2. Check that the mechanism for private listening can be connected without requiring the use of vision. 3. Check that the auditory output is delivered through all user-selectable mechanisms.
Result	Pass: Checks 1 and 2 or 3 are true Fail: Checks 1 or 2 and 3 are false Not applicable: Pre-conditions 1 or 3 are not met

C.5.1.3.10 Non-interfering audio output

Type of assessment	Testing
Pre-conditions	1. Auditory output is provided as non-visual access to closed functionality. 2. The ICT automatically plays interfering audible output.
Procedure	1. Check that the interfering audible output lasts no longer than three seconds.
Result	Pass: Check 1 is true Fail: Check 1 is false Not applicable: Pre-conditions 1 or 2 are not met

C.5.1.3.11 Private listening volume

Type of assessment	Inspection
Pre-conditions	1. The auditory output is provided as non-visual access to closed functionality.

	2. The auditory output is delivered through a mechanism for private listening.
Procedure	1. Check that there is at least one non-visual mode of operation for controlling the volume.
Result	Pass: Check 1 is true Fail: Check 1 is false Not applicable: Pre-conditions 1 or 2 are not met

C.5.1.3.12 Speaker volume

Type of assessment	Inspection and measurement
Pre-conditions	1. The auditory output is provided as non-visual access to closed functionality. 2. The auditory output is delivered through speakers.
Procedure	1. Check that a non-visual incremental volume control is provided. 2. Check that output amplification up to a level of at least 65 dBA (-29 dBPaA) is available.
Result	Pass: Checks 1 and 2 are true Fail: Check 1 or 2 is false Not applicable: Pre-conditions 1 or 2 are not met

C.5.1.3.13 Volume reset

Type of assessment	Inspection and measurement
Pre-conditions	1. The auditory output is provided as non-visual access to closed functionality. 2. The ICT is not dedicated to a single user.
Procedure	1. Check that a function is provided to automatically reset the volume to be at a level of 65 dBA or less after every use.
Result	Pass: Check 1 is true Fail: Check 1 is false Not applicable: Pre-conditions 1 or 2 are not met

C.5.1.3.14 Spoken languages

Type of assessment	Testing
Pre-conditions	1. The speech output is provided as non-visual access to closed functionality. 2. The speech output is not proper names, technical terms, words of indeterminate language, and words or phrases that have become part of the vernacular of the immediately surrounding text. 3. The content is not generated externally and is under the control of the ICT vendor. 4. The displayed languages can be selected using non-visual access. 5. The user has not selected a speech language that is different from the language of the displayed content.
Procedure	1. Check that the speech output is in the same human language of the displayed content provided.
Result	Pass: Check 1 is true Fail: Check 1 is false Not applicable: Pre-conditions 1 or 3 are not met

C.5.1.3.15 Non-visual error identification

Type of assessment	Testing
Pre-conditions	1. Speech output is provided as non-visual access to closed functionality. 2. An input error is automatically detected.
Procedure	1. Check that speech output identifies the item that is in error. 2. Check that the speech output describes the item that is in error.
Result	Pass: Checks 1 and 2 are true Fail: Check 1 or check 2 false Not applicable: Pre-conditions 1 or 2 are not met

C.5.1.3.16 Receipts, tickets and transactional outputs

Type of assessment	Testing
Pre-conditions	1. The ICT is closed to visual access. 2. The ICT provides receipts, tickets, or other outputs as a result of a self-service transaction. 3. The information being checked is not printed copies of itineraries and maps.
Procedure	1. Check that speech output is provided which includes all information necessary to complete or verify the transaction.
Result	Pass: Check 1 is true

	Fail: Check 1 is false Not applicable: Pre-conditions 1, 2 or 3 are not met
--	--

C.5.1.4 Functionality closed to text enlargement

Type of assessment	Inspection and measurement
Pre-conditions	1. A functionality of the ICT is closed to enlargement features of platform or assistive technology. 2. A viewing distance is specified by the supplier.
Procedure	1. Measure the height of a capital letter H. 2. Check that it subtends an angle of at least 0,7 degrees at the specified viewing distance.
Result	Pass: Check 2 is true Fail: Check 2 is false Not applicable: Pre-conditions 1 or 2 are not met

C.5.1.5 Visual output for auditory information

Type of assessment	Inspection
Pre-conditions	1. Pre-recorded auditory information is needed to enable the use of closed functions of ICT.
Procedure	1. Check that the visual information is equivalent to the pre-recorded auditory output.
Result	Pass: Check 1 is true Fail: Check 1 is false Not applicable: Pre-condition 1 is not met.

C.5.1.6 Operation without keyboard interface

C.5.1.6.1 Closed functionality

Type of assessment	Inspection
Pre-conditions	1. ICT functionality is closed to keyboards or keyboard interfaces.
Procedure	1. Check that all functionality is operable without vision.
Result	Pass: Check 1 is true Fail: Check 1 is false Not applicable: Pre-condition 1 is not met.

C.5.1.6.2 Input focus

Type of assessment	Inspection
Pre-conditions	1. ICT functionality is closed to keyboards or keyboard interfaces. 2. Input focus can be moved to a user interface element.
Procedure	1. Check that it is possible to move the input focus away from that element using the same mechanism.
Result	Pass: Check 1 is true Fail: Check 1 is false Not applicable: Pre-condition 1 or 2 is not met

C.5.1.7 Access without speech

Type of assessment	Inspection
Pre-conditions	1. Speech is needed to enable the use of closed functions of ICT.
Procedure	1. Check that the closed functions can be enabled by an alternative input mechanism that does not require speech.
Result	Pass: Check 1 is true Fail: Check 1 is false Not applicable: Pre-condition 1 is not met.

C.5.2 Activation of accessibility features

Type of assessment	Inspection
Pre-conditions	1. The ICT has documented accessibility features to meet a specific need.
Procedure	1. Check that it is possible to activate those accessibility features without relying on a method that does not support that need.
Result	Pass: Check 1 is true Fail: Check 1 is false Not applicable: Pre-condition 1 is not met.

C.5.3 Biometrics

Type of assessment	Test 1
Pre-conditions	1. The ICT uses biological characteristic for user identification.
Procedure	1. Check that more than one means can be used for user identification.
Result	Pass: Check 1 is true Fail: Check 1 is false Not applicable: Pre-condition 1 is not met.
Type of assessment	Test 2
Pre-conditions	1. The ICT uses biological characteristic for control of ICT.
Procedure	1. Check that more than one means can be used for control of ICT.
Result	Pass: Check 1 is true Fail: Check 1 is false Not applicable: Pre-condition 1 is not met.

C.5.4 Preservation of accessibility information during conversion

Type of assessment	Inspection
Pre-conditions	1. The non-proprietary information provided for accessibility is documented. 2. The ICT converts information or communication. 3. The non-proprietary information provided for accessibility can be contained in the destination format. 4. The non-proprietary information provided for accessibility can be supported by the destination format.
Procedure	1. Check that the non-proprietary information provided for accessibility is preserved when the ICT converts information or communication.
Result	Pass: Check 1 is true Fail: Check 1 is false Not applicable: Pre-condition 1, 2, 3 or 4 is not met

C.5.5 Operable parts

C.5.5.1 Means of operation

Type of assessment	Testing
Pre-conditions	1. The ICT has operable parts that require grasping, pinching, or twisting of the wrist to operate.
Procedure	1. Check that there is an accessible alternative means of operation that does not require these actions.
Result	Pass: Check 1 is true Fail: Check 1 is false Not applicable: Pre-condition 1 is not met.

C.5.5.2 Operable part discernibility

Type of assessment	Testing
Pre-conditions	1. The ICT has operable parts.
Procedure	1. Identify that there is a means to discern each operable part without vision. 2. Check that the action associated with the operable part has not been performed when using the means to discern each operable part of step 1.
Result	Pass: Checks 1 and 2 are true Fail: Checks 1 or 2 are false Not applicable: Pre-condition 1 is not met.

C.5.6 Locking or toggle controls

C.5.6.1 Tactile or auditory status

Type of assessment	Inspection
Pre-conditions	1. The ICT has a locking or toggle control. 2. The locking or toggle control is visually presented to the user.
Procedure	1. Check that there is at least one mode of operation where the status of all locking or toggle controls can be determined through touch without operating the control. 2. Check that there is at least one mode of operation where the status of all locking or toggle controls can be determined through sound without operating the control.
Result	Pass: Check 1 or 2 is true Fail: Checks 1 and 2 are false Not applicable: Pre-condition 1 or 2 is not met

C.5.6.2 Visual status

Type of assessment	Inspection
Pre-conditions	1. The ICT has a locking or toggle control. 2. The locking or toggle control is presented to the user.
Procedure	1. Check that there is at least one mode of operation where the status of all locking or toggle controls can be visually determined when the control is presented.
Result	Pass: Check 1 is true Fail: Check 1 is false Not applicable: Pre-condition 1 or 2 is not met

C.5.7 Key repeat

Type of assessment	Testing
Pre-conditions	1. The ICT has a key repeat function or a keyboard or keypad with key repeat is provided. 2. The key repeat cannot be turned off.
Procedure	1. Check that the delay before key repeat can be adjusted to at least 2 seconds. 2. Check that the key repeat rate can be adjusted to 2 seconds per character.
Result	Pass: Checks 1 and 2 are true Fail: Check 1 or 2 is false Not applicable: Pre-condition 1 or 2 is not met

C.5.8 Double-strike key acceptance

Type of assessment	Testing
Pre-conditions	1. The ICT has a keyboard or keypad.
Procedure	1. Check that there is a mechanism that allows adjustment of the delay after any keystroke, during which an additional key-press will not be accepted if it is identical to the previous keystroke. 2. Adjust that mechanism to its maximum setting. 3. Press any key. 4. After a delay of 0,5 seconds press the same key as that pressed in step 3. 5. Check whether the keystroke of step 4 has been accepted.
Result	Pass: Check 1 is true and check 5 is false Fail: Check 1 is false or check 5 is true Not applicable: Pre-condition 1 is not met.

C.5.9 Simultaneous user actions

Type of assessment	Inspection
Pre-conditions	1. ICT has a mode of operation requiring simultaneous user actions.
Procedure	1. Check that there is a mode of operation that does not require simultaneous user actions. 2. Determine all the user controllable functions of the ICT. 3. Check that each user controllable function can be operated with a single user action.
Result	Pass: Check 3 is true Fail: Check 3 is false for all modes of operation Not applicable: Pre-condition 1 is not met.

C.6 ICT with two-way voice communication

C.6.1 Audio bandwidth for speech

Type of assessment	Measurement
Pre-conditions	1. The ICT under test provides two-way voice communication.
Procedure	1. Check that the ICT can encode and decode audio with a frequency range with an upper limit of at least 7 000 Hz.
Result	Pass: Check 1 is true Fail: Check 1 is false Not applicable: Pre-condition 1 is not met.

C.6.2 Real-Time Text (RTT) functionality

C.6.2.1 RTT provision

C.6.2.1.1 RTT communication

Type of assessment	Inspection
Pre-conditions	1. The ICT under test has a mode that provides a means for two-way voice communication. 2. The ICT is in the mode that provides a means for two-way voice communication. 3. An "RTT reference terminal" is available.
Procedure	1. Check that the ICT allows two-way RTT communication with the "reference" ICT.
Result	Pass: Check 1 is true Fail: Check 1 is false Not applicable: Pre-condition 1 is not met Not testable: Pre-condition 3 is not met
NOTE:	An "RTT reference terminal" is a terminal specifically designed for testing RTT capable devices in a manner that would confirm their functionality and interoperability. These are generally created by a national or international standards entity so that all testing is done with a consistent "RTT reference terminal".

C.6.2.1.2 Concurrent voice and text

Type of assessment	Inspection
Pre-conditions	1. The ICT provides a means for two-way voice communication. 2. The ICT provides a means for two-way RTT communication.
Procedure	1. Check that ICT allows the concurrent use of voice and RTT through a single user connection.
Result	Pass: Checks 1 is true Fail: Check 1 is false Not applicable: Pre-condition 1 or 2 is not met

C.6.2.2 Display of RTT

C.6.2.2.1 Visually distinguishable display

Type of assessment	Inspection
Pre-conditions	<ol style="list-style-type: none"> 1. The ICT under test has RTT send and receive capabilities. 2. The ICT supports RTT mechanism(s). 3. An "RTT reference terminal" is available.
Procedure	<ol style="list-style-type: none"> 1. The ICT under test is connected to the "RTT reference terminal". 2. The different elements of the ICT are in an operational status (the connection is active and the terminals are in the relevant RTT mode) and the two terminals are communicating with each other. 3. A Short text sequence is sent by the ICT under test. 4. A Short text sequence is sent by the "RTT reference terminal". 5. Check, on the ICT under test, that displayed sent text is visually differentiated from and separated from received text.
Result	Pass: Check 5 is true Fail: Check 5 is false Not applicable: Pre-condition 1 or 2 is not met Not testable: Pre-condition 3 is not met
NOTE:	An "RTT reference terminal" is a terminal specifically designed for testing RTT capable devices in a manner that would confirm their functionality and interoperability. These are generally created by a national or international standards entity so that all testing is done with a consistent "RTT reference terminal".

C.6.2.2.2 Programmatically determinable send and receive direction

Type of assessment	Inspection
Pre-conditions	<ol style="list-style-type: none"> 1. The ICT has RTT send and receive capabilities. 2. The RTT is open functionality. 3. An "RTT reference terminal" is available.
Procedure	<ol style="list-style-type: none"> 1. The ICT under test is connected to the "RTT reference terminal". 2. The different elements of the ICT are in an operational status (the connection is active and the terminals are in the relevant RTT mode) and the two terminals are communicating with each other. 3. A Short text sequence is sent by the ICT under test. 4. A Short text sequence is sent by the "RTT reference terminal". 5. Check that the send/receive direction of text sequences are programmatically determinable.
Result	Pass: Check 5 is true Fail: Check 5 is false Not applicable: Pre-condition 1 or 2 is not met Not testable: Pre-condition 3 is not met
NOTE:	An "RTT reference terminal" is a terminal specifically designed for testing RTT capable devices in a manner that would confirm their functionality and interoperability. These are generally created by a national or international standards entity so that all testing is done with a consistent "RTT reference terminal".

C.6.2.2.3 Speaker Identification

Type of assessment	Inspection
Pre-conditions	1. The ICT has RTT capabilities. 2. The ICT provides speaker identification for voice. 3. An "RTT reference terminal" is available.
Procedure	1. The ICT under test is connected to the "RTT reference terminal". 2. RTT is sent from the "RTT reference terminal". 3. Check by observation whether the ICT under test provides speaker identification for RTT incoming text.
Result	Pass: Check 2 is true Fail: Check 2 is false Not applicable: Pre-condition 1 or 2 is not met Not testable: Pre-condition 3 is not met
NOTE:	An "RTT reference terminal" is a terminal specifically designed for testing RTT capable devices in a manner that would confirm their functionality and interoperability. These are generally created by a national or international standards entity so that all testing is done with a consistent "RTT reference terminal".

C.6.2.2.4 Visual indicator of audio with RTT

Type of assessment	Inspection
Pre-conditions	1. ICT provides two-way voice communication. 2. ICT has RTT capabilities.
Procedure	1. ICT under test is connected to another ICT providing two-way voice communication that is compatible with the voice communication on the ICT under test. 2. A person speaks into the other ICT. 3. Check by observation whether there is a real-time visual indicator of audio activity.
Result	Pass: Check 3 is true Fail: Check 3 is false Not applicable: Pre-condition 1 or 2 is not met
NOTE:	The indicator should flicker in real time in a way that reflects the audio activity.

C.6.2.3.a Interoperability (a)

Type of assessment	Test
Pre-conditions	1. The ICT provides a means for two-way voice communication over the Public Switched Telephone Network (PSTN). 2. The ICT provides a means for two-way RTT communication. 3. A "V.18 reference terminal" is available.
Procedure	1. Check that the ICT interoperates over the Public Switched Telephone Network (PSTN), with the V.18 reference terminal connected to the PSTN as described in Recommendation ITU-T V.18 [i.23] or any of its annexes for text telephony signals at the PSTN interface.
Result	Pass: Check 1 is true Fail: Checks 1 is false Not applicable: Pre-condition 1 or 2 is not met Not testable: Pre-condition 3 is not met
NOTE:	A "V.18 reference terminal" is a terminal specifically designed for testing V.18 capable devices in a manner that would confirm their functionality and interoperability. These are generally created by a national or international standards entity so that all testing is done with a consistent reference terminal.

C.6.2.3.b Interoperability (b)

Type of assessment	Test
Pre-conditions	<ol style="list-style-type: none"> 1. The ICT provides a means for two-way voice communication using VOIP with Session Initiation Protocol (SIP). 2. The ICT provides a means for two-way RTT communication. 3. An "RTT reference terminal" is available.
Procedure	<ol style="list-style-type: none"> 1. Check that the ICT interoperates with the "RTT reference terminal" using VOIP with Session Initiation Protocol (SIP) and using RTT that conforms to IETF RFC 4103 [i.13]. 2. If the ICT interoperates with other ICT using the IP Multimedia Sub-System (IMS) to implement VOIP, check that it follows the set of protocols in ETSI TS 126 114 [i.10], ETSI TS 122 173 [i.11] and ETSI TS 134 229 [i.12] that specify how IETF RFC 4103 [i.13] applies.
Result	Pass: Check 1 is true and, if the ICT interoperates with other ICT using the IP Multimedia Sub-System (IMS) to implement VOIP, check 2 is true. Fail: Check 1 is false or, if the ICT interoperates with other ICT using the IP Multimedia Sub-System (IMS) to implement VOIP, check 2 is false. Not applicable: Pre-condition 1 or 2 is not met Not testable: Pre-condition 3 is not met
NOTE:	An "RTT reference terminal" is a terminal specifically designed for testing RTT capable devices in a manner that would confirm their functionality and interoperability. These are generally created by a national or international standards entity so that all testing is done with a consistent "RTT reference terminal".

C.6.2.3.c Interoperability (c)

Type of assessment	Test
Pre-conditions	<ol style="list-style-type: none"> 1. The ICT provides a means for two-way voice communication using technologies other than PSTN or VOIP with Session Initiation Protocol (SIP). 2. The ICT provides a means for two-way RTT communication. 3. An "RTT reference terminal" is available for that mode of RTT communication.
Procedure	<ol style="list-style-type: none"> 1. Check that the ICT interoperates with the "RTT reference terminal" using a relevant and applicable common specification for RTT exchange that is published and available for the environment in which the ICT will be operating. 2. Check that the common specification in check 1 includes a method for indicating loss or corruption of characters.
Result	Pass: Check 1 and 2 are true Fail: Checks 1 or 2 are false Not applicable: Pre-condition 1 or 2 is not met Not testable: Pre-condition 3 is not met
NOTE:	An "RTT reference terminal" is a terminal specifically designed for testing RTT capable devices in a manner that would confirm their functionality and interoperability. These are generally created by a national or international standards entity so that all testing is done with a consistent "RTT reference terminal".

C.6.2.3.d Interoperability (d)

Type of assessment	Test
Pre-conditions	<ol style="list-style-type: none"> 1. The ICT provides a means for two-way voice communication. 2. The ICT provides a means for two-way RTT communication. 3. An "RTT reference terminal" is available using the new RTT Standard.
Procedure	<ol style="list-style-type: none"> 1. Check that the ICT under test interoperates with the "RTT reference terminal" for the new RTT standard that has been introduced for use. 2. Check that the new RTT standard is supported by all of the other active ICT that support voice and RTT in the same environment.
Result	Pass: Check 1 and Check 2 are true Fail: Checks 1 or 2 are false Not applicable: Pre-condition 1 or 2 is not met Not testable: Pre-condition 3 is not met

C.6.2.4 RTT responsiveness

Type of assessment	Inspection of Measurement data or Test
Pre-conditions	1. The ICT under test utilises RTT input. 2. The ICT under test is connected to a device or software that can determine when characters are transmitted by the ICT under test.
Procedure	1. Enter single characters to the terminal under test. 2. Check the time at which input entry has occurred (e.g. characters appear up on the local screen). 3. Check the period between input entry to the ICT under test and the time when the text is transmitted to the ICT network or platform.
Result	Pass: Check 3 is less than or equal to 500 ms. Fail: Check 3 is greater than 500 ms. Not applicable: Pre-condition 1 is not met Not testable: Pre-condition 2 is not met
NOTE:	As described in the notes to clause 6.2.4, the identification of when input entry has occurred may vary according to the type of RTT system under test.

C.6.3 Caller ID

Type of assessment	Inspection
Pre-conditions	1. The ICT provides caller identification, or similar telecommunications functions are provided.
Procedure	1. Check that the information delivered by each function is available in text form. 2. Check that the information delivered by each function is programmatically determinable.
Result	Pass: Check 1 is true and either check 2 is true or the functionality is closed Fail: Check 1 is false or check 2 is false when the functionality is not closed Not applicable: Pre-condition 1 is not met.

C.6.4 Alternatives to voice-based services

Type of assessment	Inspection
Pre-conditions	1. The ICT provides real-time voice-based communication. 2. The ICT provides voice mail, auto-attendant, or interactive voice response facilities.
Procedure	1. Check that the ICT offers users a means to access the information without the use of hearing or speech. 2. Check that a user can carry out the tasks provided by the system without the use of hearing or speech.
Result	Pass: Checks 1 and 2 are true Fail: Check 1 or 2 is false Not applicable: Pre-condition 1 or 2 is not met

C.6.5 Video communication

C.6.5.1 General

Clause 6.5.1 is informative only and contains no requirements requiring test.

C.6.5.2 Resolution

Type of assessment	Inspection
Pre-conditions	1. The ICT provides 2-way voice communication. 2. The ICT includes real-time video functionality.
Procedure	1. Check that the video communication resolution is QVGA resolution or better.
Result	Pass: Check 1 is true Fail: Check 1 is false Not applicable: Pre-condition 1 or 2 is not met

C.6.5.3 Frame rate

Type of assessment	Inspection
Pre-conditions	1. The ICT provides 2-way voice communication. 2. The ICT includes real-time video functionality.
Procedure	1. Check that the video communication frame rate is equal to or higher than 20 frames per second.
Result	Pass: Check 1 is true Fail: Check 1 is false Not applicable: Pre-condition 1 or 2 is not met

C.6.5.4 Synchronization between audio and video

Type of assessment	Measurement
Pre-conditions	1. The ICT provides 2 way voice communication. 2. The ICT includes real-time video functionality.
Procedure	1. Check that the time difference between the speech and video presented to the user is equal to or less than 100 ms.
Result	Pass: Check 1 is true Fail: Check 1 is false Not applicable: Pre-condition 1 or 2 is not met

C.6.5.5 Visual indicator of audio with video

Type of assessment	Inspection
Pre-conditions	1. ICT provides two-way voice communication. 2. ICT has real-time video capabilities.
Procedure	1. ICT under test is connected to another ICT providing two-way voice communication that is compatible with the voice communication on the ICT under test. 2. A person speaks into the other ICT. 3. Check by observation whether there is a real-time visual indicator of audio activity.
Result	Pass: Check 3 is true Fail: Check 3 is false Not applicable: Pre-condition 1 or 2 is not met
NOTE: The indicator should flicker in real time in a way that reflects the audio activity.	

C.6.5.6 Speaker identification with video (sign language) communication

Type of assessment	Measurement
Pre-conditions	1. The ICT provides 2 way voice communication. 2. The ICT includes real-time video.
Procedure	1. The ICT under test is connected to a compatible ICT that supports video and a person communicates in sign language. 2. Check by observation whether the ICT under test provides a means for speaker identification for the sign language users.
Result	Pass: Check 2 is true Fail: Check 2 is false Not applicable: Pre-condition 1 or 2 is not met

C.6.6 Alternatives to video-based services

Clause 6.6 is advisory only and contains no testable requirements.

C.7 ICT with video capabilities

C.7.1 Caption processing technology

C.7.1.1 Captioning playback

Type of assessment	Inspection
Pre-conditions	1. The ICT displays or processes video with synchronized audio. 2. Captions are provided in the video.
Procedure	1. Check that there is a mechanism to display the captions.
Result	Pass: Check 1 is true Fail: Check 1 is false
Type of assessment	Test 2
Pre-conditions	1. The ICT displays or processes video with synchronized audio. 2. Closed captions are provided by the content.
Procedure	1. Check that there is a mechanism to choose to display the captions.
Result	Pass: Check 1 is true Fail: Check 1 is false Not applicable: Pre-condition 1 or 2 is not met

C.7.1.2 Captioning synchronization

Type of assessment	Inspection
Pre-conditions	1. The ICT has a mechanism to display captions.
Procedure	1. Check that the mechanism to display the captions preserves the synchronization between the audio and corresponding captions within a tenth of a second of the time stamp of the caption, or the availability of the caption to the player if a live caption.
Result	Pass: Check 1 is true Fail: Check 1 is false Not applicable: Pre-condition 1 is not met.

C.7.1.3 Preservation of captioning

Type of assessment	Inspection
Pre-conditions	1. The ICT transmits converts or records video with synchronized audio.
Procedure	1. Check that the ICT preserves caption data such that it can be displayed in a manner consistent with clauses 7.1.1 and 7.1.2.
Result	Pass: Check 1 is true Fail: Check 1 is false Not applicable: Pre-condition 1 is not met.

C.7.1.4 Captions characteristics

Type of assessment	Inspection
Pre-conditions	1. The ICT displays captions. 2. The captions under test are displayed as modifiable characters.
Procedure	1. Check that the ICT provides a way for the user to adapt the displayed characteristics of captions to their individual requirements.
Result	Pass: Check 1 is true Fail: Check 1 is false Not applicable: Pre-condition 1 or 2 is not met

C.7.1.5 Spoken subtitles

Type of assessment	Inspection
Pre-conditions	1. The ICT displays video with synchronized audio. 2. The content of the captions under test are programmatically determinable.
Procedure	1. Check that there is a mode of operation to provide a spoken output of the available captions.
Result	Pass: Check 1 is true Fail: Check 1 is false Not applicable: Pre-condition 1 or 2 is not met

C.7.2 Audio description technology

C.7.2.1 Audio description playback

Type of assessment	Inspection
Pre-conditions	1. The ICT displays video with synchronized audio.
Procedure	1. Check that there is an explicit and separate mechanism for audio description. 2. Check that there is a mechanism to select and play the audio description to the default audio channel. 3. Check that the ICT enables the user to select and play several audio tracks.
Result	Pass: Check 1 and 2 are true or 1 is false and 3 is true Fail: Check 1 is true and 2 is false or 1 is false and 3 is false Not applicable: Pre-condition 1 is not met.

C.7.2.2 Audio description synchronization

Type of assessment	Inspection
Pre-conditions	1. The ICT has a mechanism to play audio description.
Procedure	1. Check that the synchronization between the audio/visual content and the corresponding audio description is preserved.
Result	Pass: Check 1 is true Fail: Check 1 is false Not applicable: Pre-condition 1 is not met.

C.7.2.3 Preservation of audio description

Type of assessment	Inspection
Pre-conditions	1. The ICT transmits converts or records video with synchronized audio.
Procedure	1. Check that the ICT preserves audio description data such that it can be played in a manner consistent with clauses 7.2.1 and 7.2.2.
Result	Pass: Check 1 is true Fail: Check 1 is false Not applicable: Pre-condition 1 is not met.

C.7.3 User controls for captions and audio description

Type of assessment	Inspection
Pre-conditions	1. The ICT primarily display materials containing video with associated audio content.
Procedure	1. Check that user controls to activate subtitling and audio descriptions are provided to the user at the same level of interaction as the primary media controls.
Result	Pass: Check 1 is true Fail: Check 1 is false Not applicable: Pre-condition 1 is not met.

C.8 Hardware

C.8.1 General

C.8.1.1 Generic requirements

Clause 8.1.1 is advisory only and contains no testable requirements.

C.8.1.2 Standard connections

Type of assessment	Inspection
Pre-conditions	1. The ICT provides user input or output device connection points.
Procedure	1. Check that one type of connection conforms to an industry standard non-proprietary format. 2. Check that one type of connection conforms to an industry standard non-proprietary format through the use of commercially available adapters.
Result	Pass: Check 1 or 2 is true Fail: Checks 1 and 2 are false Not applicable: Pre-condition 1 is not met.
NOTE: The connections may be physical or wireless connections.	

C.8.1.3 Colour

Type of assessment	Inspection
Pre-conditions	1. The hardware aspects of the ICT conveys visual information using colour coding as a means to indicate an action, to prompt a response, or to distinguish a visual element.
Procedure	1. Check that an alternative form of visual coding is provided.
Result	Pass: Check 1 is true Fail: Check 1 is false Not applicable: Pre-condition 1 is not met.

C.8.2 Hardware products with speech output

C.8.2.1 Speech volume gain

C.8.2.1.1 Speech volume range

Type of assessment	Inspection based on measurement data
Pre-conditions	1. The ICT hardware has speech output.
Procedure	1. Check that the ICT is certified to meet ANSI/TIA-4965 [i.2]. 2. Measure the level (in dB) of the speech output at the lowest volume setting. 3. Measure the level (in dB) of the speech output at the highest volume setting. 4. Check that the range between 1 and 2 is greater than or equal to 18 dB.
Result	Pass: Check 1 or 4 is true Fail: Check 1 and 4 are false Not applicable: Pre-condition 1 is not met.

C.8.2.1.2 Incremental volume control

Type of assessment	Inspection based on measurement data
Pre-conditions	1. The ICT hardware has speech output. 2. The volume control is incremental.
Procedure	1. Measure the level (in dB) of the speech output at the lowest volume setting. 2. Check if one intermediate step provides a level 12 dB above the lowest volume level measured in step 1.
Result	Pass: Check 2 is true Fail: Check 2 is false Not applicable: Pre-condition 1 or 2 is not met

C.8.2.2 Magnetic coupling

C.8.2.2.1 Fixed-line devices

Type of assessment	Inspection based on measurement data
Pre-conditions	1. The ICT hardware is a fixed line communication device with an audio output that is normally held to the ear.
Procedure	1. Check that the ICT is certified to meet TIA-1083-A [i.24]. 2. Measurements are made according to ETSI ES 200 381-1 [2] which prove that the requirements defined in that standard are fulfilled. 3. The ICT carries the "T" symbol specified in ETSI ETS 300 381 [1].
Result	Pass: Check 1 or 2 is true and check 3 is true Fail: Checks 1 and 2 are false or check 3 is false Not applicable: Pre-condition 1 is not met.

C.8.2.2.2 Wireless communication devices

Type of assessment	Inspection based on measurement data
Pre-conditions	1. The ICT hardware is a wireless communication device which is normally held to the ear.
Procedure	1. Check that the ICT is certified to meet ANSI/IEEE C63.19 [i.1]. 2. Check that the ICT provide a means of magnetic coupling to hearing technologies which meets the requirements of ETSI ES 200 381-2 [3].
Result	Pass: Check 1 or 2 is true Fail: Checks 1 and 2 are false Not applicable: Pre-condition 1 is not met.

C.8.3 Stationary ICT

C.8.3.0 General

Clause 8.3.0 is advisory only and contains no testable requirements.

C.8.3.1 Forward or side reach

Type of assessment	Inspection
Pre-conditions	1. The ICT is stationary ICT.
Procedure	1. Check whether the ICT conforms to clause 8.3.2.2. 2. Check whether the ICT conforms to clause 8.3.2.3.
Result	Pass: Check 1 or 2 is true Fail: Checks 1 and 2 are false Not applicable: Pre-condition 1 is not met.

C.8.3.2 Forward reach

C.8.3.2.1 Unobstructed high forward reach

Type of assessment	Inspection and measurement
Pre-conditions	1. The ICT is stationary ICT. 2. No part of the stationary ICT obstructs the forward reach.
Procedure	1. Check that at least one of each type of operable part is located no higher than 1 200 mm (48 inches) above the floor of the access space.
Result	Pass: Check 1 is true Fail: Check 1 is false Not applicable: Pre-condition 1 or 2 is not met

C.8.3.2.2 Unobstructed low forward reach

Type of assessment	Inspection and measurement
Pre-conditions	1. The ICT is stationary ICT. 2. No part of the stationary ICT obstructs the forward reach.
Procedure	1. Check that at least one of each type of operable part is located no lower than 380 mm (15 inches) above the floor of the access space.
Result	Pass: Check 1 is true

	Fail: Check 1 is false Not applicable: Pre-condition 1 or 2 is not met
--	---

C.8.3.2.3 Obstructed forward reach

C.8.3.2.3.1 Clear space

Type of assessment	Inspection
Pre-conditions	1. The ICT is stationary ICT. 2. An integral part of the stationary ICT forms an obstruction which hinders to any type of operable part.
Procedure	1. Check that the ICT provides a clear space which extends beneath the obstructing element for a distance not less than the required reach depth over the obstruction.
Result	Pass: Check 1 is true Fail: Check 1 is false Not applicable: Pre-condition 1 or 2 is not met

C.8.3.2.3.2 Obstructed (< 510 mm) forward reach

Type of assessment	Inspection and measurement
Pre-conditions	1. The ICT is stationary ICT. 2. An integral part of the stationary ICT forms an obstruction which is less than 510 mm (20 inches) deep.
Procedure	1. Check that the forward reach to at least one of each type of operable part is no higher than 1 220 mm (48 inches) above the floor contact of the ICT.
Result	Pass: Check 1 is true Fail: Check 1 is false Not applicable: Pre-condition 1 or 2 is not met

C.8.3.2.3.3 Obstructed (< 635 mm) forward reach

Type of assessment	Inspection and measurement
Pre-conditions	1. The ICT is stationary ICT. 2. An integral part of the stationary ICT forms an obstruction which is not less than 510 mm (20 inches) but is less than 635 mm (25 inches) deep.
Procedure	1. Check that the forward reach to at least one of each type of operable part is no higher than 1 120 mm (44 inches) above the floor contact of the ICT.
Result	Pass: Check 1 is true Fail: Check 1 is false Not applicable: Pre-condition 1 or 2 is not met

C.8.3.2.4 Knee and toe clearance width

Type of assessment	Inspection and measurement
Pre-conditions	1. The ICT is stationary ICT. 2. The space under an obstacle that is an integral part of the ICT is part of an access space.
Procedure	1. Check that the width of the knee clearance is greater than 760 mm (30 inches). 2. Check that the width of the toe clearance is greater than 760 mm (30 inches).
Result	Pass: Checks 1 and 2 are true Fail: Checks 1 or 2 are false Not applicable: Pre-condition 1 or 2 is not met

C.8.3.2.5 Toe clearance

a)

Type of assessment	Inspection and measurement
Pre-conditions	1. The ICT is stationary ICT. 2. There is an obstacle that is an integral part of the ICT. 3. There is a toe clearance space under any obstacle that is an integral part of the ICT that is less than 230 mm (9 inches) above the floor.
Procedure	1. Check that the toe clearance does not extend more than 635 mm (25 inches) under the obstacle.
Result	Pass: Check 1 is true Fail: Check 1 is false Not applicable: Pre-condition 1, 2 or 3 is not met

b)

Type of assessment	Inspection and measurement
Pre-conditions	1. The ICT is stationary ICT. 2. There is an obstacle that is an integral part of the ICT. 3. There is a toe clearance space under any obstacle that is an integral part of the ICT that is less than 230 mm (9 inches) above the floor.
Procedure	1. Check that the toe clearance is at least 430 mm (17 inches) deep and 230 mm (9 inches) above the floor under the obstacle.
Result	Pass: Check 1 is true Fail: Check 1 is false Not applicable: Pre-condition 1, 2 or 3 is not met

c)

Type of assessment	Inspection and measurement
Pre-conditions	1. The ICT is stationary ICT. 2. There is an obstacle that is an integral part of the ICT. 3. There is a toe clearance space under any obstacle that is an integral part of the ICT that is less than 230 mm (9 inches) above the floor.
Procedure	1. Check that the toe clearance extends no more than 150 mm (6 inches) beyond any obstruction at 230 mm (9 inches) above the floor.
Result	Pass: Check 1 is true Fail: Check 1 is false Not applicable: Pre-condition 1, 2 or 3 is not met

C.8.3.2.6 Knee clearance

a)

Type of assessment	Inspection and measurement
Pre-conditions	1. The ICT is stationary ICT. 2. There is an obstacle that is an integral part of the ICT. 3. There is a knee clearance space under the obstacle between 230 mm (9 inches) and 685 mm (25 inches) above the floor.
Procedure	1. Check that there is a knee clearance that extends less than 635 mm (25 inches) under the obstacle at a height of 230 mm (9 inches) above the floor.
Result	Pass: Check 1 is true Fail: Check 1 is false Not applicable: Pre-condition 1, 2 or 3 is not met

b)

Type of assessment	Inspection and measurement
Pre-conditions	1. The ICT is stationary ICT. 2. There is an obstacle that is an integral part of the ICT. 3. There is a knee clearance space under the obstacle between 230 mm (9 inches) and 685 mm (25 inches) above the floor.
Procedure	1. Check that there is a knee clearance that extends at least 280 mm (11 inches) under the obstacle at a height of 230 mm (9 inches) above the floor.
Result	Pass: Check 1 is true Fail: Check 1 is false Not applicable: Pre-condition 1, 2 or 3 is not met

c)

Type of assessment	Inspection and measurement
Pre-conditions	1. The ICT is stationary ICT. 2. There is an obstacle that is an integral part of the ICT. 3. There is a knee clearance space under the obstacle between 230 mm (9 inches) and 685 mm (25 inches) above the floor.
Procedure	1. Check that there is a knee clearance that extends more than 205 mm (9 inches) under the obstruction at a height of 685 mm (25 inches) above the floor.
Result	Pass: Check 1 is true Fail: Check 1 is false Not applicable: Pre-condition 1, 2 or 3 is not met

d)

Type of assessment	Inspection and measurement
Pre-conditions	1. The ICT is stationary ICT. 2. There is an obstacle that is an integral part of the ICT. 3. There is a knee clearance space under the obstacle between 230 mm (9 inches) and 685 mm (25 inches) above the floor.
Procedure	1. Check that the reduction in depth of the knee clearance is no greater than 25 mm (1 inch) for each 150 mm (6 inches) in height.
Result	Pass: Check 1 is true Fail: Check 1 is false Not applicable: Pre-condition 1, 2 or 3 is not met

C.8.3.3 Side reach

C.8.3.3.1 Unobstructed high side reach

Type of assessment	Inspection and measurement
Pre-conditions	1. The ICT is stationary ICT. 2. Side reach is unobstructed or is obstructed by an element that is an integral part of the stationary ICT which is less than 510 mm (20 inches).
Procedure	1. Check that the high side reach to at least one of each type of operable part is no higher than 1 220 mm (48 inches) above the floor of the access space.
Result	Pass: Check 1 is true Fail: Check 1 is false Not applicable: Pre-condition 1 or 2 is not met

C.8.3.3.2 Unobstructed low side reach

Type of assessment	Inspection and measurement
Pre-conditions	1. The ICT is stationary ICT. 2. Side reach is unobstructed or is obstructed by an element that is an integral part of the stationary ICT which is less than 510 mm (20 inches).
Procedure	1. Check that the low side reach to at least one of each type of operable part is greater than or equal to 380 mm (15 inches) above the floor of the access space.
Result	Pass: Check 1 is true Fail: Check 1 is false Not applicable: Pre-condition 1 or 2 is not met

C.8.3.3.3 Obstructed side reach

C.8.3.3.3.1 Obstructed (< 255 mm) side reach

Type of assessment	Inspection and measurement
Pre-conditions	1. The ICT is stationary ICT. 2. There is an obstruction, less than or equal to 255 mm (10 inches) in depth, that is an integral part of the ICT.
Procedure	1. Check that the high side reach to at least one of each type of operable part is no higher than 1 220 mm (48 inches) above the floor of the access space.
Result	Pass: Check 1 is true Fail: Check 1 is false Not applicable: Pre-condition 1 or 2 is not met

C.8.3.3.3.2 Obstructed (< 610 mm) side reach

Type of assessment	Inspection and measurement
Pre-conditions	1. The ICT is stationary ICT. 2. There is an obstruction, greater than 255 mm (10 inches) and no more than 610 mm (24 inches) in depth, that is an integral part of the ICT.
Procedure	1. Check that the high side reach to at least one of each type of operable part is no higher than 1 170 mm (46 inches) above the floor of the access space.
Result	Pass: Check 1 is true Fail: Check 1 is false Not applicable: Pre-condition 1 or 2 is not met

C.8.3.4 Clear floor or ground space

C.8.3.4.1 Change in level

Type of assessment	Inspection and measurement
Pre-conditions	1. The ICT is stationary ICT. 2. There is a floor within the ICT. 2. The floor has a change in level.
Procedure	1. If the change in level is ramped, check that it has a slope less than 1:48. 2. If there is a vertical change of floor level, check that it is less than or equal to 6,4 mm. 3. If there is a vertical or sloped change in floor level, check that the slope is not greater than 1:2.
Result	Pass: Check 1 or 2 or 3 is true Fail: Checks 1 and 2 and 3 are false Not applicable: Pre-condition 1 or 2 or 3 is not met

C.8.3.4.2 Clear floor or ground space

Type of assessment	Inspection and measurement
Pre-conditions	1. The ICT is stationary ICT. 2. There is an operating area within it.
Procedure	1. Check that there is a clear floor area with minimum rectangular dimensions of 760 mm on one edge and 1 220 mm on the other edge.
Result	Pass: Check 1 is true Fail: Check 1 is false Not applicable: Pre-condition 1 or 2 is not met

C.8.3.4.3 Approach

C.8.3.4.3.1 General

Type of assessment	Inspection
Pre-conditions	1. The ICT is stationary ICT. 2. There is an access space inside it.
Procedure	1. Check that one full side of the space is unobstructed.
Result	Pass: Check 1 is true Fail: Check 1 is false Not applicable: Pre-condition 1 or 2 is not met

C.8.3.4.3.2 Forward Approach

Type of assessment	Inspection and measurement
Pre-conditions	1. The ICT is stationary ICT containing an alcove. 2. The operating area is within the alcove. 3. The depth of the alcove is greater than 610 mm. 4. A forward approach is necessary.
Procedure	1. Check that the width of the alcove is greater than 915 mm.
Result	Pass: Check 1 is true Fail: Check 1 is false Not applicable: Pre-condition 1, 2, 3 or 4 is not met

C.8.3.4.3.3 Parallel Approach

Type of assessment	Inspection and measurement
Pre-conditions	1. The ICT is stationary ICT containing an alcove. 2. The operating area is within the alcove. 3. The depth of the alcove is greater than 380 mm. 4. A parallel approach is possible.
Procedure	1. Check that the width of the access space is greater than 1 525 mm.
Result	Pass: Check 1 is true Fail: Check 1 is false Not applicable: Pre-condition 1, 2, 3 or 4 is not met

C.8.3.5 Visibility

Type of assessment	Inspection and measurement
Pre-conditions	1. The ICT is stationary ICT. 2. One or more display screens are provided.

Procedure	1. Check that at least one of each type of display screen is positioned such that the information on the screen is legible from a point located 1 015 mm (40 inches) above the centre of the floor of the operating area.
Result	Pass: Check 1 is true Fail: Check 1 is false Not applicable: Pre-condition 1 or 2 is not met

C.8.3.6 Installation instructions

Type of assessment	Inspection and measurement
Pre-conditions	1. The ICT is stationary ICT.
Procedure	1. Check that installation instructions are made available. 2. Check that the instructions give guidance on how to install the ICT in a manner that ensures that the dimensions of the installed ICT conform to clauses 8.3.2 to 8.3.4. 3. Check that the instructions say that the installers should also take into account applicable requirements for accessibility of the built environment as they apply to the installation of the ICT.
Result	Pass: Checks 1, 2 and 3 are true Fail: Checks 1 or 2 or 3 are false Not applicable: Pre-condition 1 is not met.

C.8.4 Mechanically operable parts

C.8.4.1 Numeric keys

Type of assessment	Inspection
Pre-conditions	1. The ICT has physical numeric keys arranged in a 12-key telephone keypad layout.
Procedure	1. Check that the number five key is tactilely distinct from the other keys of the keypad.
Result	Pass: Check 1 is true Fail: Check 1 is false Not applicable: Pre-condition 1 is not met.

C.8.4.2 Operation of mechanical parts

C.8.4.2.1 Means of operation of mechanical parts

Type of assessment	Inspection
Pre-conditions	1. The ICT has operable parts that requires grasping, pinching, or twisting of the wrist to operate.
Procedure	1. Check that there is an accessible alternative means of operation that does not require these actions.
Result	Pass: Check 1 is true Fail: Check 1 is false Not applicable: Pre-condition 1 is not met.

C.8.4.2.2 Force of operation of mechanical parts

Type of assessment	Inspection and measurement
Pre-conditions	1. The ICT has a control which requires a force greater than 22,2 N to operate it.
Procedure	1. Check that an accessible alternative means of operation is provided that requires a force less than or equal to 22,2 N.
Result	Pass: Check 1 is true Fail: Check 1 is false Not applicable: Pre-condition 1 is not met.

C.8.4.3 Keys, tickets and fare cards

Type of assessment	Inspection and measurement
Pre-conditions	1. ICT provides keys, tickets or fare cards, and their orientation is important for further use.
Procedure	1. Check that keys, tickets or fare cards have an orientation that is tactilely discernible.
Result	Pass: Check 1 is true Fail: Check 1 is false Not applicable: Pre-condition 1 is not met.

C.8.5 Tactile indication of speech mode

Type of assessment	Inspection and measurement
Pre-conditions	1. The ICT is designed for shared use. 2. Speech output is available.
Procedure	1. Check that a tactile indication of the means to initiate the speech mode of operation is provided.
Result	Pass: Check 1 is true Fail: Check 1 is false Not applicable: Pre-condition 1 or 2 is not met.

C.9 Web

C.9.0 General (informative)

Clause 9.0 is informative only and contains no requirements requiring test.

C.9.1 Perceivable

C.9.1.1 Text alternatives

C.9.1.1.1 Non-text content

Type of assessment	Inspection
Pre-conditions	1. The ICT is a web page.
Procedure	1. Check that the web page does not fail WCAG 2.1 Success Criterion 1.1.1 Non-text content .
Result	Pass: Check 1 is true Fail: Check 1 is false Not applicable: Pre-condition 1 is not met or the web page does not contain content relevant to WCAG 2.1 Success Criterion 1.1.1 Non-text content.

C.9.1.2 Time-based media

C.9.1.2.1 Audio-only and video-only (pre-recorded)

Type of assessment	Inspection
Pre-conditions	1. The ICT is a web page.
Procedure	1. Check that the web page does not fail WCAG 2.1 Success Criterion 1.2.1 Audio-only and Video-only (Pre-recorded) .
Result	Pass: Check 1 is true Fail: Check 1 is false Not applicable: Pre-condition 1 is not met or the web page does not contain content relevant to WCAG 2.1 Success Criterion 1.2.1 Audio-only and Video-only (Pre-recorded).

C.9.1.2.2 Captions (pre-recorded)

Type of assessment	Inspection
Pre-conditions	1. The ICT is a web page.
Procedure	1. Check that the web page does not fail WCAG 2.1 Success Criterion 1.2.2 Captions (Pre-recorded) .
Result	Pass: Check 1 is true Fail: Check 1 is false Not applicable: Pre-condition 1 is not met or the web page does not contain content relevant to WCAG 2.1 Success Criterion 1.2.2 Captions (Pre-recorded).

C.9.1.2.3 Audio description or media alternative (pre-recorded)

Type of assessment	Inspection
Pre-conditions	1. The ICT is a web page.

Procedure	1. Check that the web page does not fail WCAG 2.1 Success Criterion 1.2.3 Audio Description or Media Alternative (Prerecorded) .
Result	Pass: Check 1 is true Fail: Check 1 is false Not applicable: Pre-condition 1 is not met or the web page does not contain content relevant to WCAG 2.1 Success Criterion 1.2.3 Audio Description or Media Alternative (Prerecorded).

C.9.1.2.4 Captions (live)

Type of assessment	Inspection
Pre-conditions	1. The ICT is a web page.
Procedure	1. Check that the web page does not fail WCAG 2.1 Success Criterion 1.2.4 Captions (Live) .
Result	Pass: Check 1 is true Fail: Check 1 is false Not applicable: Pre-condition 1 is not met or the web page does not contain content relevant to WCAG 2.1 Success Criterion 1.2.4 Captions (Live).

C.9.1.2.5 Audio description (pre-recorded)

Type of assessment	Inspection
Pre-conditions	1. The ICT is a web page.
Procedure	1. Check that the web page does not fail WCAG 2.1 Success Criterion 1.2.5 Audio Description (Prerecorded) .
Result	Pass: Check 1 is true Fail: Check 1 is false Not applicable: Pre-condition 1 is not met or the web page does not contain content relevant to WCAG 2.1 Success Criterion 1.2.5 Audio Description (Prerecorded).

C.9.1.3 Adaptable

C.9.1.3.1 Info and relationships

Type of assessment	Inspection
Pre-conditions	1. The ICT is a web page.
Procedure	1. Check that the web page does not fail WCAG 2.1 Success Criterion 1.3.1 Info and Relationships .
Result	Pass: Check 1 is true Fail: Check 1 is false Not applicable: Pre-condition 1 is not met or the web page does not contain content relevant to WCAG 2.1 Success Criterion 1.3.1 Info and Relationships.

C.9.1.3.2 Meaningful sequence

Type of assessment	Inspection
Pre-conditions	1. The ICT is a web page.
Procedure	1. Check that the web page does not fail WCAG 2.1 Success Criterion 1.3.2 Meaningful Sequence .
Result	Pass: Check 1 is true Fail: Check 1 is false Not applicable: Pre-condition 1 is not met or the web page does not contain content relevant to WCAG 2.1 Success Criterion 1.3.2 Meaningful Sequence.

C.9.1.3.3 Sensory characteristics

Type of assessment	Inspection
Pre-conditions	1. The ICT is a web page.
Procedure	1. Check that the web page does not fail WCAG 2.1 Success Criterion 1.3.3 Sensory Characteristics .
Result	Pass: Check 1 is true Fail: Check 1 is false Not applicable: Pre-condition 1 is not met or the web page does not contain content relevant to WCAG 2.1 Success Criterion 1.3.3 Sensory Characteristics.

C.9.1.3.4 Orientation

Type of assessment	Inspection
Pre-conditions	1. The ICT is a web page.
Procedure	1. Check that the web page does not fail WCAG 2.1 Success Criterion 1.3.4 Orientation .
Result	Pass: Check 1 is true Fail: Check 1 is false Not applicable: Pre-condition 1 is not met or the web page does not contain content relevant to WCAG 2.1 Success Criterion 1.3.4 Orientation.

C.9.1.3.5 Identify input purpose

Type of assessment	Inspection
Pre-conditions	1. The ICT is a web page.
Procedure	1. Check that the web page does not fail WCAG 2.1 Success Criterion 1.3.5 Identify Input Purpose .
Result	Pass: Check 1 is true Fail: Check 1 is false Not applicable: Pre-condition 1 is not met or the web page does not contain content relevant to WCAG 2.1 Success Criterion 1.3.5 Identify Input Purpose.

C.9.1.4 Distinguishable

C.9.1.4.1 Use of colour

Type of assessment	Inspection
Pre-conditions	1. The ICT is a web page.
Procedure	1. Check that the web page does not fail WCAG 2.1 Success Criterion 1.4.1 Use of Color .
Result	Pass: Check 1 is true Fail: Check 1 is false Not applicable: Pre-condition 1 is not met or the web page does not contain content relevant to WCAG 2.1 Success Criterion 1.4.1 Use of Color.

C.9.1.4.2 Audio control

Type of assessment	Inspection
Pre-conditions	1. The ICT is a web page.
Procedure	1. Check that the web page does not fail WCAG 2.1 Success Criterion 1.4.2 Audio Control .
Result	Pass: Check 1 is true Fail: Check 1 is false Not applicable: Pre-condition 1 is not met or the web page does not contain content relevant to WCAG 2.1 Success Criterion 1.4.2 Audio Control.

C.9.1.4.3 Contrast (minimum)

Type of assessment	Inspection
Pre-conditions	1. The ICT is a web page.
Procedure	1. Check that the web page does not fail WCAG 2.1 Success Criterion 1.4.3 Contrast (Minimum) .
Result	Pass: Check 1 is true Fail: Check 1 is false Not applicable: Pre-condition 1 is not met or the web page does not contain content relevant to WCAG 2.1 Success Criterion 1.4.3 Contrast (Minimum).

C.9.1.4.4 Resize text

Type of assessment	Inspection
Pre-conditions	1. The ICT is a web page.
Procedure	1. Check that the web page does not fail WCAG 2.1 Success Criterion 1.4.4 Resize text .
Result	Pass: Check 1 is true Fail: Check 1 is false Not applicable: Pre-condition 1 is not met or the web page does not contain content relevant to WCAG 2.1 Success Criterion 1.4.4 Resize text.

C.9.1.4.5 Images of text

Type of assessment	Inspection
Pre-conditions	1. The ICT is a web page.
Procedure	1. Check that the web page does not fail WCAG 2.1 Success Criterion 1.4.5 Images of Text .
Result	Pass: Check 1 is true Fail: Check 1 is false Not applicable: Pre-condition 1 is not met or the web page does not contain content relevant to WCAG 2.1 Success Criterion 1.4.5 Images of Text.

C.9.1.4.6 Void

C.9.1.4.7 Void

C.9.1.4.8 Void

C.9.1.4.9 Void

C.9.1.4.10 Reflow

Type of assessment	Inspection
Pre-conditions	1. The ICT is a web page.
Procedure	1. Check that the web page does not fail WCAG 2.1 Success Criterion 1.4.10 Reflow .
Result	Pass: Check 1 is true Fail: Check 1 is false Not applicable: Pre-condition 1 is not met or the web page does not contain content relevant to WCAG 2.1 Success Criterion 1.4.10 Reflow.

C.9.1.4.11 Non-text contrast

Type of assessment	Inspection
Pre-conditions	1. The ICT is a web page.
Procedure	1. Check that the web page does not fail WCAG 2.1 Success Criterion 1.4.11 Non-text Contrast .
Result	Pass: Check 1 is true Fail: Check 1 is false Not applicable: Pre-condition 1 is not met or the web page does not contain content relevant to WCAG 2.1 Success Criterion 1.4.11 Non-text Contrast.

C.9.1.4.12 Text spacing

Type of assessment	Inspection
Pre-conditions	1. The ICT is a web page.
Procedure	1. Check that the web page does not fail WCAG 2.1 Success Criterion 1.4.12 Text spacing .
Result	Pass: Check 1 is true Fail: Check 1 is false Not applicable: Pre-condition 1 is not met or the web page does not contain content relevant to WCAG 2.1 Success Criterion 1.4.12 Text spacing.

C.9.1.4.13 Content on hover or focus

Type of assessment	Inspection
Pre-conditions	1. The ICT is a web page.
Procedure	1. Check that the web page does not fail WCAG 2.1 Success Criterion 1.4.13 Content on Hover or Focus .
Result	Pass: Check 1 is true Fail: Check 1 is false Not applicable: Pre-condition 1 is not met or the web page does not contain content relevant to WCAG 2.1 Success Criterion 1.4.13 Content on Hover or Focus.

C.9.2 Operable

C.9.2.1 Keyboard accessible

C.9.2.1.1 Keyboard

Type of assessment	Inspection
Pre-conditions	1. The ICT is a web page.
Procedure	1. Check that the web page does not fail WCAG 2.1 Success Criterion 2.1.1 Keyboard .
Result	Pass: Check 1 is true Fail: Check 1 is false Not applicable: Pre-condition 1 is not met or the web page does not contain content relevant to WCAG 2.1 Success Criterion 2.1.1 Keyboard.

C.9.2.1.2 No keyboard trap

Type of assessment	Inspection
Pre-conditions	1. The ICT is a web page.
Procedure	1. Check that the web page does not fail WCAG 2.1 Success Criterion 2.1.2 No Keyboard Trap .
Result	Pass: Check 1 is true Fail: Check 1 is false Not applicable: Pre-condition 1 is not met or the web page does not contain content relevant to WCAG 2.1 Success Criterion 2.1.2 No Keyboard Trap.

C.9.2.1.3 Void

C.9.2.1.4 Character key shortcuts

Type of assessment	Inspection
Pre-conditions	1. The ICT is a web page.
Procedure	1. Check that the web page does not fail WCAG 2.1 Success Criterion 2.1.4 Character Key Shortcuts .
Result	Pass: Check 1 is true Fail: Check 1 is false Not applicable: Pre-condition 1 is not met or the web page does not contain content relevant to WCAG 2.1 Success Criterion 2.1.4 Character Key Shortcuts.

C.9.2.2 Enough time

C.9.2.2.1 Timing adjustable

Type of assessment	Inspection
Pre-conditions	1. The ICT is a web page.
Procedure	1. Check that the web page does not fail WCAG 2.1 Success Criterion 2.2.1 Timing Adjustable .
Result	Pass: Check 1 is true Fail: Check 1 is false Not applicable: Pre-condition 1 is not met or the web page does not contain content relevant to WCAG 2.1 Success Criterion 2.2.1 Timing Adjustable.

C.9.2.2.2 Pause, stop, hide

Type of assessment	Inspection
Pre-conditions	1. The ICT is a web page.
Procedure	1. Check that the web page does not fail WCAG 2.1 Success Criterion 2.2.2 Pause, Stop, Hide .
Result	Pass: Check 1 is true Fail: Check 1 is false Not applicable: Pre-condition 1 is not met or the web page does not contain content relevant to WCAG 2.1 Success Criterion 2.2.2 Pause, Stop, Hide.

C.9.2.3 Seizures and physical reactions

C.9.2.3.1 Three flashes or below threshold

Type of assessment	Inspection
Pre-conditions	1. The ICT is a web page.
Procedure	1. Check that the web page does not fail WCAG 2.1 Success Criterion 2.3.1 Three Flashes or Below Threshold .
Result	Pass: Check 1 is true Fail: Check 1 is false Not applicable: Pre-condition 1 is not met or the web page does not contain content relevant to WCAG 2.1 Success Criterion 2.3.1 Three Flashes or Below Threshold.

C.9.2.4 Navigable

C.9.2.4.1 Bypass blocks

Type of assessment	Inspection
Pre-conditions	1. The ICT is a web page.
Procedure	1. Check that the web page does not fail WCAG 2.1 Success Criterion 2.4.1 Bypass Blocks .
Result	Pass: Check 1 is true Fail: Check 1 is false Not applicable: Pre-condition 1 is not met or the web page does not contain content relevant to WCAG 2.1 Success Criterion 2.4.1 Bypass Blocks.

C.9.2.4.2 Page titled

Type of assessment	Inspection
Pre-conditions	1. The ICT is a web page.
Procedure	1. Check that the web page does not fail WCAG 2.1 Success Criterion 2.4.2 Page Titled .
Result	Pass: Check 1 is true Fail: Check 1 is false Not applicable: Pre-condition 1 is not met or the web page does not contain content relevant to WCAG 2.1 Success Criterion 2.4.2 Page Titled.

C.9.2.4.3 Focus Order

Type of assessment	Inspection
Pre-conditions	1. The ICT is a web page.
Procedure	1. Check that the web page does not fail WCAG 2.1 Success Criterion 2.4.3 Focus Order .
Result	Pass: Check 1 is true Fail: Check 1 is false Not applicable: Pre-condition 1 is not met or the web page does not contain content relevant to WCAG 2.1 Success Criterion 2.4.3 Focus Order.

C.9.2.4.4 Link purpose (in context)

Type of assessment	Inspection
Pre-conditions	1. The ICT is a web page.
Procedure	1. Check that the web page does not fail WCAG 2.1 Success Criterion 2.4.4 Link Purpose (In Context) .
Result	Pass: Check 1 is true Fail: Check 1 is false Not applicable: Pre-condition 1 is not met or the web page does not contain content relevant to WCAG 2.1 Success Criterion 2.4.4 Link Purpose (In Context).

C.9.2.4.5 Multiple ways

Type of assessment	Inspection
Pre-conditions	1. The ICT is a web page.
Procedure	1. Check that the web page does not fail WCAG 2.1 Success Criterion 2.4.5 Multiple Ways .
Result	Pass: Check 1 is true Fail: Check 1 is false Not applicable: Pre-condition 1 is not met or the web page does not contain content relevant to WCAG 2.1 Success Criterion 2.4.5 Multiple Ways.

C.9.2.4.6 Headings and labels

Type of assessment	Inspection
Pre-conditions	1. The ICT is a web page.
Procedure	1. Check that the web page does not fail WCAG 2.1 Success Criterion 2.4.6 Headings and Labels .
Result	Pass: Check 1 is true Fail: Check 1 is false Not applicable: Pre-condition 1 is not met or the web page does not contain content relevant to WCAG 2.1 Success Criterion 2.4.6 Headings and Labels.

C.9.2.4.7 Focus visible

Type of assessment	Inspection
Pre-conditions	1. The ICT is a web page.
Procedure	1. Check that the web page does not fail WCAG 2.1 Success Criterion 2.4.7 Focus Visible .
Result	Pass: Check 1 is true Fail: Check 1 is false Not applicable: Pre-condition 1 is not met or the web page does not contain content relevant to WCAG 2.1 Success Criterion 2.4.7 Focus Visible.

C.9.2.5 Input modalities

C.9.2.5.1 Pointer gestures

Type of assessment	Inspection
Pre-conditions	1. The ICT is a web page.
Procedure	1. Check that the web page does not fail WCAG 2.1 Success Criterion 2.5.1 Pointer Gestures .
Result	Pass: Check 1 is true Fail: Check 1 is false Not applicable: Pre-condition 1 is not met or the web page does not contain content relevant to WCAG 2.1 Success Criterion 2.5.1 Pointer Gestures.

C.9.2.5.2 Pointer cancellation

Type of assessment	Inspection
Pre-conditions	1. The ICT is a web page.
Procedure	1. Check that the web page does not fail WCAG 2.1 Success Criterion 2.5.2 Pointer Cancellation .
Result	Pass: Check 1 is true Fail: Check 1 is false Not applicable: Pre-condition 1 is not met or the web page does not contain content relevant to WCAG 2.1 Success Criterion 2.5.2 Pointer Cancellation.

C.9.2.5.3 Label in name

Type of assessment	Inspection
Pre-conditions	1. The ICT is a web page.
Procedure	1. Check that the web page does not fail WCAG 2.1 Success Criterion 2.5.3 Label in Name .
Result	Pass: Check 1 is true Fail: Check 1 is false Not applicable: Pre-condition 1 is not met or the web page does not contain content relevant to WCAG 2.1 Success Criterion 2.5.3 Label in Name.

C.9.2.5.4 Motion actuation

Type of assessment	Inspection
Pre-conditions	1. The ICT is a web page.
Procedure	1. Check that the web page does not fail WCAG 2.1 Success Criterion 2.5.4 Motion Actuation .
Result	Pass: Check 1 is true Fail: Check 1 is false Not applicable: Pre-condition 1 is not met or the web page does not contain content relevant to WCAG 2.1 Success Criterion 2.5.4 Motion Actuation.

C.9.3 Understandable

C.9.3.1 Readable

C.9.3.1.1 Language of page

Type of assessment	Inspection
Pre-conditions	1. The ICT is a web page.
Procedure	1. Check that the web page does not fail WCAG 2.1 Success Criterion 3.1.1 Language of Page .
Result	Pass: Check 1 is true Fail: Check 1 is false Not applicable: Pre-condition 1 is not met or the web page does not contain content relevant to WCAG 2.1 Success Criterion 3.1.1 Language of Page.

C.9.3.1.2 Language of parts

Type of assessment	Inspection
Pre-conditions	1. The ICT is a web page.
Procedure	1. Check that the web page does not fail WCAG 2.1 Success Criterion 3.1.2 Language of Parts .
Result	Pass: Check 1 is true Fail: Check 1 is false Not applicable: Pre-condition 1 is not met or the web page does not contain content relevant to WCAG 2.1 Success Criterion 3.1.2 Language of Parts.

C.9.3.2 Predictable

C.9.3.2.1 On focus

Type of assessment	Inspection
Pre-conditions	1. The ICT is a web page.
Procedure	1. Check that the web page does not fail WCAG 2.1 Success Criterion 3.2.1 On Focus .
Result	Pass: Check 1 is true Fail: Check 1 is false Not applicable: Pre-condition 1 is not met or the web page does not contain content relevant to WCAG 2.1 Success Criterion 3.2.1 On Focus.

C.9.3.2.2 On input

Type of assessment	Inspection
Pre-conditions	1. The ICT is a web page.
Procedure	1. Check that the web page does not fail WCAG 2.1 Success Criterion 3.2.2 On Input .

Result	Pass: Check 1 is true Fail: Check 1 is false Not applicable: Pre-condition 1 is not met or the web page does not contain content relevant to WCAG 2.1 Success Criterion 3.2.2 On Input.
--------	---

C.9.3.2.3 Consistent navigation

Type of assessment	Inspection
Pre-conditions	1. The ICT is a web page.
Procedure	1. Check that the web page does not fail WCAG 2.1 Success Criterion 3.2.3 Consistent Navigation .
Result	Pass: Check 1 is true Fail: Check 1 is false Not applicable: Pre-condition 1 is not met or the web page does not contain content relevant to WCAG 2.1 Success Criterion 3.2.3 Consistent Navigation.

C.9.3.2.4 Consistent identification

Type of assessment	Inspection
Pre-conditions	1. The ICT is a web page.
Procedure	1. Check that the web page does not fail WCAG 2.1 Success Criterion 3.2.4 Consistent Identification .
Result	Pass: Check 1 is true Fail: Check 1 is false Not applicable: Pre-condition 1 is not met or the web page does not contain content relevant to WCAG 2.1 Success Criterion 3.2.4 Consistent Identification.

C.9.3.3 Input assistance

C.9.3.3.1 Error identification

Type of assessment	Inspection
Pre-conditions	1. The ICT is a web page.
Procedure	1. Check that the web page does not fail WCAG 2.1 Success Criterion 3.3.1 Error Identification .
Result	Pass: Check 1 is true Fail: Check 1 is false Not applicable: Pre-condition 1 is not met or the web page does not contain content relevant to WCAG 2.1 Success Criterion 3.3.1 Error Identification.

C.9.3.3.2 Labels or instructions

Type of assessment	Inspection
Pre-conditions	1. The ICT is a web page.
Procedure	1. Check that the web page does not fail WCAG 2.1 Success Criterion 3.3.2 Labels or Instructions .
Result	Pass: Check 1 is true Fail: Check 1 is false Not applicable: Pre-condition 1 is not met or the web page does not contain content relevant to WCAG 2.1 Success Criterion 3.3.2 Labels or Instructions.

C.9.3.3.3 Error suggestion

Type of assessment	Inspection
Pre-conditions	1. The ICT is a web page.
Procedure	1. Check that the web page does not fail WCAG 2.1 Success Criterion 3.3.3 Error Suggestion .
Result	Pass: Check 1 is true Fail: Check 1 is false Not applicable: Pre-condition 1 is not met or the web page does not contain content relevant to WCAG 2.1 Success Criterion 3.3.3 Error Suggestion.

C.9.3.3.4 Error prevention (legal, financial, data)

Type of assessment	Inspection
Pre-conditions	1. The ICT is a web page.

Procedure	1. Check that the web page does not fail WCAG 2.1 Success Criterion 3.3.4 Error Prevention (Legal, Financial, Data) .
Result	Pass: Check 1 is true Fail: Check 1 is false Not applicable: Pre-condition 1 is not met or the web page does not contain content relevant to WCAG 2.1 Success Criterion 3.3.4 Error Prevention (Legal, Financial, Data).

C.9.4 Robust

C.9.4.1 Compatible

C.9.4.1.1 Parsing

Type of assessment	Inspection
Pre-conditions	1. The ICT is a web page.
Procedure	1. Check that the web page does not fail WCAG 2.1 Success Criterion 4.1.1 Parsing .
Result	Pass: Check 1 is true Fail: Check 1 is false Not applicable: Pre-condition 1 is not met or the web page does not contain content relevant to WCAG 2.1 Success Criterion 4.1.1 Parsing.

C.9.4.1.2 Name, role, value

Type of assessment	Inspection
Pre-conditions	1. The ICT is a web page.
Procedure	1. Check that the web page does not fail WCAG 2.1 Success Criterion 4.1.2 Name, Role, Value .
Result	Pass: Check 1 is true Fail: Check 1 is false Not applicable: Pre-condition 1 is not met or the web page does not contain content relevant to WCAG 2.1 Success Criterion 4.1.2 Name, Role, Value.

C.9.4.1.3 Status messages

Type of assessment	Inspection
Pre-conditions	1. The ICT is a web page.
Procedure	1. Check that the web page does not fail WCAG 2.1 Success Criterion 4.1.3 Status Messages .
Result	Pass: Check 1 is true Fail: Check 1 is false Not applicable: Pre-condition 1 is not met or the web page does not contain content relevant to WCAG 2.1 Success Criterion 4.1.3 Status Messages.

C.9.5 WCAG 2.1 AAA Success Criteria (informative)

Clause 9.5 is informative only and contains no requirements requiring test.

C.9.6 WCAG 2.1 conformance requirements

Type of assessment	Inspection
Pre-conditions	1. The ICT is a web page.
Procedure	1. Check that the web page satisfies WCAG 2.1 [5] conformance requirement "1: Conformance level" at Level AA. 2. Check that the web page satisfies WCAG 2.1 [5] conformance requirement "2: Full pages". 3. Check that the web page satisfies WCAG 2.1 [5] conformance requirement "3: Complete processes". 4. Check that the web page satisfies WCAG 2.1 [5] conformance requirement "4: Only Accessibility-Supported Ways of Using Technologies". 5. Check that the web page satisfies WCAG 2.1 [5] conformance requirement "5: Non-interference".
Result	Pass: All checks are true Fail: Any check is false

Not applicable: Pre-condition 1 is not met.

C.10 Non-web documents

C.10.0 General (informative)

Clause 10.0 is advisory only and contains no requirements requiring test.

C.10.1 Perceivable

C.10.1.1 Text alternatives

C.10.1.1.1 Non-text content

Type of assessment	Inspection
Pre-conditions	1. The ICT is a non-web document.
Procedure	1. Check that the document does not fail WCAG 2.1 Success Criterion 1.1.1 Non-text content .
Result	Pass: Check 1 is true Fail: Check 1 is false Not applicable: Pre-condition 1 is not met or the non-web document does not contain content relevant to WCAG 2.1 Success Criterion 1.1.1 Non-text content.

C.10.1.2 Time-based media

C.10.1.2.1 Audio-only and video-only (pre-recorded)

Type of assessment	Inspection
Pre-conditions	1. The ICT is a non-web document.
Procedure	1. Check that the document does not fail WCAG 2.1 Success Criterion 1.2.1 Audio-only and Video-only (Prerecorded) .
Result	Pass: Check 1 is true Fail: Check 1 is false Not applicable: Pre-condition 1 is not met or the non-web document does not contain content relevant to WCAG 2.1 Success Criterion 1.2.1 Audio-only and Video-only (Prerecorded).

C.10.1.2.2 Captions (pre-recorded)

Type of assessment	Inspection
Pre-conditions	1. The ICT is a non-web document.
Procedure	1. Check that the document does not fail WCAG 2.1 Success Criterion 1.2.2 Captions (Prerecorded) .
Result	Pass: Check 1 is true Fail: Check 1 is false Not applicable: Pre-condition 1 is not met or the non-web document does not contain content relevant to WCAG 2.1 Success Criterion 1.2.2 Captions (Prerecorded).

C.10.1.2.3 Audio description or media alternative (pre-recorded)

Type of assessment	Inspection
Pre-conditions	1. The ICT is a non-web document.
Procedure	1. Check that the document does not fail WCAG 2.1 Success Criterion 1.2.3 Audio Description or Media Alternative (Prerecorded) .
Result	Pass: Check 1 is true Fail: Check 1 is false Not applicable: Pre-condition 1 is not met or the non-web document does not contain content relevant to WCAG 2.1 Success Criterion 1.2.3 Audio Description or Media Alternative (Prerecorded).

C.10.1.2.4 Captions (live)

Type of assessment	Inspection
Pre-conditions	1. The ICT is a non-web document.
Procedure	1. Check that the document does not fail WCAG 2.1 Success Criterion 1.2.4 Captions (Live) .
Result	Pass: Check 1 is true Fail: Check 1 is false Not applicable: Pre-condition 1 is not met or the non-web document does not contain content relevant to WCAG 2.1 Success Criterion 1.2.4 Captions (Live).

C.10.1.2.5 Audio description (pre-recorded)

Type of assessment	Inspection
Pre-conditions	1. The ICT is a non-web document.
Procedure	1. Check that the document does not fail WCAG 2.1 Success Criterion 1.2.5 Audio Description (Prerecorded) .
Result	Pass: Check 1 is true Fail: Check 1 is false Not applicable: Pre-condition 1 is not met or the non-web document does not contain content relevant to WCAG 2.1 Success Criterion 1.2.5 Audio Description (Prerecorded).

C.10.1.3 Adaptable

C.10.1.3.1 Info and relationships

Type of assessment	Inspection
Pre-conditions	1. The ICT is a non-web document.
Procedure	1. Check that the document does not fail WCAG 2.1 Success Criterion 1.3.1 Info and Relationships .
Result	Pass: Check 1 is true Fail: Check 1 is false Not applicable: Pre-condition 1 is not met or the non-web document does not contain content relevant to WCAG 2.1 Success Criterion 1.3.1 Info and Relationships.

C.10.1.3.2 Meaningful sequence

Type of assessment	Inspection
Pre-conditions	1. The ICT is a non-web document.
Procedure	1. Check that the document does not fail WCAG 2.1 Success Criterion 1.3.2 Meaningful Sequence .
Result	Pass: Check 1 is true Fail: Check 1 is false Not applicable: Pre-condition 1 is not met or the non-web document does not contain content relevant to WCAG 2.1 Success Criterion 1.3.2 Meaningful Sequence.

C.10.1.3.3 Sensory characteristics

Type of assessment	Inspection
Pre-conditions	1. The ICT is a non-web document.
Procedure	1. Check that the document does not fail WCAG 2.1 Success Criterion 1.3.3 Sensory Characteristics .
Result	Pass: Check 1 is true Fail: Check 1 is false Not applicable: Pre-condition 1 is not met or the non-web document does not contain content relevant to WCAG 2.1 Success Criterion 1.3.3 Sensory Characteristics.

C.10.1.3.4 Orientation

Type of assessment	Inspection
Pre-conditions	1. The ICT is a non-web document.
Procedure	1. Check that the document does not fail WCAG 2.1 Success Criterion 1.3.4 Orientation .

Result	Pass: Check 1 is true Fail: Check 1 is false Not applicable: Pre-condition 1 is not met or the non-web document does not contain content relevant to WCAG 2.1 Success Criterion 1.3.4 Orientation.
--------	--

C.10.1.3.5 Identify input purpose

Type of assessment	Inspection
Pre-conditions	1. The ICT is a non-web document.
Procedure	1. Check that the document does not fail WCAG 2.1 Success Criterion 1.3.5 Identify Input Purpose .
Result	Pass: Check 1 is true Fail: Check 1 is false Not applicable: Pre-condition 1 is not met or the non-web document does not contain content relevant to WCAG 2.1 Success Criterion 1.3.5 Identify Input Purpose.

C.10.1.4 Distinguishable

C.10.1.4.1 Use of colour

Type of assessment	Inspection
Pre-conditions	1. The ICT is a non-web document.
Procedure	1. Check that the document does not fail WCAG 2.1 Success Criterion 1.4.1 Use of Color .
Result	Pass: Check 1 is true Fail: Check 1 is false Not applicable: Pre-condition 1 is not met or the non-web document does not contain content relevant to WCAG 2.1 Success Criterion 1.4.1 Use of Color.

C.10.1.4.2 Audio control

Type of assessment	Inspection
Pre-conditions	1. The ICT is a non-web document.
Procedure	1. Check that the document does not fail the Success Criterion in Table 10.1.
Result	Pass: Check 1 is true Fail: Check 1 is false Not applicable: Pre-condition 1 is not met

C.10.1.4.3 Contrast (minimum)

Type of assessment	Inspection
Pre-conditions	1. The ICT is a non-web document.
Procedure	1. Check that the document does not fail WCAG 2.1 Success Criterion 1.4.3 Contrast (Minimum) .
Result	Pass: Check 1 is true Fail: Check 1 is false Not applicable: Pre-condition 1 is not met or the non-web document does not contain content relevant to WCAG 2.1 Success Criterion 1.4.3 Contrast (Minimum).

C.10.1.4.4 Resize text

Type of assessment	Inspection
Pre-conditions	1. The ICT is a non-web document.
Procedure	1. Check that the document does not fail WCAG 2.1 Success Criterion 1.4.4 Resize text .
Result	Pass: Check 1 is true Fail: Check 1 is false Not applicable: Pre-condition 1 is not met or the non-web document does not contain content relevant to WCAG 2.1 Success Criterion 1.4.4 Resize text.

C.10.1.4.5 Images of text

Type of assessment	Inspection
Pre-conditions	1. The ICT is a non-web document.

Procedure	1. Check that the document does not fail WCAG 2.1 Success Criterion 1.4.5 Images of Text .
Result	Pass: Check 1 is true Fail: Check 1 is false Not applicable: Pre-condition 1 is not met or the non-web document does not contain content relevant to WCAG 2.1 Success Criterion 1.4.5 Images of Text.

C.10.1.4.6 Void

C.10.1.4.7 Void

C.10.1.4.8 Void

C.10.1.4.9 Void

C.10.1.4.10 Reflow

Type of assessment	Inspection
Pre-conditions	1. The ICT is a non-web document.
Procedure	1. Check that the document does not fail the Success Criterion in Table 10.2.
Result	Pass: Check 1 is true Fail: Check 1 is false Not applicable: Pre-condition 1 is not met.

C.10.1.4.11 Non-text contrast

Type of assessment	Inspection
Pre-conditions	1. The ICT is a non-web document that does not have a fixed size content layout area that is essential to the information being conveyed.
Procedure	1. Check that the document does not fail WCAG 2.1 Success Criterion 1.4.11 Non-text Contrast .
Result	Pass: Check 1 is true Fail: Check 1 is false Not applicable: Pre-condition 1 is not met or the non-web document does not contain content relevant to WCAG 2.1 Success Criterion 1.4.11 Non-text Contrast.

C.10.1.4.12 Text spacing

Type of assessment	Inspection
Pre-conditions	1. The ICT is a non-web document.
Procedure	1. Check that the document does not fail WCAG 2.1 Success Criterion 1.4.12 Text spacing .
Result	Pass: Check 1 is true Fail: Check 1 is false Not applicable: Pre-condition 1 is not met or the non-web document does not contain content relevant to WCAG 2.1 Success Criterion 1.4.12 Text spacing.

C.10.1.4.13 Content on hover or focus

Type of assessment	Inspection
Pre-conditions	1. The ICT is a non-web document.
Procedure	1. Check that the document does not fail WCAG 2.1 Success Criterion 1.4.13 Content on Hover or Focus .
Result	Pass: Check 1 is true Fail: Check 1 is false Not applicable: Pre-condition 1 is not met or the non-web document does not contain content relevant to WCAG 2.1 Success Criterion 1.4.13 Content on Hover or Focus.

C.10.2 Operable

C.10.2.1 Keyboard accessible

C.10.2.1.1 Keyboard

Type of assessment	Inspection
Pre-conditions	1. The ICT is a non-web document.
Procedure	1. Check that the document does not fail WCAG 2.1 Success Criterion 2.1.1 Keyboard .
Result	Pass: Check 1 is true Fail: Check 1 is false Not applicable: Pre-condition 1 is not met or the non-web document does not contain content relevant to WCAG 2.1 Success Criterion 2.1.1 Keyboard.

C.10.2.1.2 No keyboard trap

Type of assessment	Inspection
Pre-conditions	1. The ICT is a non-web document.
Procedure	1. Check that the document does not fail the Success Criterion in Table 10.3.
Result	Pass: Check 1 is true Fail: Check 1 is false Not applicable: Pre-condition 1 is not met.

C.10.2.1.3 Void

C.10.2.1.4 Character key shortcuts

Type of assessment	Inspection
Pre-conditions	1. The ICT is a non-web document.
Procedure	1. Check that the document does not fail WCAG 2.1 Success Criterion 2.1.4 Character Key Shortcuts .
Result	Pass: Check 1 is true Fail: Check 1 is false Not applicable: Pre-condition 1 is not met or the non-web document does not contain content relevant to WCAG 2.1 Success Criterion 2.1.4 Character Key Shortcuts.

C.10.2.2 Enough time

C.10.2.2.1 Timing adjustable

Type of assessment	Inspection
Pre-conditions	1. The ICT is a non-web document.
Procedure	1. Check that the document does not fail the Success Criterion in Table 10.4.
Result	Pass: Check 1 is true Fail: Check 1 is false Not applicable: Pre-condition 1 is not met.

C.10.2.2.2 Pause, stop, hide

Type of assessment	Inspection
Pre-conditions	1. The ICT is a non-web document.
Procedure	1. Check that the document does not fail the Success Criterion in Table 10.5.
Result	Pass: Check 1 is true Fail: Check 1 is false Not applicable: Pre-condition 1 is not met or the non-web document does not contain content relevant to WCAG

C.10.2.3 Seizures and physical reactions

C.10.2.3.1 Three flashes or below threshold

Type of assessment	Inspection
Pre-conditions	1. The ICT is a non-web document.
Procedure	1. Check that the document does not fail the Success Criterion in Table 10.6.
Result	Pass: Check 1 is true Fail: Check 1 is false Not applicable: Pre-condition 1 is not met.

C.10.2.4 Navigable

C.10.2.4.1 Void

C.10.2.4.2 Document titled

Type of assessment	Inspection
Pre-conditions	1. The ICT is a non-web document.
Procedure	1. Check that the document does not fail the Success Criterion in Table 10.7.
Result	Pass: Check 1 is true Fail: Check 1 is false Not applicable: Pre-condition 1 is not met.

C.10.2.4.3 Focus order

Type of assessment	Inspection
Pre-conditions	1. The ICT is a non-web document.
Procedure	1. Check that the document does not fail the Success Criterion in Table 10.8.
Result	Pass: Check 1 is true Fail: Check 1 is false Not applicable: Pre-condition 1 is not met.

C.10.2.4.4 Link purpose (in context)

Type of assessment	Inspection
Pre-conditions	1. The ICT is a non-web document.
Procedure	1. Check that the document does not fail WCAG 2.1 Success Criterion 2.4.4 Link Purpose (In Context) .
Result	Pass: Check 1 is true Fail: Check 1 is false Not applicable: Pre-condition 1 is not met or the non-web document does not contain content relevant to WCAG 2.1 Success Criterion 2.4.4 Link Purpose (In Context).

C.10.2.4.5 Void

C.10.2.4.6 Headings and labels

Type of assessment	Inspection
Pre-conditions	1. The ICT is a non-web document.
Procedure	1. Check that the document does not fail WCAG 2.1 Success Criterion 2.4.6 Headings and Labels .
Result	Pass: Check 1 is true Fail: Check 1 is false Not applicable: Pre-condition 1 is not met or the non-web document does not contain content relevant to WCAG 2.1 Success Criterion 2.4.6 Headings and Labels.

C.10.2.4.7 Focus visible

Type of assessment	Inspection
Pre-conditions	1. The ICT is a non-web document.

Procedure	1. Check that the document does not fail WCAG 2.1 Success Criterion 2.4.7 Focus Visible .
Result	Pass: Check 1 is true Fail: Check 1 is false Not applicable: Pre-condition 1 is not met or the non-web document does not contain content relevant to WCAG 2.1 Success Criterion 2.4.7 Focus Visible.

C.10.2.5 Input modalities

C.10.2.5.1 Pointer gestures

Type of assessment	Inspection
Pre-conditions	1. The ICT is a non-web document.
Procedure	1. Check that the document does not fail the Success Criterion in Table 10.9.
Result	Pass: Check 1 is true Fail: Check 1 is false Not applicable: Pre-condition 1 is not met.

C.10.2.5.2 Pointer cancellation

Type of assessment	Inspection
Pre-conditions	1. The ICT is a non-web document.
Procedure	1. Check that the document does not fail the success criterion in Table 10.10.
Result	Pass: Check 1 is true Fail: Check 1 is false Not applicable: Pre-condition 1 is not met.

C.10.2.5.3 Label in name

Type of assessment	Inspection
Pre-conditions	1. The ICT is a non-web document.
Procedure	1. Check that the document does not fail WCAG 2.1 Success Criterion 2.5.3 Label in Name .
Result	Pass: Check 1 is true Fail: Check 1 is false Not applicable: Pre-condition 1 is not met or the non-web document does not contain content relevant to WCAG 2.1 Success Criterion 2.5.3 Label in Name.

C.10.2.5.4 Motion actuation

Type of assessment	Inspection
Pre-conditions	1. The ICT is a non-web document.
Procedure	1. Check that the document does not fail WCAG 2.1 Success Criterion 2.5.4 Motion Actuation .
Result	Pass: Check 1 is true Fail: Check 1 is false Not applicable: Pre-condition 1 is not met or the non-web document does not contain content relevant to WCAG 2.1 Success Criterion 2.5.4 Motion Actuation.

C.10.3 Understandable

C.10.3.1 Readable

C.10.3.1.1 Language of document

Type of assessment	Inspection
Pre-conditions	1. The ICT is a non-web document.
Procedure	1. Check that the document does not fail the Success Criterion in Table 10.11.
Result	Pass: Check 1 is true Fail: Check 1 is false Not applicable: Pre-condition 1 is not met.

C.10.3.1.2 Language of parts

Type of assessment	Inspection
Pre-conditions	1. The ICT is a non-web document.
Procedure	1. Check that the document does not fail the Success Criterion in Table 10.12.
Result	Pass: Check 1 is true Fail: Check 1 is false Not applicable: Pre-condition 1 is not met.

C.10.3.2 Predictable

C.10.3.2.1 On focus

Type of assessment	Inspection
Pre-conditions	1. The ICT is a non-web document.
Procedure	1. Check that the document does not fail WCAG 2.1 Success Criterion 3.2.1 On Focus .
Result	Pass: Check 1 is true Fail: Check 1 is false Not applicable: Pre-condition 1 is not met or the non-web document does not contain content relevant to WCAG 2.1 Success Criterion 3.2.1 On Focus.

C.10.3.2.2 On input

Type of assessment	Inspection
Pre-conditions	1. The ICT is a non-web document.
Procedure	1. Check that the document does not fail WCAG 2.1 Success Criterion 3.2.2 On Input .
Result	Pass: Check 1 is true Fail: Check 1 is false Not applicable: Pre-condition 1 is not met or the non-web document does not contain content relevant to WCAG 2.1 Success Criterion 3.2.2 On Input.

C.10.3.2.3 Void

C.10.3.2.4 Void

C.10.3.3 Input assistance

C.10.3.3.1 Error identification

Type of assessment	Inspection
Pre-conditions	1. The ICT is a non-web document.
Procedure	1. Check that the document does not fail WCAG 2.1 Success Criterion 3.3.1 Error Identification .
Result	Pass: Check 1 is true Fail: Check 1 is false Not applicable: Pre-condition 1 is not met or the non-web document does not contain content relevant to WCAG 2.1 Success Criterion 3.3.1 Error Identification.

C.10.3.3.2 Labels or instructions

Type of assessment	Inspection
Pre-conditions	1. The ICT is a non-web document.
Procedure	1. Check that the document does not fail WCAG 2.1 Success Criterion 3.3.2 Labels or Instructions .
Result	Pass: Check 1 is true Fail: Check 1 is false Not applicable: Pre-condition 1 is not met or the non-web document does not contain content relevant to WCAG 2.1 Success Criterion 3.3.2 Labels or Instructions.

C.10.3.3.3 Error suggestion

Type of assessment	Inspection
Pre-conditions	1. The ICT is a non-web document.
Procedure	1. Check that the document does not fail WCAG 2.1 Success Criterion 3.3.3 Error Suggestion .
Result	Pass: Check 1 is true Fail: Check 1 is false Not applicable: Pre-condition 1 is not met or the non-web document does not contain content relevant to WCAG 2.1 Success Criterion 3.3.3 Error Suggestion

C.10.3.3.4 Error prevention (legal, financial, data)

Type of assessment	Inspection
Pre-conditions	1. The ICT is a non-web document.
Procedure	1. Check that the document does not fail the Success Criterion in Table 10.13.
Result	Pass: Check 1 is true Fail: Check 1 is false Not applicable: Pre-condition 1 is not met.

C.10.4 Robust

C.10.4.1 Compatible

C.10.4.1.1 Parsing

Type of assessment	Inspection
Pre-conditions	1. The ICT is a non-web document.
Procedure	1. Check that the document does not fail the Success Criterion in Table 10.14.
Result	Pass: Check 1 is true Fail: Check 1 is false Not applicable: Pre-condition 1 is not met.

C.10.4.1.2 Name, role, value

Type of assessment	Inspection
Pre-conditions	1. The ICT is a non-web document.
Procedure	1. Check that the document does not fail the Success Criterion in Table 10.15.

Result	Pass: Check 1 is true Fail: Check 1 is false Not applicable: Pre-condition 1 is not met.
--------	--

C.10.4.1.3 Status messages

Type of assessment	Inspection
Pre-conditions	1. The ICT is a non-web document.
Procedure	1. Check that the software does not fail WCAG 2.1 Success Criterion 4.1.3 Status Messages .
Result	Pass: Check 1 is true Fail: Check 1 is false Not applicable: Pre-condition 1 is not met or the non-web document does not contain content relevant to WCAG 2.1 Success Criterion 4.1.3 Status Messages.

C.10.5 Caption positioning

Clause 10.5 is advisory only and contains no testable requirements.

C.10.6 Audio description timing

Clause 10.6 is advisory only and contains no testable requirements.

C.11 Software

C.11.0 General

Clause 11.0 is advisory only and contains no requirements requiring test.

C.11.1 Perceivable

C.11.1.1 Text alternatives

C.11.1.1.1 Non-text content

C.11.1.1.1.1 Non-text content (screen reading supported open functionality)

Type of assessment	Inspection
Pre-conditions	1. The ICT is non-web software that provides a user interface. 2. The software provides support to assistive technologies for screen reading.
Procedure	1. Check that the software does not fail WCAG 2.1 Success Criterion 1.1.1 Non-text Content .
Result	Pass: Check 1 is true Fail: Check 1 is false Not applicable: Pre-condition 1 or 2 is not met.

C.11.1.1.1.2 Non-text content (closed functionality)

Type of assessment	Testing
Pre-conditions	1. The ICT is non-web software that provides a user interface. 2. The user interface is closed to assistive technologies for screen reading. 3. Non-text content is presented to users via speech output.
Procedure	1. Check that speech output is provided as an alternative for non-text content. 2. Check that the non-text content is not pure decoration. 3. Check that the non-text content is not used only for visual formatting. 4. Check that the speech output follows the guidance for "text alternative" described in WCAG 2.1 Success Criterion 1.1.1 Non-text Content .

Result	Pass: Check (1 and 2 and 3 and 4 are true) or (1 and 2 are false) or (1 and 3 are false) Fail: Checks (1 true and 2 false) or (1 true and 3 false) or (1 and 2 and 3 are true and 4 is false) Not applicable: Pre-condition 1, 2 or 3 is not met.
--------	---

C.11.1.2 Time-based media

C.11.1.2.1 Audio-only and video-only (pre-recorded)

C.11.1.2.1.1 Audio-only and video-only (pre-recorded - open functionality)

Type of assessment	Inspection
Pre-conditions	1. The ICT is non-web software that provides a user interface. 2. The software provides support to assistive technologies for screen reading. 3. Pre-recorded auditory information is not needed to enable the use of closed functions of ICT.
Procedure	1. Check that the software does not fail WCAG 2.1 Success Criterion 1.2.1 Audio-only and Video-only (Prerecorded) .
Result	Pass: Check 1 is true Fail: Check 1 is false Not applicable: Pre-condition 1, 2 or 3 is not met.

C.11.1.2.1.2 Audio-only and video-only (pre-recorded - closed functionality)

C.11.1.2.1.2.1 Pre-recorded audio-only (closed functionality)

Type of assessment	Inspection
Pre-conditions	1. ICT is non-web software that provides a user interface. 2. The user interface is closed to assistive technologies for screen reading. 3. Pre-recorded auditory information is needed to enable the use of closed functions of ICT.
Procedure	1. Check that the visual information is equivalent to the pre-recorded auditory output.
Result	Pass: Check 1 is true Fail: Check 1 is false Not applicable: Pre-condition 1, 2 or 3 is not met.

C.11.1.2.1.2.2 Pre-recorded video-only (closed functionality)

Type of assessment	Inspection
Pre-conditions	1. ICT is non-web software that provides a user interface. 2. The user interface is closed to assistive technologies for screen reading. 3. Pre-recorded video content is needed to enable the use of closed functions of ICT. 4. Speech output is provided as non-visual access to non-text content displayed on closed functionality.
Procedure	1. Check that the speech output presents equivalent information for the pre-recorded video content.
Result	Pass: Check 1 is true Fail: Check 1 is false Not applicable: Pre-condition 1, 2, 3 or 4 is not met.

C.11.1.2.2 Captions (pre-recorded)

Type of assessment	Inspection
Pre-conditions	1. The ICT is non-web software that provides a user interface.
Procedure	1. Check that the software does not fail WCAG 2.1 Success Criterion 1.2.2 Captions (Prerecorded) .
Result	Pass: Check 1 is true Fail: Check 1 is false Not applicable: Pre-condition 1 is not met or the non-web software does not contain content relevant to WCAG 2.1 Success Criterion 1.2.2 Captions (Prerecorded).

C.11.1.2.3 Audio description or media alternative (pre-recorded)

C.11.1.2.3.1 Audio description or media alternative (pre-recorded - open functionality)

Type of assessment	Inspection
Pre-conditions	1. The ICT is non-web software that provides a user interface. 2. The software provides support to assistive technologies for screen reading.
Procedure	1. Check that the software does not fail WCAG 2.1 Success Criterion 1.2.3 Audio Description or Media Alternative (Prerecorded) .
Result	Pass: Check 1 is true Fail: Check 1 is false Not applicable: Pre-condition 1 or 2 is not met, or the non-web software does not contain content relevant to WCAG 2.1 Success Criterion 1.2.3 Audio Description or Media Alternative (Prerecorded).

C.11.1.2.3.2 Audio description or media alternative (pre-recorded - closed functionality)

Type of assessment	Inspection
Pre-conditions	1. ICT is non-web software that provides a user interface. 2. The user interface is closed to assistive technologies for screen reading. 3. Speech output is provided as non-visual access to non-text content displayed on closed functionality.
Procedure	1. Check that the speech output presents equivalent information for the pre-recorded video content.
Result	Pass: Check 1 is true Fail: Check 1 is false Not applicable: Pre-condition 1, 2, or 3 is not met.

C.11.1.2.4 Captions (live)

Type of assessment	Inspection
Pre-conditions	1. The ICT is non-web software that provides a user interface.
Procedure	1. Check that the software does not fail WCAG 2.1 Success Criterion 1.2.4 Captions (Live) .
Result	Pass: Check 1 is true Fail: Check 1 is false Not applicable: Pre-condition 1 is not met, or the non-web software does not contain content relevant to WCAG 2.1 Success Criterion 1.2.4 Captions (Live).

C.11.1.2.5 Audio description (pre-recorded)

Type of assessment	Inspection
Pre-conditions	1. The ICT is non-web software that provides a user interface.
Procedure	1. Check that the software does not fail WCAG 2.1 Success Criterion 1.2.5 Audio Description (Prerecorded) .
Result	Pass: Check 1 is true Fail: Check 1 is false Not applicable: Pre-condition 1 is not met, or the non-web software does not contain content relevant to WCAG 2.1 Success Criterion 1.2.5 Audio Description (Prerecorded).

C.11.1.3 Adaptable

C.11.1.3.1 Info and relationships

C.11.1.3.1.1 Info and relationships (open functionality)

Type of assessment	Inspection
Pre-conditions	1. The ICT is non-web software that provides a user interface. 2. The software provides support to assistive technologies for screen reading.
Procedure	1. Check that the software does not fail WCAG 2.1 Success Criterion 1.3.1 Info and Relationships .
Result	Pass: Check 1 is true Fail: Check 1 is false Not applicable: Pre-condition 1 or 2 is not met.

C.11.1.3.1.2 Info and relationships (closed functionality)

Clause 11.1.3.1.2 is advisory only and contains no testable requirements.

C.11.1.3.2 Meaningful sequence

C.11.1.3.2.1 Meaningful sequence (open functionality)

Type of assessment	Inspection
Pre-conditions	1. The ICT is non-web software that provides a user interface. 2. The software provides support to assistive technologies for screen reading.
Procedure	1. Check that the software does not fail WCAG 2.1 Success Criterion 1.3.2 Meaningful Sequence .
Result	Pass: Check 1 is true Fail: Check 1 is false Not applicable: Pre-condition 1 or 2 is not met.

C.11.1.3.2.2 Meaningful sequence (closed functionality)

Clause 11.1.3.2.2 is advisory only and contains no testable requirements.

C.11.1.3.3 Sensory characteristics

Type of assessment	Inspection
Pre-conditions	1. The ICT is non-web software that provides a user interface.
Procedure	1. Check that the software does not fail WCAG 2.1 Success Criterion 1.3.3 Sensory Characteristics .
Result	Pass: Check 1 is true Fail: Check 1 is false Not applicable: Pre-condition 1 is not met, or the non-web software does not contain content relevant to WCAG 2.1 Success Criterion 1.3.3 Sensory Characteristics.

C.11.1.3.4 Orientation

Type of assessment	Inspection
Pre-conditions	1. The ICT is non-web software that provides a user interface.
Procedure	1. Check that the software does not fail WCAG 2.1 Success Criterion 1.3.4 Orientation .
Result	Pass: Check 1 is true Fail: Check 1 is false Not applicable: Pre-condition 1 is not met, or the non-web software does not contain content relevant to WCAG 2.1 Success Criterion 1.3.4 Orientation.

C.11.1.3.5 Identify input purpose

C.11.1.3.5.1 Identify input purpose (open functionality)

Type of assessment	Inspection
Pre-conditions	1. The ICT is non-web software that provides a user interface. 2. The software provides support to assistive technologies for screen reading.
Procedure	1. Check that the software does not fail WCAG 2.1 Success Criterion 1.3.5 Identify Input Purpose .
Result	Pass: Check 1 is true Fail: Check 1 is false Not applicable: Pre-condition 1 or 2 is not met, or the non-web software does not contain content relevant to WCAG 2.1 Success Criterion 1.3.5 Identify Input Purpose.

C.11.1.3.5.2 Identify input purpose (closed functionality)

Type of assessment	Inspection
Pre-conditions	1. The ICT is non-web software that provides a user interface. 2. The software does not provide support to assistive technologies for screen reading. 3. Auditory output is provided as non-visual access to closed functionality.
Procedure	1. Check that the auditory output is delivered by a mechanism included in or provided with the ICT. 2. Check that the auditory output is delivered by a personal headset that can be connected through a 3,5 mm audio jack or an industry standard connection without requiring the use of vision. 3. Check that the auditory output comprises of purposes from the Input Purposes for User Interface Components section .
Result	Pass: Checks (1 or 2) is true and 3 is true Fail: Checks (1 and 2) are false or 3 is false Not applicable: Pre-condition 1, 2 or 3 is not met.

C.11.1.4 Distinguishable

C.11.1.4.1 Use of colour

Type of assessment	Inspection
Pre-conditions	1. The ICT is non-web software that provides a user interface.
Procedure	1. Check that the software does not fail WCAG 2.1 Success Criterion 1.4.1 Use of Color .
Result	Pass: Check 1 is true Fail: Check 1 is false Not applicable: Pre-condition 1 is not met, or the non-web software does not contain content relevant to WCAG 2.1 Success Criterion 1.4.1 Use of Color.

C.11.1.4.2 Audio control

Type of assessment	Inspection
Pre-conditions	1. The ICT is non-web software that provides a user interface.
Procedure	1. Check that the software does not fail the Success Criterion in Table 11.1.
Result	Pass: Check 1 is true Fail: Check 1 is false Not applicable: Pre-condition 1 is not met.

C.11.1.4.3 Contrast (minimum)

Type of assessment	Inspection
Pre-conditions	1. The ICT is non-web software that provides a user interface.
Procedure	1. Check that the software does not fail WCAG 2.1 Success Criterion 1.4.3 Contrast (Minimum) .
Result	Pass: Check 1 is true Fail: Check 1 is false Not applicable: Pre-condition 1 is not met, or the non-web software does not contain content relevant to WCAG 2.1 Success Criterion 1.4.3 Contrast (Minimum).

C.11.1.4.4 Resize text

C.11.1.4.4.1 Resize text (open functionality)

Type of assessment	Inspection
Pre-conditions	1. The ICT is non-web software that provides a user interface. 2. The software provides support to enlargement features of platform or assistive technology.
Procedure	1. Check that the software does not fail WCAG 2.1 Success Criterion 1.4.4 Resize text .
Result	Pass: Check 1 is true Fail: Check 1 is false Not applicable: Pre-condition 1 is not met, or the non-web software does not contain content relevant to WCAG 2.1 Success Criterion 1.4.4 Resize text.

C.11.1.4.4.2 Resize text (closed functionality)

Type of assessment	Inspection and measurement
Pre-conditions	1. ICT is non-web software that provides a user interface. 2. The user interface is closed to enlargement features of platform or assistive technology. 3. A viewing distance is specified by the supplier.
Procedure	1. Measure the height of a capital letter H. 2. Check that it subtends an angle of at least 0,7 degrees at the specified viewing distance.
Result	Pass: Check 2 is true Fail: Check 2 is false Not applicable: Pre-condition 1, 2 or 3 is not met.

C.11.1.4.5 Images of text

C.11.1.4.5.1 Images of text (open functionality)

Type of assessment	Inspection
Pre-conditions	1. The ICT is non-web software that provides a user interface. 2. The software provides support to assistive technologies for screen reading.
Procedure	1. Check that the software does not fail WCAG 2.1 Success Criterion 1.4.5 Images of Text .
Result	Pass: Check 1 is true Fail: Check 1 is false Not applicable: Pre-condition 1 or 2 is not met, or the non-web software does not contain content relevant to WCAG 2.1 Success Criterion 1.4.5 Images of Text.

C.11.1.4.5.2 Images of text (closed functionality)

Type of assessment	Testing
Pre-conditions	1. The ICT is non-web software that provides a user interface. 2. The user interface is closed to assistive technologies for screen reading. 3. Non-text content is presented to users via speech output.
Procedure	1. Check that speech output is provided as an alternative for non-text content. 2. Check that the non-text content is not pure decoration. 3. Check that the non-text content is not used only for visual formatting. 4. Check that the speech output follows the guidance for "text alternative" described in WCAG 2.1 Success Criterion 1.1.1 Non-text Content .
Result	Pass: Check (1 and 2 and 3 and 4 are true) or (1 and 2 are false) or (1 and 3 are false) Fail: Checks (1 true and 2 false) or (1 true and 3 false) or (1 and 2 and 3 are true and 4 is false) Not applicable: Pre-condition 1, 2 or 3 is not met.

C.11.1.4.6 Void

C.11.1.4.7 Void

C.11.1.4.8 Void

C.11.1.4.9 Void

C.11.1.4.10 Reflow

Type of assessment	Inspection
Pre-conditions	1. The ICT is non-web software that provides a user interface.
Procedure	1. Check that the software does not fail the Success Criterion in Table 11.2.
Result	Pass: Check 1 is true Fail: Check 1 is false Not applicable: Pre-condition 1 is not met.

C.11.1.4.11 Non-text contrast

Type of assessment	Inspection
Pre-conditions	1. The ICT is non-web software that provides a user interface.
Procedure	1. Check that the software does not fail the Success Criterion WCAG 2.1 Success Criterion 1.4.11 Non-text Contrast .
Result	Pass: Check 1 is true Fail: Check 1 is false Not applicable: Pre-condition 1 is not met, or the non-web software does not contain content relevant to WCAG 2.1 Success Criterion 1.4.11 Non-text Contrast.

C.11.1.4.12 Text spacing

Type of assessment	Inspection
Pre-conditions	1. The ICT is non-web software that provides a user interface.
Procedure	1. Check that the software does not fail the Success Criterion WCAG 2.1 Success Criterion 1.4.12 Text spacing .
Result	Pass: Check 1 is true Fail: Check 1 is false Not applicable: Pre-condition 1 is not met, or the non-web software does not contain content relevant to WCAG 2.1 Success Criterion 1.4.12 Text spacing.

C.11.1.4.13 Content on hover or focus

Type of assessment	Inspection
Pre-conditions	1. The ICT is non-web software that provides a user interface.
Procedure	1. Check that the software does not fail WCAG 2.1 Success Criterion 1.4.13 Content on hover or focus .
Result	Pass: Check 1 is true Fail: Check 1 is false Not applicable: Pre-condition 1 is not met, or the non-web software does not contain content relevant to WCAG 2.1 Success Criterion 1.4.13 Content on hover or focus.

C.11.2 Operable

C.11.2.1 Keyboard accessible

C.11.2.1.1 Keyboard

C.11.2.1.1.1 Keyboard (open functionality)

Type of assessment	Inspection
Pre-conditions	1. The ICT is non-web software that provides a user interface. 2. The software provides support to keyboards or a keyboard interface.
Procedure	1. Check that the software does not fail WCAG 2.1 Success Criterion 2.1.1 Keyboard .
Result	Pass: Check 1 is true Fail: Check 1 is false Not applicable: Pre-condition 1 or 2 is not met, or the non-web software does not contain content relevant to WCAG 2.1 Success Criterion 2.1.1 Keyboard.

C.11.2.1.1.2 Keyboard (closed functionality)

Type of assessment	Inspection
Pre-conditions	1. ICT is non-web software that provides a user interface. 2. The user interface is closed to keyboards or keyboard interfaces.
Procedure	1. Check that all functionality of the user interface is operable without vision.
Result	Pass: Check 1 is true Fail: Check 1 is false Not applicable: Pre-condition 1 or 2 is not met.

C.11.2.1.2 No keyboard trap

Type of assessment	Inspection
Pre-conditions	1. The ICT is non-web software that provides a user interface.
Procedure	1. Check that the software does not fail the Success Criterion in Table 11.3.
Result	Pass: Check 1 is true Fail: Check 1 is false Not applicable: Pre-condition 1 or 2 is not met.

C.11.2.1.3 Void

C.11.2.1.4 Character key shortcuts

C.11.2.1.4.1 Character key shortcuts (open functionality)

Type of assessment	Inspection
Pre-conditions	1. The ICT is non-web software that provides a user interface. 2. The software provides support to at least one assistive technology.
Procedure	1. Check that the software does not fail WCAG 2.1 Success Criterion 2.1.4 Character Key Shortcuts .
Result	Pass: Check 1 is true Fail: Check 1 is false Not applicable: Pre-condition 1 or 2 is not met, or the non-web software does not contain content relevant to WCAG 2.1 Success Criterion 2.1.4 Character Key Shortcuts.

C.11.2.1.4.2 Character key shortcuts (closed functionality)

Type of assessment	Inspection
Pre-conditions	1. The ICT is non-web software that provides a user interface. 2. ICT functionality is closed to keyboards or keyboard interfaces.
Procedure	1. Check that all functionality is operable without vision.
Result	Pass: Check 1 is true Fail: Check 1 is false Not applicable: Pre-condition 1 or 2 is not met.

C.11.2.2 Enough time

C.11.2.2.1 Timing adjustable

Type of assessment	Inspection
Pre-conditions	1. The ICT is non-web software that provides a user interface.
Procedure	1. Check that the software does not fail the Success Criterion in Table 11.4.
Result	Pass: Check 1 is true Fail: Check 1 is false Not applicable: Pre-condition 1 is not met.

C.11.2.2.2 Pause, stop, hide

Type of assessment	Inspection
Pre-conditions	1. The ICT is non-web software that provides a user interface.
Procedure	1. Check that the software does not fail the Success Criterion in Table 11.5.
Result	Pass: Check 1 is true Fail: Check 1 is false Not applicable: Pre-condition 1 is not met.

C.11.2.3 Seizures and physical reactions

C.11.2.3.1 Three flashes or below threshold

Type of assessment	Inspection
Pre-conditions	1. The ICT is non-web software that provides a user interface.
Procedure	1. Check that the software does not fail the Success Criterion in Table 11.6.
Result	Pass: Check 1 is true Fail: Check 1 is false Not applicable: Pre-condition 1 is not met.

C.11.2.4 Navigable

C.11.2.4.1 Void

C.11.2.4.2 Void

C.11.2.4.3 Focus order

Type of assessment	Inspection
Pre-conditions	1. The ICT is non-web software that provides a user interface.
Procedure	1. Check that the software does not fail the Success Criterion in Table 11.7.
Result	Pass: Check 1 is true Fail: Check 1 is false Not applicable: Pre-condition 1 is not met.

C.11.2.4.4 Link purpose (in context)

Type of assessment	Inspection
Pre-conditions	1. The ICT is non-web software that provides a user interface.
Procedure	1. Check that the software does not fail WCAG 2.1 Success Criterion 2.4.4 Link Purpose (In Context) .
Result	Pass: Check 1 is true Fail: Check 1 is false Not applicable: Pre-condition 1 is not met, or the non-web software does not contain content relevant to WCAG 2.1 Success Criterion 2.4.4 Link Purpose (In Context).

C.11.2.4.5 Void

C.11.2.4.6 Headings and labels

Type of assessment	Inspection
Pre-conditions	1. The ICT is non-web software that provides a user interface.
Procedure	1. Check that the software does not fail WCAG 2.1 Success Criterion 2.4.6 Headings and Labels .
Result	Pass: Check 1 is true Fail: Check 1 is false Not applicable: Pre-condition 1 is not met, or the non-web software does not contain content relevant to WCAG 2.1 Success Criterion 2.4.6 Headings and Labels.

C.11.2.4.7 Focus visible

Type of assessment	Inspection
Pre-conditions	1. The ICT is non-web software that provides a user interface.
Procedure	1. Check that the software does not fail WCAG 2.1 Success Criterion 2.4.7 Focus Visible .
Result	Pass: Check 1 is true Fail: Check 1 is false Not applicable: Pre-condition 1 is not met, or the non-web software does not contain content relevant to WCAG 2.1 Success Criterion 2.4.7 Focus Visible.

C.11.2.5 Input modalities

C.11.2.5.1 Pointer gestures

Type of assessment	Inspection
Pre-conditions	1. The ICT is non-web software that provides a user interface. 2. The software provides support to at least one assistive technology.
Procedure	1. Check that the software does not fail the Success Criterion in Table 11.8.
Result	Pass: Check 1 is true Fail: Check 1 is false Not applicable: Pre-condition 1 or 2 is not met.

C.11.2.5.2 Pointer cancellation

Type of assessment	Inspection
Pre-conditions	1. The ICT is non-web software that provides a user interface. 2. The software provides support to at least one assistive technology.
Procedure	1. Check that the software does not fail the Success Criterion in Table 11.9.
Result	Pass: Check 1 is true Fail: Check 1 is false Not applicable: Pre-condition 1 or 2 is not met.

C.11.2.5.3 Label in name

C.11.2.5.3.1 Label in name (open functionality)

Type of assessment	Inspection
Pre-conditions	1. The ICT is non-web software that provides a user interface. 2. The software provides support to at least one assistive technology.
Procedure	1. Check that the software does not fail WCAG 2.1 Success Criterion 2.5.3 Label in Name .
Result	Pass: Check 1 is true Fail: Check 1 is false Not applicable: Pre-condition 1 or 2 is not met, or the non-web software does not contain content relevant to WCAG 2.1 Success Criterion 2.5.3 Label in Name.

C.11.2.5.3.2 Label in name (closed functionality)

Clause 11.2.5.3.2 is informative only and contains no requirements requiring test.

C.11.2.5.4 Motion actuation

Type of assessment	Inspection
Pre-conditions	1. The ICT is non-web software that provides a user interface. 2. The software provides support to at least one assistive technology.
Procedure	1. Check that the software does not fail WCAG 2.1 Success Criterion 2.5.4 Motion Actuation .
Result	Pass: Check 1 is true Fail: Check 1 is false Not applicable: Pre-condition 1 or 2 is not met, or the non-web software does not contain content relevant to WCAG 2.1 Success Criterion 2.5.4 Motion Actuation.

C.11.3 Understandable

C.11.3.1 Readable

C.11.3.1.1 Language of software

C.11.3.1.1.1 Language of software (open functionality)

Type of assessment	Inspection
Pre-conditions	1. The ICT is non-web software that provides a user interface. 2. The software provides support to assistive technologies for screen reading.
Procedure	1. Check that the software does not fail the Success Criterion in Table 11.10.
Result	Pass: Check 1 is true Fail: Check 1 is false Not applicable: Pre-condition 1 or 2 is not met.

C.11.3.1.1.2 Language of software (closed functionality)

Type of assessment	Testing
Pre-conditions	1. ICT is non-web software that provides a user interface. 2. The user interface is closed to assistive technologies for screen reading. 3. The speech output is provided as non-visual access to closed functionality. 4. The speech output is not proper names, technical terms, words of indeterminate language, and words or phrases that have become part of the vernacular of the immediately surrounding text. 5. The content is not generated externally and is under the control of the ICT vendor. 6. The displayed languages can be selected using non-visual access. 7. The user has not selected a speech language that is different from the language of the displayed content.
Procedure	1. Check that the speech output is in the same human language of the displayed content provided.
Result	Pass: Check 1 is true Fail: Check 1 is false Not applicable: Pre-condition 1, 2, 3, 4, 5, 6 or 7 is not met.

C.11.3.1.2 Void

C.11.3.2 Predictable

C.11.3.2.1 On focus

Type of assessment	Inspection
Pre-conditions	1. The ICT is non-web software that provides a user interface.
Procedure	1. Check that the software does not fail WCAG 2.1 Success Criterion 3.2.1 On Focus .
Result	Pass: Check 1 is true Fail: Check 1 is false Not applicable: Pre-condition 1 is not met, or the non-web software does not contain content relevant to WCAG 2.1 Success Criterion 3.2.1 On Focus.

C.11.3.2.2 On input

Type of assessment	Inspection
Pre-conditions	1. The ICT is non-web software that provides a user interface.
Procedure	1. Check that the software does not fail WCAG 2.1 Success Criterion 3.2.2 On Input .
Result	Pass: Check 1 is true Fail: Check 1 is false Not applicable: Pre-condition 1 is not met, or the non-web software does not contain content relevant to WCAG 2.1 Success Criterion 3.2.2 On Input.

C.11.3.2.3 Void

C.11.3.2.4 Void

C.11.3.3 Input assistance

C.11.3.3.1 Error identification

C.11.3.3.1.1 Error identification (open functionality)

Type of assessment	Inspection
Pre-conditions	1. The ICT is non-web software that provides a user interface. 2. The software provides support to assistive technologies for screen reading.
Procedure	1. Check that the software does not fail WCAG 2.1 Success Criterion 3.3.1 Error Identification .
Result	Pass: Check 1 is true Fail: Check 1 is false Not applicable: Pre-condition 1 or 2 is not met, or the non-web software does not contain content relevant to WCAG 2.1 Success Criterion 3.3.1 Error Identification.

C.11.3.3.1.2 Error Identification (closed functionality)

Type of assessment	Testing
Pre-conditions	1. ICT is non-web software that provides a user interface. 2. The user interface is closed to assistive technologies for screen reading. 3. Speech output is provided as non-visual access to closed functionality. 4. An input error is automatically detected.
Procedure	1. Check that speech output identifies the item that is in error. 2. Check that the speech output describes the item that is in error.
Result	Pass: Checks 1 and 2 are true Fail: Check 1 or check 2 false Not applicable: Pre-condition 1, 2,3 or 4 is not met.

C.11.3.3.2 Labels or instructions

Type of assessment	Inspection
Pre-conditions	1. The ICT is non-web software that provides a user interface.
Procedure	1. Check that the software does not fail WCAG 2.1 Success Criterion 3.3.2 Labels or Instructions .
Result	Pass: Check 1 is true Fail: Check 1 is false Not applicable: Pre-condition 1 is not met, or the non-web software does not contain content relevant to WCAG 2.1 Success Criterion 3.3.2 Labels or Instructions.

C.11.3.3.3 Error suggestion

Type of assessment	Inspection
Pre-conditions	1. The ICT is non-web software that provides a user interface.
Procedure	1. Check that the software does not fail WCAG 2.1 Success Criterion 3.3.3 Error Suggestion .
Result	Pass: Check 1 is true Fail: Check 1 is false Not applicable: Pre-condition 1 is not met, or the non-web software does not contain content relevant to WCAG 2.1 Success Criterion 3.3.3 Error Suggestion.

C.11.3.3.4 Error prevention (legal, financial, data)

Type of assessment	Inspection
Pre-conditions	1. The ICT is non-web software that provides a user interface.
Procedure	1. Check that the software does not fail the Success Criterion in Table 11.11.
Result	Pass: Check 1 is true Fail: Check 1 is false Not applicable: Pre-condition 1 is not met.

C.11.4 Robust

C.11.4.1 Compatible

C.11.4.1.1 Parsing

C.11.4.1.1.1 Parsing (open functionality)

Type of assessment	Inspection
Pre-conditions	1. The ICT is non-web software that provides a user interface. 2. The software provides support to at least one assistive technology.
Procedure	1. Check that the software does not fail the Success Criterion in Table 11.12.
Result	Pass: Check 1 is true Fail: Check 1 is false Not applicable: Pre-condition 1 or 2 is not met.

C.11.4.1.1.2 Parsing (closed functionality)

Clause 11.4.1.1.2 contains no requirements requiring test.

C.11.4.1.2 Name, role, value

C.11.4.1.2.1 Name, role, value (open functionality)

Type of assessment	Inspection
Pre-conditions	1. The ICT is non-web software that provides a user interface. 2. The software provides support to at least one assistive technology.
Procedure	1. Check that the software does not fail the Success Criterion in Table 11.13.
Result	Pass: Check 1 is true Fail: Check 1 is false Not applicable: Pre-condition 1 or 2 is not met.

C.11.4.1.2.2 Name, role, value (closed functionality)

Clause 11.4.1.2.2 contains no testable requirements.

C.11.4.1.3 Status messages

C.11.4.1.3.1 Status messages (open functionality)

Type of assessment	Inspection
Pre-conditions	1. The ICT is non-web software that provides a user interface. 2. The software provides support to assistive technologies for screen reading.
Procedure	1. Check that the software does not fail WCAG 2.1 Success Criterion 4.1.3 Status messages .
Result	Pass: Check 1 is true Fail: Check 1 is false Not applicable: Pre-condition 1 or 2 is not met, or the non-web software does not contain content relevant to G 2.1 Success Criterion 4.1.3 Status messages

C.11.4.1.3.2 Status messages (closed functionality)

Clause 11.4.1.3.2 contains no testable requirements.

C.11.5 Interoperability with assistive technology

C.11.5.1 Closed functionality

Type of assessment	Inspection
Pre-conditions	1. The software has closed functionality.
Procedure	1. Check that the closed functionality conforms to clause 5.1.

Result	If check 1 is true, the software is not required to conform to clause 11.5.2 If check 1 is false the software is required to conform to clause 11.5.2 Not applicable: Pre-condition 1 is not met.
--------	---

C.11.5.2 Accessibility services

C.11.5.2.1 Platform accessibility service support for software that provides a user interface

Type of assessment	Inspection
Pre-conditions	1. The software evaluated is platform software.
Procedure	1. Check that the platform software documentation includes information about platform services that may be used by software that provides a user interface to interoperate with assistive technology.
Result	Pass: Check 1 is true Fail: Check 1 is false Not applicable: Pre-condition 1 is not met.

C.11.5.2.2 Platform accessibility service support for assistive technologies

Type of assessment	Inspection
Pre-conditions	1. The software evaluated is platform software.
Procedure	1. Check that the platform software documentation includes information about platform accessibility services that enables assistive technology to interoperate with software that provides a user interface running on the platform software.
Result	Pass: Check 1 is true Fail: Check 1 is false Not applicable: Pre-condition 1 is not met.

C.11.5.2.3 Use of accessibility services

Type of assessment	Inspection
Pre-conditions	1. The software evaluated is software that provides a user interface.
Procedure	1. Check that the software uses the applicable documented platform accessibility services. 2. Check that the software can meet the applicable requirements 11.5.2.5 to 11.5.2.17 whilst using the documented platform accessibility services. 3. Check that the software can meet requirements 11.5.2.5 to 11.5.2.17 whilst using the documented platform accessibility services and other documented services.
Result	Pass: Check 1 is true and check 2 or check 3 is true Fail: Check 1 or check 3 is false Not applicable: Pre-condition 1 is not met.

C.11.5.2.4 Assistive technology

Type of assessment	Inspection
Pre-conditions	1. The ICT is assistive technology.
Procedure	1. Check that the assistive technology uses the documented platform accessibility services.
Result	Pass: Check 1 is true Fail: Check 1 is false Not applicable: Pre-condition 1 is not met.

C.11.5.2.5 Object information

Type of assessment	Inspection
Pre-conditions	1. The software evaluated is software that provides a user interface.
Procedure	1. Check that the user interface element's role is programmatically determinable by assistive technologies. 2. Check that the user interface element's state(s) is programmatically determinable by assistive technologies. 3. Check that the user interface element's boundary is programmatically determinable by assistive technologies. 4. Check that the user interface element's name is programmatically determinable by assistive technologies. 5. Check that the user interface element's description is programmatically determinable by assistive technologies.

Result	Pass: Checks 1, 2, 3, 4 and 5 are true Fail: Check 1 or 2 or 3 or 4 or 5 is false Not applicable: Pre-condition 1 is not met.
--------	---

C.11.5.2.6 Row, column, and headers

Type of assessment	Inspection
Pre-conditions	1. The software evaluated is software that provides a user interface. 2. There are data tables in the user interface.
Procedure	1. Select a data table in which the tests are to be performed. 2. Check that each cell's row is programmatically determinable by assistive technologies. 3. Check that each cell's column is programmatically determinable by assistive technologies. 4. Check that each cell's row header, if the row header exists, is programmatically determinable by assistive technologies. 5. Check that each cell's column header, if the column header exists, is programmatically determinable by assistive technologies.
Result	Pass: Checks 2, 3, 4 and 5 are true Fail: Check 2 or 3 or 4 or 5 is false Not applicable: Pre-condition 1 or 2 is not met.

C.11.5.2.7 Values

Type of assessment	Inspection
Pre-conditions	1. The software evaluated is software that provides a user interface. 2. There are user interface elements that can have values.
Procedure	1. Select a user interface element that can have a value. 2. Check that the current value is programmatically determinable by assistive technologies. 3. If the user interface element conveys information about a range of values, check that the minimum value is programmatically determinable by assistive technologies. 4. If the user interface element conveys information about a range of values, check that the maximum value is programmatically determinable by assistive technologies.
Result	Pass: Checks 2, 3 and 4 are true Fail: Check 2 or 3 or 4 is false Not applicable: Pre-condition 1 or 2 is not met.

C.11.5.2.8 Label relationships

Type of assessment	Inspection
Pre-conditions	1. The software evaluated is software that provides a user interface. 2. There are user interface elements that are labels of other user interface elements.
Procedure	1. Obtain the information of each user interface element. 2. Check that the user interface element's information includes the relationship with the user interface element that is its label, if the current user interface element has a label, and that this relationship is programmatically determinable by assistive technologies. 3. Check that the user interface element's information includes the relationship with the user interface element that it is labelling, if the current user interface element is a label, and that this relationship is programmatically determinable by assistive technologies.
Result	Pass: Checks 2 or 3 are true Fail: Check 2 and 3 are false Not applicable: Pre-condition 1 or 2 is not met.

C.11.5.2.9 Parent-child relationships

Type of assessment	Inspection
Pre-conditions	1. The software evaluated is software that provides a user interface. 2. There are user interface elements that are parents of other user interface elements in a hierarchical structure.
Procedure	1. For user interface elements that have a parent, check that the user interface element's information includes the relationship with the user interface element that is its parent. 2. Check that the user interface elements that are parents of the user interface element selected in check 1, include the relationship with the user interface elements that are its children in their information, and that this relationship is programmatically determinable by assistive technologies.

	<p>3. For user interface elements that are a parent of other user interface elements, check that the user interface element's information includes the relationship with the user interface elements that are its children, and that this relationship is programmatically determinable by assistive technologies.</p> <p>4. Check that the user interface elements that are a child of the user interface element selected in check 3, include the relationship with the user interface elements that are its parents in their information, and that this relationship is programmatically determinable by assistive technologies.</p>
Result	<p>Pass: Checks 1 or 2 is true and check 3 or 4 is true</p> <p>Fail: Checks 1 and 2 are false or check 3 and 4 are false</p> <p>Not applicable: Pre-condition 1 or 2 is not met.</p>
NOTE:	For this requirement it is enough that one of the two directions of a parent-child relationship is programmatically determinable. This is the reason why the requirement checks are in pairs and why the requirement is met if one member of each pair is true.

C.11.5.2.10 Text

Type of assessment	Inspection
Pre-conditions	<p>1. The software evaluated is software that provides a user interface.</p> <p>2. There is text rendered to the screen.</p>
Procedure	<p>1. For instances of text rendered to the screen, check that the text's information includes its text content, and that this information is programmatically determinable by assistive technologies.</p> <p>2. For instances of text rendered to the screen, check that the text's information includes its attributes, and that this information is programmatically determinable by assistive technologies.</p> <p>3. For instances of text rendered to the screen, check that the text's information includes its boundary, and that this information is programmatically determinable by assistive technologies.</p>
Result	<p>Pass: Checks 1, 2 and 3 are true</p> <p>Fail: Check 1 or 2 or 3 is false</p> <p>Not applicable: Pre-condition 1 or 2 is not met.</p>

C.11.5.2.11 List of available actions

Type of assessment	Inspection
Pre-conditions	<p>1. The software evaluated is software that provides a user interface.</p> <p>2. There are user interface elements that have actions that can be executed by the user.</p>
Procedure	<p>1. Check that the user interface element's information includes the list of actions that can be executed.</p> <p>2. Check that this list is programmatically determinable by assistive technologies.</p>
Result	<p>Pass: Checks 1 and 2 are true</p> <p>Fail: Check 1 or 2 is false</p> <p>Not applicable: Pre-condition 1 or 2 is not met.</p>

C.11.5.2.12 Execution of available actions

Type of assessment	Inspection and testing
Pre-conditions	<p>1. The software evaluated is software that provides a user interface.</p> <p>2. There are user interface elements that have actions that can be executed by the user.</p> <p>3. The security requirements permit assistive technology to programmatically execute user actions.</p>
Procedure	<p>1. Check that the user interface element's information includes the list of actions that can be executed by assistive technologies according to 11.5.2.11.</p> <p>2. Check that all the actions in the list can successfully be executed by assistive technologies.</p>
Result	<p>Pass: Checks 1 and 2 are true</p> <p>Fail: Check 1 or 2 is false</p> <p>Not applicable: Pre-condition 1, 2 or 3 is not met.</p>

C.11.5.2.13 Tracking of focus and selection attributes

Type of assessment	Inspection and testing
Pre-conditions	<p>1. The software evaluated is software that provides a user interface.</p> <p>2. There are user interface elements that enable text editing.</p>

Procedure	<ol style="list-style-type: none"> 1. Check that the user interface element's information includes mechanisms to track focus, text insertion point and selection attributes. 2. Check that this information is programmatically determinable by assistive technologies. 3. Activate those tracking mechanisms. 4. As a user, use the text editing functionality in the evaluated software product. 5. Check that the tracking of focus, text insertion point and selection attributes work.
Result	<p>Pass: Checks 2 and 5 are true</p> <p>Fail: Check 1 or 5 is false</p> <p>Not applicable: Pre-condition 1 or 2 is not met.</p>

C.11.5.2.14 Modification of focus and selection attributes

Type of assessment	Testing
Pre-conditions	<ol style="list-style-type: none"> 1. The software evaluated is software that provides a user interface. 2. There are user interface elements that can receive focus or that enable text editing. 3. The security requirements permit platform software to programmatically modify focus, text insertion point and selection attributes of user interface elements.
Procedure	<ol style="list-style-type: none"> 1. For user interface elements that can receive focus and where the focus can be modified by a user without the use of assistive technology, check that the focus can be programmatically modified by assistive technologies. 2. For user interface elements that enable text editing by a user without the use of assistive technology, check that the position of the text insertion point can be programmatically modified by assistive technologies. 3. For user interface elements that enable text editing, check that the selection attributes can be programmatically modified by assistive technologies where they can be modified by user without the use of assistive technology.
Result	<p>Pass: All checks are true</p> <p>Fail: Any check is false</p> <p>Not applicable: Pre-condition 1, 2 or 3 is not met.</p>

C.11.5.2.15 Change notification

Type of assessment	Inspection and testing
Pre-conditions	1. The software evaluated is software that provides a user interface.
Procedure	<ol style="list-style-type: none"> 1. Activate notifications of changes in the user interface elements. 2. Check that notifications about changes in object information (role, state, boundary, name and description) are sent to assistive technologies, if this information changes in the software user interface. 3. Check that notifications about changes in row, column and headers of data tables are sent to assistive technologies, if this information changes in the software. 4. Check that notifications about changes in values (current value, minimum value and maximum value) are sent, if this information changes in the software. 5. Check that notifications about changes in label relationships are sent to assistive technologies, if this information changes in the software. 6. Check that notifications about changes in parent-child relationships are sent to assistive technologies, if this information changes in the software. 7. Check notifications about changes in text (text contents, text attributes and the boundary of text rendered to the screen) are sent to assistive technologies, if this information changes in the software. 8. Check that notifications about changes in the list of available actions are sent to assistive technologies, if this information changes in the software. 9. Check that notifications about changes in focus, text insertion point and selection attributes are sent to assistive technologies, if this information changes in the software.
Result	<p>Pass: Checks 2, 3, 4, 5, 6, 7, 8 and 9 are true</p> <p>Fail: Check 2, 3, 4, 5, 6, 7, 8 or 9 is false</p> <p>Not applicable: Pre-condition 1 is not met.</p>

C.11.5.2.16 Modifications of states and properties

Type of assessment	Testing
Pre-conditions	<ol style="list-style-type: none"> 1. The software evaluated is software that provides a user interface. 2. There are user interface elements whose state or properties can be modified by a user without the use of assistive technology. 3. The security requirements permit assistive technology to programmatically modify states and properties of user interface elements.
Procedure	<ol style="list-style-type: none"> 1. Check that the state of user interface elements, whose state can be modified by a user without the use of assistive technology, can be programmatically modified by assistive technologies. 2. Check the properties of user interface elements, whose properties can be modified by a user without the use of assistive technologies, can be programmatically modified by assistive technologies.
Result	Pass: All checks are true Fail: Any check is false Not applicable: Pre-condition 1, 2 or 3 is not met.

C.11.5.2.17 Modifications of values and text

Type of assessment	Testing
Pre-conditions	<ol style="list-style-type: none"> 1. The software evaluated is software that provides a user interface. 2. There are user interface elements whose values or text can be modified by a user without the use of assistive technology. 3. The security requirements permit assistive technology to programmatically modify values and text of user interface elements.
Procedure	<ol style="list-style-type: none"> 1. Check that the values of user interface elements, whose values can be modified by a user without the use of assistive technology, can be modified by assistive technologies using the input methods of the platform. 2. Check that the text of user interface elements, whose text can be modified by a user without the use of assistive technology, can be modified by assistive technologies using the input methods of the platform.
Result	Pass: all checks are true Fail: any check is false Not applicable: Pre-condition 1, 2 or 3 is not met.

C.11.6 Documented accessibility usage

C.11.6.1 User control of accessibility features

Type of assessment	Testing
Pre-conditions	1. There are platform features that are defined in the platform documentation as accessibility features intended for users.
Procedure	1. Check that sufficient modes of operation exists where user control over platform features, that are defined in the platform documentation as accessibility features intended for users, is possible.
Result	Pass: Check 1 is true Fail: Check 1 is false Not applicable: Pre-condition 1 is not met.

C.11.6.2 No disruption of accessibility features

Type of assessment	Testing
Pre-conditions	1. There are platform features that are defined in the platform documentation as accessibility features.
Procedure	<ol style="list-style-type: none"> 1. Check if software that provides a user interface disrupts normal operation of platform accessibility features. 2. Check if the disruption was specifically requested or confirmed by the user.
Result	Pass: Check 1 is false or both checks are true Fail: Check 1 is true and check 2 is false Not applicable: Pre-condition 1 is not met.

C.11.7 User preferences

Type of assessment	Inspection and Testing
Pre-conditions	1. The software is software that provides a user interface. 2. The software has settings for language, colour, contrast, font type, font size, or focus cursor, that correspond to platform settings. 3. The software is not designed to be isolated from its underlying platforms.
Procedure	1. Check that the software provides a mode of operation that follows the platform settings.
Result	Pass: Check 1 is true Fail: Check 1 is false Not applicable: Pre-condition 1, 2 or 3 is not met.

C.11.8 Authoring tools

C.11.8.1 Content technology

Type of assessment	Inspection and Testing
Pre-conditions	1. The software is an authoring tool. 2. The output format of the authoring tool supports information required for accessibility.
Procedure	1. Check if the authoring tool conforms to 11.8.2 to 11.8.5 to the extent that information required for accessibility is supported by the format used for the output of the authoring tool.
Result	Pass: Check 1 is true Fail: Check 1 is false Not applicable: Pre-condition 1 or 2 is not met
NOTE:	Where the output format of the authoring tool does not support certain types of information required for accessibility, conformance with requirements that relate to that type of information is not required.

C.11.8.2 Accessible content creation

Type of assessment	Inspection and Testing
Pre-conditions	1. The software is an authoring tool.
Procedure	1. Check if the authoring tool has features that enable and guide the production of content that conforms to clauses 9 (Web) and 10 (Non-web documents).
Result	Pass: Check 1 is true Fail: Check 1 is false Not applicable: Pre-condition 1 is not met.

C.11.8.3 Preservation of accessibility information in transformations

Type of assessment	Inspection and Testing
Pre-conditions	1. The software is an authoring tool. 2. The authoring tool provides restructuring transformations or re-coding transformations.
Procedure	1. For a restructuring transformation, check if the accessibility information is preserved in the output. 2. For a restructuring transformation, check if the content technology supports accessibility information for the restructured form of the information. 3. For a re-coding transformation, check if the accessibility information is preserved in the output. 4. For a re-coding transformation, check if the accessibility information is supported by the technology of the re-coded output.
Result	Pass: Check 1 is true or checks 1 and 2 are false or check 3 is true or checks 3 and 4 are false Fail: Check 1 is false and check 2 is true Not applicable: Pre-condition 1 or 2 is not met.

C.11.8.4 Repair assistance

Type of assessment	Inspection
Pre-conditions	1. The software is an authoring tool. 2. The accessibility checking functionality of the authoring tool can detect that content does not meet a requirement of clauses 9 (Web) or 10 (Non-web documents) as applicable.

Procedure	1. The authoring tool provides repair suggestions when content does not meet a requirement of clauses 9 or 10 (as applicable).
Result	Pass: Check 1 is true Fail: Check 1 is false Not applicable: Pre-condition 1 or 2 is not met.

C.11.8.5 Templates

Type of assessment	Inspection
Pre-conditions	1. The software is an authoring tool. 2. The authoring tool provides templates.
Procedure	1. Check that the authoring tool provides at least one template that supports the creation of content that conforms to requirements of clauses 9 (Web content) or 10 (Documents) as applicable. 2. Check that at least one template identified in step 1 is available and is identified as conforming to clauses 9 or 10 (as applicable).
Result	Pass: Checks 1 and 2 are true Fail: Check 1 or 2 is false Not applicable: Pre-condition 1 or 2 is not met.
NOTE:	The identification as conforming to the requirements of clauses 9 or 10 (as applicable) described in check 2 may be described in terms such as "Conformant to WCAG 2.1". Where the identification does not explicitly state that all of the requirements identified in clauses 9 or 10 (as appropriate) are covered, it may be necessary to use the template to create a web site or document and then test that web site or document according to the requirements of clauses 9 or 10 to provide full assurance that the template behaves as required.

C.12 Documentation and support services

C.12.1 Product documentation

C.12.1.1 Accessibility and compatibility features

Type of assessment	Inspection
Pre-conditions	1. Product documentation is supplied with the ICT.
Procedure	1. Check that product documentation provided with the ICT lists and explains how to use the accessibility and compatibility features of the ICT.
Result	Pass: Check 1 is true Fail: Check 1 is false Not applicable: Pre-condition 1 is not met.

C.12.1.2 Accessible documentation

Type of assessment	Inspection
Pre-conditions	1. Product documentation in electronic format is supplied with the ICT.
Procedure	1. Check that product documentation in electronic format provided with the ICT conforms to the requirements of clauses 9 or 10 as appropriate.
Result	Pass: Check 1 is true Fail: Check 1 is false Not applicable: Pre-condition 1 is not met.

C.12.2 Support services

C.12.2.1 General

Clause 12.2.1 is informative only and contains no requirements requiring test.

C.12.2.2 Information on accessibility and compatibility features

Type of assessment	Inspection
Pre-conditions	1. ICT support services are provided.
Procedure	1. Check that the ICT support services provide information on the accessibility and compatibility features that are included in the product documentation.

Result	Pass: Check 1 is true Fail: Check 1 is false Not applicable: Pre-condition 1 is not met.
--------	--

C.12.2.3 Effective communication

Type of assessment	Inspection
Pre-conditions	1. ICT support services are provided.
Procedure	1. Check that the ICT support services accommodate the communication needs of individuals with disabilities either directly or through a referral point.
Result	Pass: Check 1 is true Fail: Check 1 is false Not applicable: Pre-condition 1 is not met.
NOTE:	The provision of any level of support for the communication needs of individuals with disabilities constitutes a pass of this requirement. Suppliers may wish to provide further information about the level of support that is provided to enable the adequacy and quality of the support to be judged.

C.12.2.4 Accessible documentation

Type of assessment	Inspection
Pre-conditions	1. Documentation is provided by the ICT support services.
Procedure	1. Check that documentation in electronic format provided by the ICT support services conforms to the requirements of clauses 9 or 10 as appropriate.
Result	Pass: Check 1 is true Fail: Check 1 is false Not applicable: Pre-condition 1 is not met.

C.13 ICT providing relay or emergency service access

C.13.1 Relay service requirements

C.13.1.1 General

Clause 13.1.1 is informative only and contains no requirements requiring test.

C.13.1.2 Text relay services

Type of assessment	Inspection
Pre-conditions	1. The service is a text relay service.
Procedure	1. Check that the service enables text users and speech users to interact by providing conversion between the two modes of communication.
Result	Pass: Check 1 is true Fail: Check 1 is false Not applicable: Pre-condition 1 is not met.

C.13.1.3 Sign relay services

Type of assessment	Inspection
Pre-conditions	1. The service is a sign relay service.
Procedure	1. Check that the service enables sign language users and speech users to interact by providing conversion between the two modes of communication.
Result	Pass: Check 1 is true Fail: Check 1 is false Not applicable: Pre-condition 1 is not met.

C.13.1.4 Lip-reading relay services

Type of assessment	Inspection
Pre-conditions	1. The service is a lip-reading relay service.
Procedure	1. Check that the service enables lip-readers and voice telephone users to interact by providing conversion between the two modes of communication.
Result	Pass: Check 1 is true Fail: Check 1 is false Not applicable: Pre-condition 1 is not met.

C.13.1.5 Captioned telephony services

Type of assessment	Inspection
Pre-conditions	1. The service is a captioned telephony service.
Procedure	1. Check that the service assists a deaf or hard of hearing user in a spoken dialogue by providing text captions translating the incoming part of the conversation.
Result	Pass: Check 1 is true Fail: Check 1 is false Not applicable: Pre-condition 1 is not met.

C.13.1.6 Speech to speech relay services

Type of assessment	Inspection
Pre-conditions	1. The service is a speech to speech relay service.
Procedure	1. Check that the service enables telephone users who are speech impaired, or have limited cognitive, language and learning abilities, to communicate by providing assistance between them.
Result	Pass: Check 1 is true Fail: Check 1 is false Not applicable: Pre-condition 1 is not met.

C.13.2 Access to relay services

Type of assessment	Inspection
Pre-conditions	1. The ICT system supports two-way communication. 2. A set of relay services for two-way communication is specified.
Procedure	1. Check that the system does not prevent access to those relay services for incoming and outgoing calls.
Result	Pass: Check 1 is true Fail: Check 1 is false Not applicable: Pre-condition 1 or 2 is not met.

C.13.3 Access to emergency services

Type of assessment	Inspection
Pre-conditions	1. The ICT system supports two-way communication. 2. A set of emergency services for two-way communication is specified.
Procedure	1. Check that the system does not prevent access to those emergency services for outgoing and incoming calls.
Result	Pass: Check 1 is true Fail: Check 1 is false Not applicable: Pre-condition 1 or 2 is not met.

Annex D (informative): Further resources for cognitive accessibility

It is evident that people with limited cognitive, language and learning abilities have diverse accessibility needs and preferences and that there is a need for further guidelines and standards. Research in this area is ongoing.

Relevant standardisation work is currently being undertaken by the W3C Web Accessibility Initiative (WAI). WAI are working to improve the requirements and technical guidance for developers, to better address Web accessibility for people with limited cognitive, language and learning abilities. Current W3C activity in this area can be found at <https://www.w3.org/WAI/cognitive/>.

Annex E (informative): Guidance for users of the present document

E.1 Introduction

This explanatory annex is designed to enable users of the present document to make best use of it.

The standard was originally intended for procurement purposes. The scope is now changed and the current version also contains the minimum requirements of the European Web Accessibility Directive (Directive 2016/2102 [i.28]).

EN 301 549 contains a wide range of requirements to cover a variety of ICT solutions. There are for example requirements on function, physical characteristics and software. No matter if you are responsible for procuring, testing, planning, manufacturing, maintaining or reporting on accessibility, it is necessary to understand which requirements are relevant for a specific product or service in a specific situation or context.

Testing for accessibility requirements does not always result in a yes or no. Sometimes, you end up in a grey zone where it is equally important to understand the prerequisites and potential alternatives for different end user groups. Remember that accessibility has to do with humans.

The examples mentioned in this annex are only inspirational and the standard can of course be used in many different ways and settings.

E.2 Overview

The present document consists of fourteen clauses (equivalent to chapters in a book) and six annexes.

Clauses 0 to 3 contain background information, the scope of the standard, links to references, definitions of terminology and explanations of abbreviations. These clauses have a lot of valuable information, but it can be hard to read the standard from A to Z.

Clause 4 covers functional performance statements, which are directly related to end-user needs. The clause explains what functionality is needed to enable end users to locate, identify and operate functions in technology, no matter of their abilities. This is an important clause where you can learn about what challenges accessibility requirements aim to solve.

Clauses 5 to 13 are the actual technical requirements. Most readers start here, but clause 4 can possibly be a better place to begin, to really understand how to use the detailed technical parts.

The technical requirements cover many different kinds of ICT divided into separate clauses, but it is always a good idea to have a look at clause 5, since this is where the general requirements are.

Clauses 9, 10 and 11 are the ones that are most relevant to the European Web Accessibility Directive [i.28]. They cover websites, documents and apps. However, requirements from other clauses apply, as listed in the tables in Annex A.

Clause 14 deals with conformance to EN 301 549 as a whole and to the individual requirements.

Annex A describes how the standard relates to the European Web Accessibility Directive [i.28]. Apart from the minimum requirements in clauses 9, 10 and 11, some of the requirements in clauses 5, 6, 7 and 12 can also be relevant to fulfill the Directive, in specific situations. The tables in Annex A show which of the requirements are important to look at.

Annex B describes how the functional performance statements of clause 4 relate to the technical requirements in clauses 5 to 13. This is a useful tool that will, for example, help you to use the standard in procurement to identify the impact that specific requirements have on end users when comparing proposals.

Annex C describes how you can test that each requirement of the standard is met. The annex does not provide a testing methodology and you still have to know quite a lot about functional performance statements and testing procedures to make use of it.

Annex D provides a link to further resources for cognitive accessibility.

Annex E is what you are reading right now.

Annex F provides a change history table.

E.3 Clause 4

Clause 4 is in a sense the heart of the standard. The end users, with their different needs, are the reason accessibility matters. The user needs behind each functional performance statement are also the reason for each of the requirements in the present document.

Clause 4 does not include any requirements in itself, just descriptions. This may make it seem less important but, in reality, it is the other way around. The aim of the whole standard is to ensure that end users with the varying abilities described in this clause can use products and services.

In this clause, ten functional performance statements based on variations of impairments are described, plus privacy. The impairments can be permanent, temporary or situational. End users with multiple impairments might need specific combinations of accessibility solutions. Therefore, it is necessary to consider all different functional performance statements as well as a combination of them.

The concept behind the standard is to let technology help compensate the challenges that end users can have. You can also look at accessibility as alternative ways to use technology. For example: if the end user cannot see, technology can provide sound. If the end user cannot hear, the technology can provide text. This is what clause 4 is describing for each user group, in detail.

After reading clause 4, you will understand the logic of the requirements in the standard much better.

E.4 How to use the standard

E.4.1 Self scoping requirements

The requirements in the present document are called self-scoping. This means that they consist of two parts; the first part is a precondition for the second part, which holds the actual requirement. If the first part is true, you need to meet the second part of the requirement. If the first part is **not** true, this means that the requirement is not applicable.

For example, a requirement saying "Where ICT hardware has speech output, it shall provide [...]" can be met in two ways:

- If your product or service provides speech, you need to fulfill the second part of the requirement.
- If your product or service does not provide speech, you do not need to think about the second part of the requirement. The requirement is not applicable.

To meet the standard means that all applicable requirements in the standard are met.

To get an overview of the requirements in scope of your product or service, you can focus on the requirements with the same scoping statements. There are online tools that can help you filter out requirements that are automatically met.

E.4.2 Connection between requirements and functional performance statements

The table in Annex B helps you understand the connection between the requirements and the functional performance statements. There is an instruction on how to use the table under clause B.2.

Before making a decision about the most suitable solution, you also need to think about the context. Here are some examples:

- In what situation is the solution going to be used?

- Which failed requirements are possible to compensate with other alternatives, like for example a service desk?
- What would it cost to solve an issue with an alternative like that?
- Will the failed requirements be possible to fix in the next version of the solution?

Suppliers may show how their product or service addresses the functional performance statements in clause 4 in addition to meeting the requirements in clauses 5 to 13. This can help you choose which product or service is most suitable.

E.5 The European Web Accessibility Directive [i.28]

The European Web Accessibility Directive (Directive 2016/2102 [i.28]) is a minimum harmonisation Directive. This means that all EU member states and EFTA countries are required to at least comply with the minimum requirements referred to in the Directive. Each country can choose to go beyond these requirements in their national legislation when it comes to both requirements and scope.

The Directive covers, as a minimum, public sector bodies and some government owned, funded or led organizations.

NOTE: The definition of public sector body is referring to the Procurement Directive (Directive 2014/24/EU [i.40]) article 2(1) point 4, which defines "bodies governed by public law" as bodies that have all of the following characteristics:

- they are established for the specific purpose of meeting needs in the general interest, not having an industrial or commercial character;
- they have legal personality; and
- they are financed, for the most part, by the State, regional or local authorities, or by other bodies governed by public law; or are subject to management supervision by those authorities or bodies; or have an administrative, managerial or supervisory board, more than half of whose members are appointed by the State, regional or local authorities, or by other bodies governed by public law.

Most of the requirements that relate to the European Web Accessibility Directive are found in clauses 9, 10 and 11, which cover websites, documents and software. The complete list of requirements are listed in the tables in Annex A. The Directive also covers intranets and extranets, which are to meet the requirements of clause 9 for web content and clause 10 for documents.

There are different grace periods for different kinds of content and there are also exceptions to what content is covered by the Directive. For example, live video is not covered by the Directive. This means that requirements 9.1.2.4 for websites, 10.1.2.4 for documents and 11.1.2.4 for apps are not relevant to meeting the requirements of the Directive.

Please note that there are also other requirements in the Directive, for example on monitoring and accessibility statements. These are not covered in EN 301 549.

E.6 Annex D: Further resources for cognitive accessibility

Annex D provides a link to W3C resources that can be used as guidance to improve the inclusion of accessibility for people with limited cognitive, language and learning abilities when using ICT products and services.

Annex F (informative): Change history

Version	Information about changes
2.1.2	First publication as a harmonised standard
3.1.1	The requirements related to Real-Time Text (RTT) in clause 6.2 have been revised and extended
3.1.1	The WCAG 2.1 AAA Success Criteria that were previously in an Annex D are now included in clause 9.5
3.1.1	A new Annex D, "Further resources for cognitive accessibility", has been added
3.1.1	A new Annex E "Guidance for users of the present document" has been added
3.2.1	A new Annex F "Change history" (this Annex) has been added

History

Document history		
V1.1.1	February 2014	Publication
V1.1.2	April 2015	Publication
V2.1.2	August 2018	Publication
V3.1.1	November 2019	Publication
V3.2.1	December 2020	EN Approval Procedure AP 20210310: 2020-12-10 to 2021-03-10
V3.2.1	March 2021	Publication